

REPLACEMENT DE LA LAMPE DU COMPARTIMENT MOTEUR DES VÉHICULES XL2

MATÉRIEL

L'ensemble #065757 inclut les pièces suivantes :

Pièce No	Description	Qté
430568	Assemblage lampe et support	1
064821	Câblage de la lampe	1
5001040	Vis, autotaraudeuse tête cylindrique large 6-32x3/4 Phillips acier inox.	2
502637	Rondelle plate, acier inox.	2
IS-00090	Instruction Sheet	1
FI-00090	Feuille d'instructions	1

MARCHE À SUIVRE

Avertissement : Stationner le véhicule de façon sécuritaire, appliquer le frein de stationnement, arrêter le moteur, placer l'(es) interrupteur(s) principal(aux) à la position ARRÊT (OFF) avant de travailler sur le véhicule.

1. Dans le compartiment moteur, débrancher le connecteur et retirer la lampe actuellement en place.
2. Trouver un endroit propice à l'installation de la nouvelle lampe. Assurez-vous de la placer à une distance permettant de la brancher au connecteur en place (voir la position suggérée à la figure 2).

Remarque : Si nécessaire, afin de faciliter l'installation à certains endroits, retirer le boîtier de la lampe ainsi que le joint de caoutchouc et changez l'orientation de la lampe par rapport au support tel que montré à la figure 1.

3. Utiliser le support pour marquer la position des trous à percer. Utiliser un foret 1/8" et percer à l'endroit voulu.
4. Brancher le connecteur bleu du câblage #064821 aux bornes du boîtier de la lampe.

5. À l'aide des vis et rondelles plates, fixer le support de la lampe en prenant soin de fixer la borne de mise à la masse (fil blanc) à même le support par l'une de ces vis.

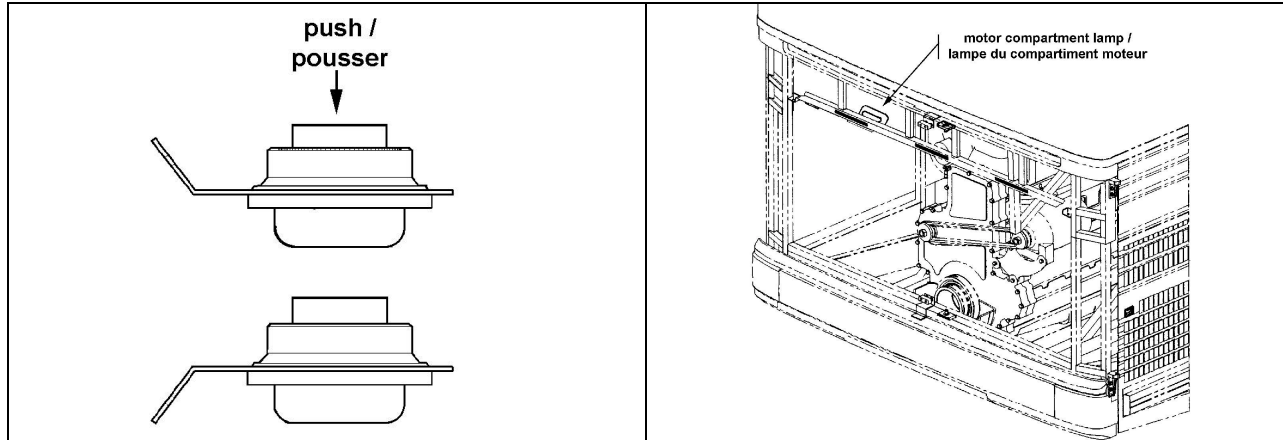

FIGURE 1 : CHANGEMENT DE L'ORIENTATION DU BOÎTIER

FIGURE 2 : EMPLACEMENT SUGGÉRÉ

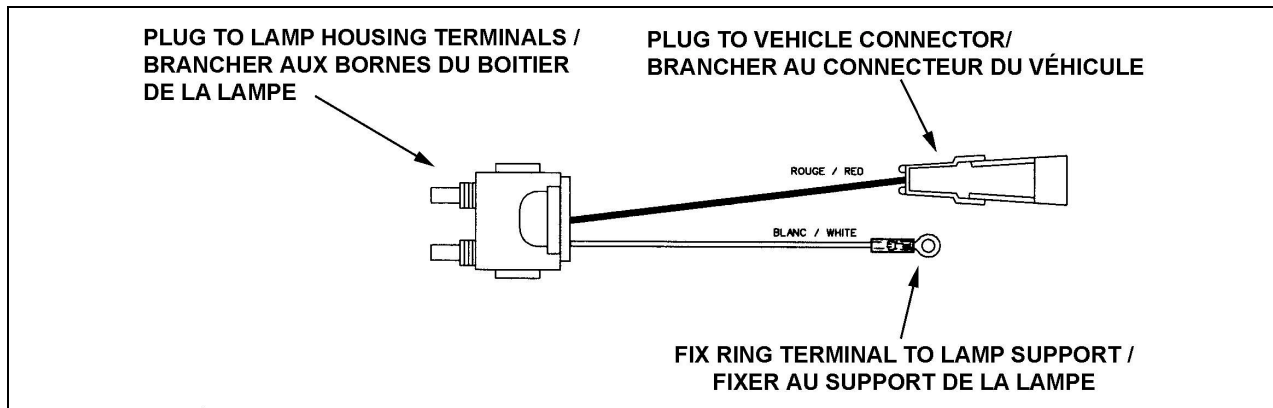

FIGURE 3 : CÂBLAGE 064821

Remarque : Remplacement de la seconde lampe du compartiment moteur situé sous le boîtier contenant le réservoir de la toilette. Retirer la lampe actuellement en place, utiliser le trou existant et percer un second trou afin de fixer le support. Faire attention de ne pas percer la paroi du réservoir situé à environ 1" à l'intérieur du boîtier.

6. Brancher l'autre connecteur du câblage de la lampe (fil rouge) au connecteur du véhicule.
7. L'installation est terminée, tester le fonctionnement de la lampe.