

REPLACEMENT DES VALVES «E-RIDE»

MATÉRIEL

L'ensemble #131870 inclut les pièces suivantes :

Pièce No	Description	Qté
641385	Connecteur	2
640988	Raccord droit	1
641002	Raccord en «T»	1
561256	Fil orange #18awg	10 pi
561261	Fil noir #18 noir	10 pi
560784	Tube thermorétractable .25 - .08 diam int. Noir	1 pi
562228	Épissure en about 16-14	4
560083	Cosse à anneau	1
562387	Gaine ondulée	2 pi
562771	Cheville JAE 22-18	1
562482	Cheville Deutsch	2
562286	Cheville	2
562169	Diode	1
173478	Plaque de montage	1
503402	Tube flexible ¼ po noir	25.5 pi
503471	Tube flexible 3/8 po bleu	6.5 pi
131860P	Valve de relais gauche	1
131861P	Valve de relais droite	1
131862P	Valve de délestage	1
131863P	Valve de délestage	1
5001251	Écrou hexagonal, acier inox. ¼-20	3
500411	Rondelle plate, acier inox. .260 x .697 x .05	3
500473	Rondelle Grower zinguée .262 x .489 x .062	6
500994	Boulon à tête hex. Zinguée ¼-20 x 1.75 G5PT	8
955513	Boulon à tête hex. ¼-20 x .75 G5	1

504637	Attache de nylon	20
IS-07020	Instruction Sheet	1
FI-07020	Feuille d'instructions	1

MARCHE À SUIVRE



DANGER

Stationner le véhicule de façon sécuritaire, appliquer le frein de stationnement, arrêter le moteur, placer l'(es) interrupteur(s) principal(aux) à la position ARRÊT (OFF) avant de travailler sur le véhicule.



AVERTISSEMENT

Soulever le véhicule par les points de levage recommandés.

PARTIE 1 : PNEUMATIQUE

REMARQUE

Ouvrir le robinet de purge situé à l'intérieur du compartiment moteur, près de la charnière des portes d'accès à l'arrière du moteur. Ouvrir également (laisser ouvert) le robinet de purge des 4 réservoirs d'air d'expansion.

1. Localiser les 2 valves «E-RIDE» existantes, installées une de chaque côté du véhicule. Elles sont situées à l'avant de l'essieu porteur, sur le sous-châssis arrière. Ces valves sont identifiées : «MASTER TAG CONTROLLER VALVE» et «SLAVE CONTROLLER VALVE».
2. Retirer les 3 canalisations d'air et la canalisation de purge, déconnecter également le connecteur électrique puis démonter les 2 valves.
3. Installer temporairement du côté droit la plaque de montage sur le support afin d'y percer un 3^e trou.
4. Installer 3 des nouvelles valves. (131860) du côté gauche du véhicule et (131861 + 131862) du côté droit en utilisant la plaque de montage (173478).

REMARQUE

La valve 131860 doit être installée à l'envers pour que l'orientation des raccords soit adéquate (Fig. 1).

5. La valve 131537 (Voir fig. 1) est déjà installée sur le véhicule, remplacer le raccord où la canalisation (déjà existante) est connectée par un raccord en «T» (641002).
6. Installer la valve solénoïde (131863) sur le mur avant au-dessus du préchauffeur (si équipé), dans la section située à la droite du moteur. Pour ce faire, percer la paroi du passage de roue arrière, mettre du produit d'étanchéité sous les rondelles du côté du passage de roue.
7. Localiser le collecteur situé sur la structure près du démarreur et la valve solénoïde. Enlever un bouchon sur le collecteur et installer le raccord (640988) puis acheminer une canalisation d'air entre le collecteur et la valve solénoïde.
8. Acheminer une canalisation d'air entre les valves 131861, 131862 et la valve solénoïde située dans le compartiment moteur (voir la figure 4).
9. Faire le raccordement des canalisations sur les nouvelles valves en se référant à la figure 4.

PARTIE 2 : ÉLECTRIQUE

1. Retirer le fusible F90 situé dans le VECR en haut à droite à la 2^e position.

REMARQUE

Il se peut qu'il y ait une diode à la place du fusible à cet endroit, si c'est le cas retirer la diode.

2. Mettre du ruban isolant électrique sur le connecteur du côté gauche et le fixer à un endroit sécuritaire avec une attache de nylon (ty-rap).
3. Identifier le connecteur A30 du côté droit, couper et isoler les circuits suivants avec un tube thermorétractible :
 - 900 – cheville 9
 - 901 – cheville 14
 - J1939H – cheville 3
 - J1939L – cheville 8



ATTENTION

Il est important de mettre du tube thermorétractible sur ces fils pour éviter les problèmes futurs.

4. Localiser les 2 fils de rechange identifiés SP51 et SP52 dans le câblage VIH allant au ECM. Les fils sortent du câblage à environ 2,5 pi en amont du connecteur ECM C398.
5. Rallonger de 800 mm les 2 fils en utilisant des épissures en about et les fils orange et noir. Recouvrir les deux épissures de tube thermorétractible et protéger les 2 fils à l'aide de la gaine ondulée.
6. Utiliser le fil orange pour le SP51 (#29) et le brancher dans le logement 2 du connecteur du solénoïde. Ajouter une diode (562169) en connectant la cathode (ligne grise) avec le logement 2.
7. Utiliser le fil noir pour le SP52 (0FB3) et le brancher dans le logement 1 du connecteur du solénoïde, connecter l'anode avec le logement 1.
8. Ouvrir le compartiment à bagages arrière pour accéder au compartiment électrique arrière, retirer le panneau de protection.
9. Localiser SP51 près de C397 et brancher un fil orange entre SP51 et le module A49J1-30.
10. Brancher un fil noir entre SP52 et un goujon de mise à la masse (2^e position de la gauche).
11. Installer le programme 06100006P07.
12. Effectuer un test de fonctionnalité en tournant le volant d'une extrémité à l'autre, la valve devrait s'activer.

ÉLÉMENT	DESTINATION OU DESCRIPTION (SELON LA FIGURE 1)
1	VERS LE RÉSERVOIR D'EXPANSION DE L'ESSIEU PORTEUR
2	VERS LE RÉSERVOIR D'EXPANSION DE L'ESSIEU MOTEUR
3	VERS LA VALVE DE COMMANDE DE HAUTEUR
4	AU COLLECTEUR PRÈS DU DÉMARREUR
5	VERS LE RÉSERVOIR D'EXPANSION DE L'ESSIEU MOTEUR
6	VERS LA VALVE DE COMMANDE DE HAUTEUR
7	VERS LE RÉSERVOIR D'EXPANSION DE L'ESSIEU PORTEUR

8	503402 TUBE FLEXIBLE NOIR DE 1/4 PO
9	503471 TUBE FLEXIBLE BLEU DE 3/8 PO

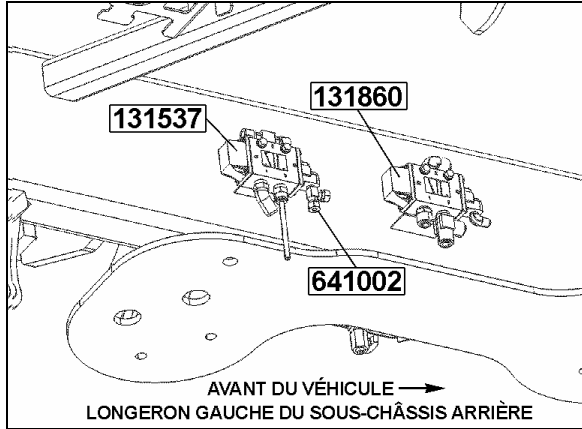

FIGURE 1

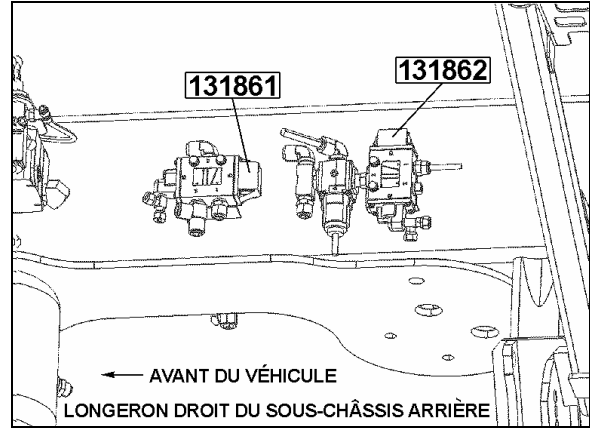

FIGURE 2

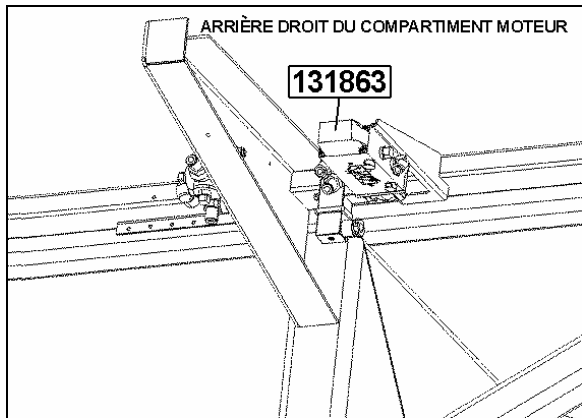

FIGURE 3

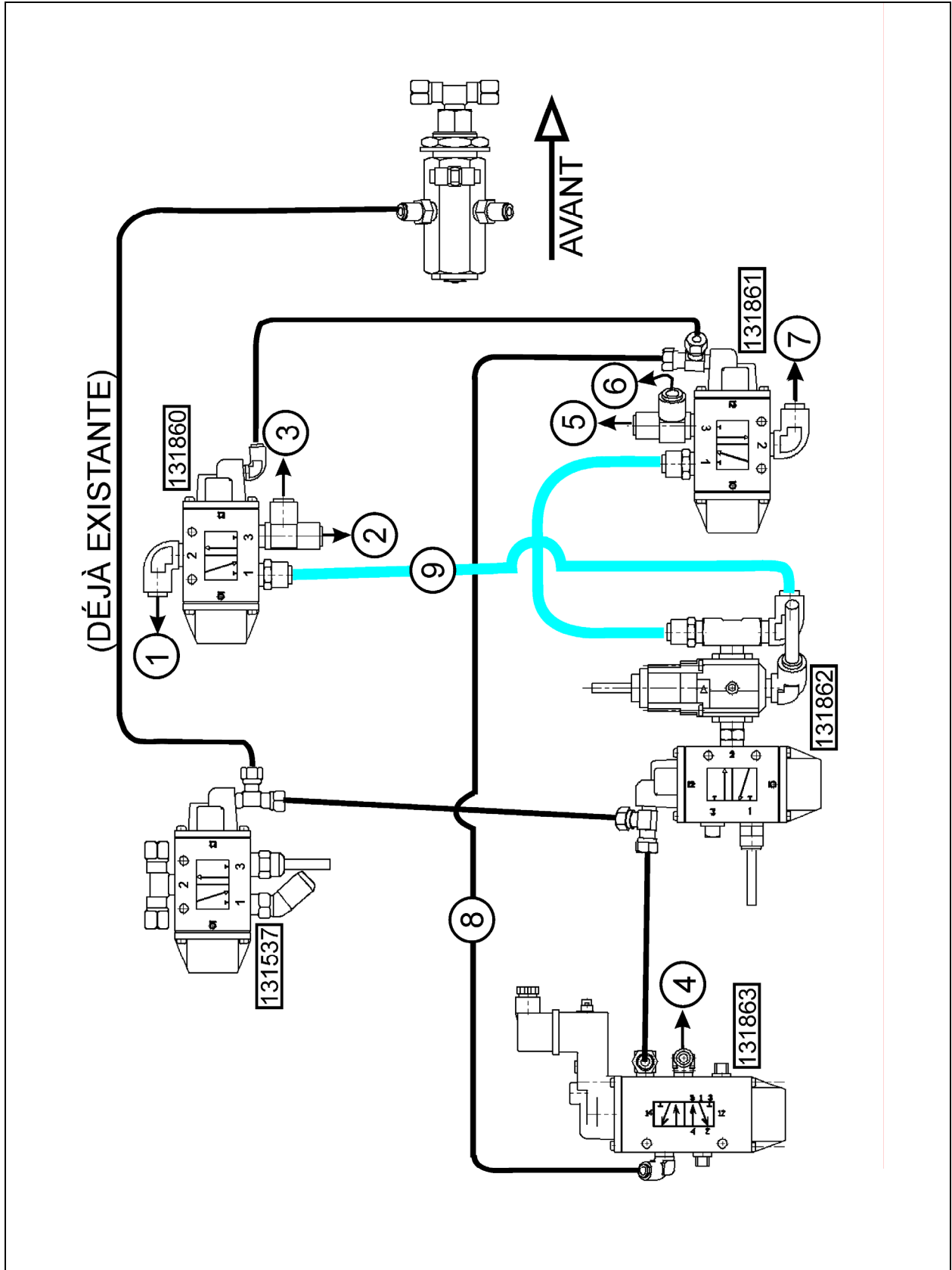

FIGURE 4 : RACCORDEMENT DES CANALISATIONS