

**PREVOST**

INFORMATION DE MAINTENANCE

IM23-31

DATE :	Janvier 2024	SECTION :	05 REFROIDISSEMENT
SUJET :	INSPECTION ANNUELLE DES BOYAUX DE REFROIDISSEMENT		

Version initiale

16-01-2024

REMARQUE IMPORTANTE

Cette modification est recommandée par PrevoSt dans le but d'améliorer les performances de votre véhicule. Notez qu'aucun remboursement ne sera accordé pour l'exécution de cette modification.

APPLICATION

Modèle	VIN	
Tous les modèles de véhicules PrévoSt 2011 et plus avec moteur Volvo D13		

DESCRIPTION

PrevoSt recommande d'effectuer une inspection annuelle des boyaux et des collets qui raccordent les tuyaux du système de refroidissement. Au besoin, repositionner et resserrer, si nécessaire remplacer les boyaux et les collets.

MATÉRIEL

Pièces requises selon l'état du véhicule.

Référez-vous au manuel de pièces pour les numéros de pièces selon votre NIV.

D'autres pièces pouvant être requises:

Pièce No	Description	Qté
680879	LUBRIFIANT P-80 GRIP-IT	QR

REMARQUE

Le matériel peut être commandé selon la pratique habituelle.

POUR VOTRE SÉCURITÉ

- Les équipements de protection oculaire doivent toujours être portés lorsque vous travaillez dans un atelier.
- Les règles relatives à l'équipement de protection individuelle doivent toujours être respectées. Portez votre EPI, y compris, mais sans s'y limiter, les éléments suivants :



La sécurité avant tout!



MARCHE À SUIVRE



DANGER

Stationner le véhicule de façon sécuritaire, appliquer le frein de stationnement, arrêter le moteur. Avant de travailler sur le véhicule, placer le commutateur d'allumage à la position OFF et déclencher les disjoncteurs principaux équipés d'un dispositif de déclenchement manuel. Sur les véhicules de type Commuter, placer le commutateur principal d'alimentation (master cut-out) à la position OFF.

Les procédures de cadenassage et d'étiquetage (LOTO) doivent être appliquées avant d'entreprendre toute activité d'entretien, de réparation ou d'ajustement sur le véhicule. Se référer à la procédure locale pour toute information spécifique concernant les méthodes de contrôle d'énergies.

LOCALISER LES BOYAUX À INSPECTER

X3 sans ventilateur électrique

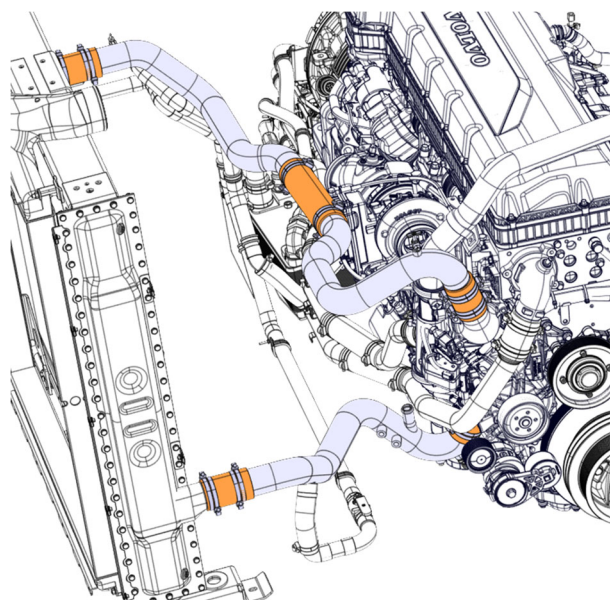

X3 avec ventilateur électrique

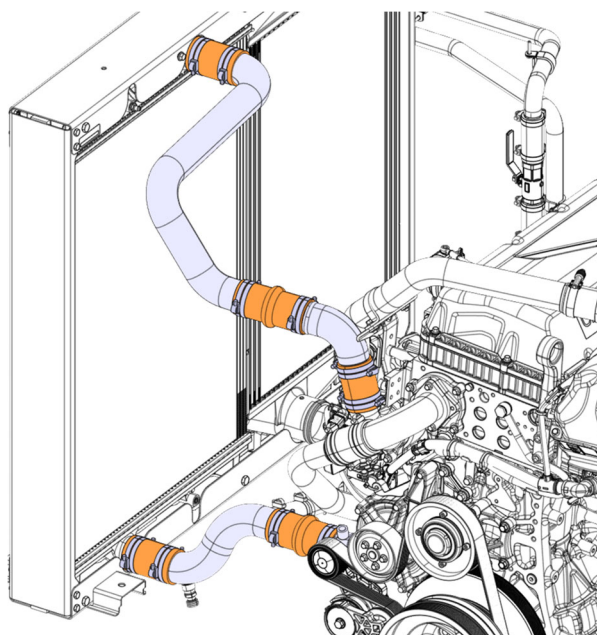

H3 sans ventilateur électrique

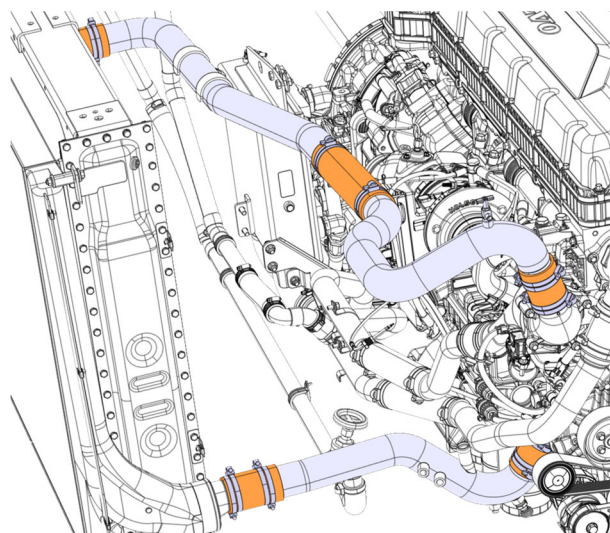

H3 avec ventilateur électrique

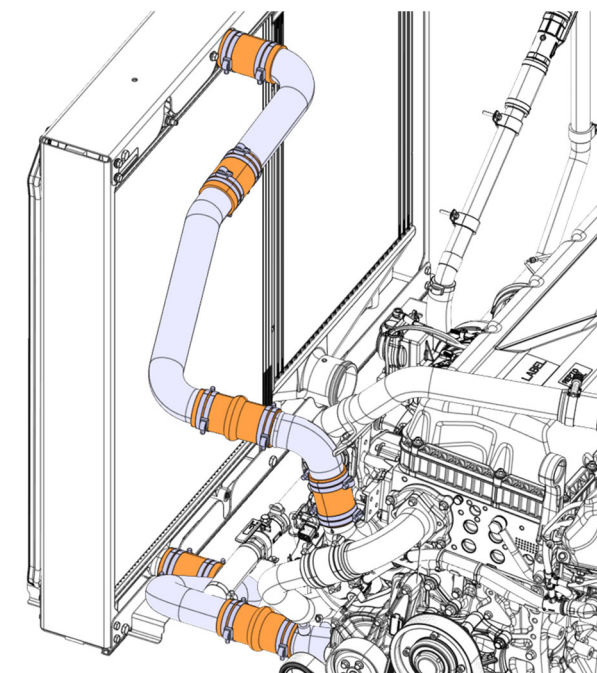

INSPECTER LES BOYAUX ET LES COLLETS

1. Inspecter soigneusement les boyaux. Vérifier l'absence de dommages à la surface ou de signes de torsion, d'usure, de pliure, de fissure ou de fuite.
2. Vérifier que les tuyaux et les boyaux sont bien alignés autant que possible.
3. Inspecter soigneusement les collets. Vérifier la position, ils doivent être assemblés avec les orientations vers le haut et s'assurer qu'elles sont décalées d'au moins 90 degrés.
4. Remplacer immédiatement tout boyau ou collet endommagé.

Note : Si vous devez réinstaller un boyau, remplacer le avec un nouveau boyau et de nouveaux collets (voir livre de pièces pour les numéros de pièces).

Nécessaire : Appliquer le lubrifiant P-80 Grip-It 680879 à l'intérieur pour faciliter l'insertion et aider à maintenir les pièces en place après le séchage.

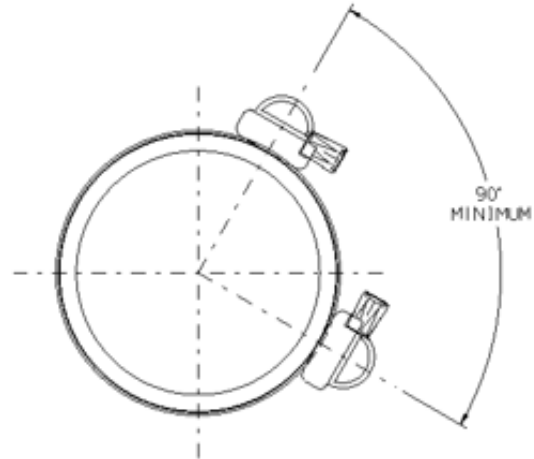

5. Resserrer tous les collets avec un couple de 30 lb-po.

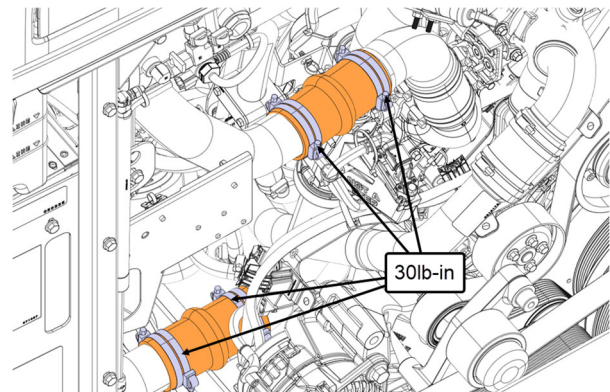

DISPOSITION DES PIÈCES

Rebuter selon les règlements environnementaux applicables (mun./prov./féd.).

Accédez à tous nos bulletins à cette adresse : <http://techpub.prevostcar.com/fr/>
Ou scannez le code QR avec votre téléphone intelligent.

Propriétaire de véhicules?
Contactez-nous à technicalpublications_prev@volvo.com en spécifiant "AJOUT"
comme sujet pour recevoir les bulletins de garantie
s'appliquant à vos véhicules par courriel.

