

# PREVOST

## Feuille d'instruction

## FI18907

### INSTALLATION DE VENTILATEURS DE TOIT POUR MODÈLES X3

MODÈLES	EFFECTIVITÉ	ENSEMBLE À COMMANDER	PAGE
Autocars X3-45 Année modèle: De 2017	à 2PCG33490 <u>HC736182</u>	IS-18907_1	2
	De 4RKG33496 <u>H9737395</u>		
Autocars X3-45 Année modèle: De 2007 jusqu'à 2017	De 2PCG33494 <u>71028754</u> jusqu'à 2PCG33490 <u>HC736179</u>	IS-18907_2	18
	De 4RKG33499 <u>G9737275</u> jusqu'à 4RKG33494 <u>H9737394</u>		

#### *REMARQUE*

*Le matériel peut être commandé selon la pratique habituelle.*

## SECTION 1: MODÈLES X3 AVEC NOUVELLE ARCHITECTURE ÉLECTRIQUE

La trousse # IS-18907\_1 contient les pièces suivantes:

No. de pièce	Description	Qté
950583	SORTIES DE SECOURS AVEC VENTILATEUR (GREY)	2
061395	HARNAIS SECTION TABLEAU DE BORD (NAE)	1
061396	HARNAIS SECTION PLAFOND (NAE)	1
504637	ATTACHE DE CÂBLE, NYLON, NOIR (STD)	30
562697	INTERUPTEUR, NGR EATON 8961K680	2
565927	CAPUCHON D'INTERUPTEUR EATON TOIT	2
504273	ATTACHE DE CÂBLE, NYLON, NOIR (PETIT)	10
504637	SUPPORT POUR ATTACHE DE CÂBLE	10
500638	VIS TP BDG PH Z050 #8 X ½" LONG	10
562482	TERMINAL DOUILLE	6
562485	CONNECTEUR DEUTSCH 2C SHP, MALE	2
562488	BARRURE SECONDAIRE DEUTSCH	2
562387	TUBE CONVOLITÉ NYL 0.25" DIA.INT. (pi)	2
561681	TUBE CONVOLITÉ NYL 0.35"ID (pi)	10
561683	TUBE CONVOLITÉ NYL 0.50"ID (pi)	2
504447	PASSE-CÂBLE .5X.062X.312X.625	6
504339	RIVET POP DOME OE 1/8"DIA.	10
IS18907	INSTRUCTION SHEET	1
FI18907	FEUILLE D'INSTRUCTIONS	1

Autres pièces pouvant être requises avec la trousse IS-18907\_1 :

No. de pièce	Description	Qté
564099	RUBAN TYPE HOCKEY NOIR	TEL QUE REQ.
684685	ADHÉSIF SIMMON ISR70-03 BLACK	TEL QUE REQ.
680038	LOCTITE 243 BLEU	TEL QUE REQ.



## DANGER

Stationner le véhicule en toute sûreté, appliquer le frein de stationnement et arrêter le moteur. Avant de travailler sur le véhicule, régler le commutateur d'allumage à la position OFF, puis déclencher les disjoncteurs principaux équipés d'un bouton déclencheur.

## SECTION 1: MODÈLES X3 AVEC NOUVELLE ARCHITECTURE ÉLECTRIQUE

### PROCÉDURE

1. Installer une couverture de protection sur les sièges.



FIGURE 1

2. Préparer les nouvelles sorties d'urgence avec ventilateur.
3. Si applicable, retirer le cadre de plastique sur les deux sorties d'urgence. Avec un embout Torx #40, retirer les vis (4).
4. Garder les vis en lieu sûr.



FIGURE 2

- Retirer le support de fil électrique attaché au cadre. Utiliser un embout Torx #20.
- Garder la vis et l'attache en lieu sûr.
- Jeter les deux cadres de plastique.

**REMARQUE**

*Les nouvelles sorties d'urgence sont installées sur les cadres existants, lesquels sont collés sur le véhicule.*



FIGURE 3

- Retirer les leviers de sortie de secours (4) et les ressorts et mettre en lieu sûr.



FIGURE 4

- Retirer les deux sorties d'urgence existantes du véhicule en retirant les vis (4 par sortie).
- Jeter les sorties de secours et la boulonnerie.



FIGURE 5

11. Retirer la moulure de finition des deux sorties de secours existantes.
12. Garder la moulure et les vis en lieu sûr.

**REMARQUE**

*Les nouvelles sorties d'urgence sont installées sur les cadres existants, lesquels sont collés sur le véhicule.*



FIGURE 6

13. Retirer le couvercle du tableau de bord en dévissant les vis M4 – 0.7x 20 (5).

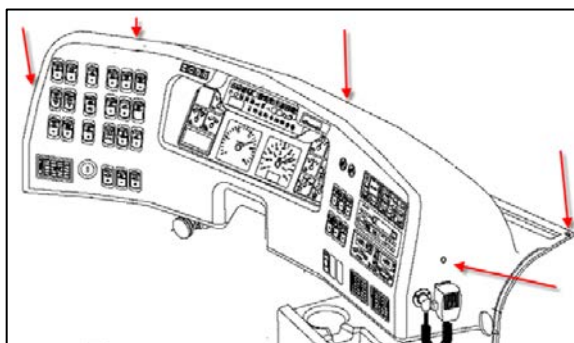

FIGURE 7

14. Retirer la moulure de finition du pilier côté conducteur.



FIGURE 8

15. Retirer le couvercle au bout des compartiments porte-bagage à main.



FIGURE 9

16. Démonter les vis des panneaux de contrôle des lumières passagers (6 vis par panneau) vis-à-vis la sortie d'urgence avant et la sortie d'urgence arrière. Ne pas déconnecter le câblage.

**REMARQUE**

*L'opération de l'étape 16 permet de faciliter l'installation ultérieure du câblage. Dévisser seulement les panneaux nécessaires.*



FIGURE 10

17. Autour des deux sorties de secours, côté vers l'avant du véhicule, retirer complètement le panneau central du plafond.

**REMARQUE**

*Les panneaux centraux du plafond sont gardés en place grâce à des moulures "J" sur les deux côtés et avec des attaches de type Velcro haute performance. Ne pas trop plier le panneau pour éviter de faire un pli permanent.*



FIGURE 11

18. Pour les deux sorties de secours, retirer les rivets des moulures des panneaux de transition côté conducteur seulement.
19. Retirer la moulure.

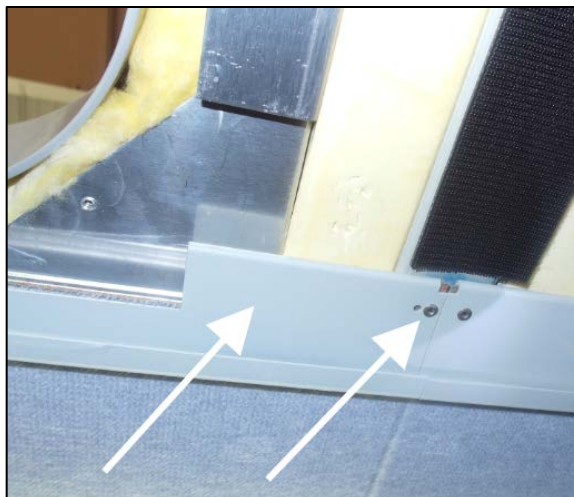

FIGURE 12

20. Retirer le vérin de la porte du compartiment porte-bagage à main vis-à-vis la sortie d'urgence avant et du côté conducteur.
21. Tirer sur la tête du vérin et avec un tournevis plat tirer sur le clip jusqu'à ce que la tête du vérin se déconnecte du pivot.



FIGURE 13

22. Retirer les portes du compartiment porte-bagage à main vis-à-vis la sortie de secours avant et vis-à-vis la sortie de secours arrière.
23. Utiliser une clé Allen 2 mm et desserrer la vis de pression (item 1, Figure 14) qui retient le pivot de la charnière en place.
24. Pousser le pivot de la charnière (item 2, Figure 14) juste assez pour retirer une porte à la fois.



FIGURE 14

**REMARQUE**

*Il n'est pas nécessaire de retirer au complet le pivot sur les deux côtés de la porte. Il est possible de retirer la porte avec un pivot en place.*

25. Vis-à-vis les deux sorties de secours, retirer la lumière du compartiment du porte-bagage à main.



FIGURE 15

26. Préparer l'installation des interrupteurs de ventilateur du tableau de bord et le câblage du tableau de bord (câblage court).
27. Recouvrir le câblage du tableau de bord d'un conduit convoluté de 0,35" dia.



FIGURE 16

28. Installer les interrupteurs avec le témoin lumineux rouge dans le bas comme montré dans la Figure 17.

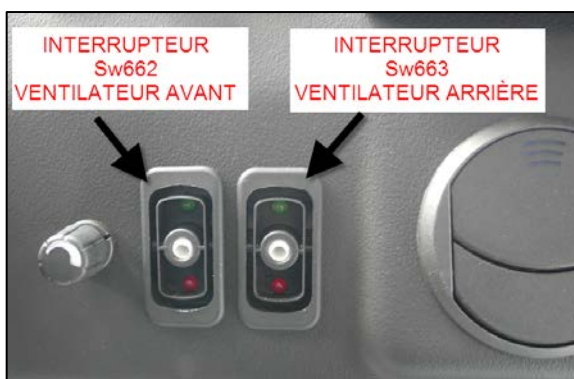

FIGURE 17



29. Installer les capuchons avec l'icône de ventilateur dans le haut comme montré dans la Figure18.
30. Connecter le connecteur Sw662 (ventilateur avant) du câblage du tableau de bord sur l'interrupteur de gauche et le connecteur Sw663 (ventilateur arrière) sur l'interrupteur de droite.



FIGURE18

31. Localiser le connecteur mâle C600 dans le tableau de bord.
32. Retirer le connecteur femelle sans fil connecté au connecteur mâle C600.
33. Ne pas raccorder le nouveau connecteur femelle avec connecteur existant.

**REMARQUE**

*Ne pas connecter le connecteur femelle C600 avec le connecteur mâle C600 pour éviter d'avoir de la tension électrique dans le réseau des ventilateurs durant l'installation. Cette opération sera exécutée à la fin de l'installation.*

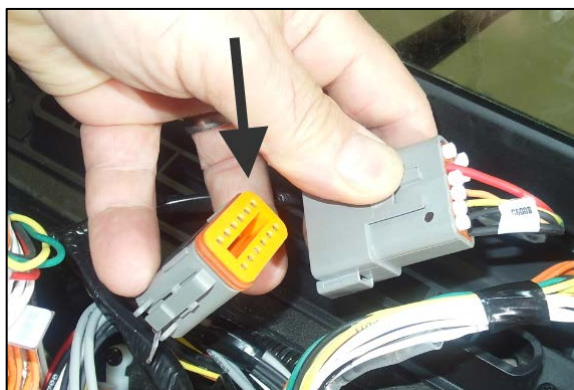

FIGURE 19

34. Passer le fil par l'ouverture près du montant pare-brise gauche pour le transfert dans le compartiment électrique et de service avant.
35. Utiliser des attaches de câble pour soutenir le nouveau câblage électrique avec le câblage électrique existant.

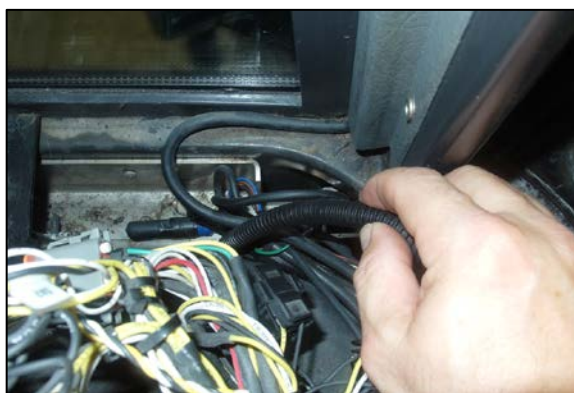

FIGURE 20

36. Préparer le câblage du plafond (long câblage).
37. Utiliser l'outil montré dans la Figure 21 et retirer la barrure secondaire des connecteurs MO62 et MO63 du câblage de plafond.



FIGURE 21

38. Déconnecter les terminaux des connecteurs MO62 et MO63 du câblage de plafond.
39. Garder les connecteurs, les barrures et les joints d'étanchéité en lieu sûr.

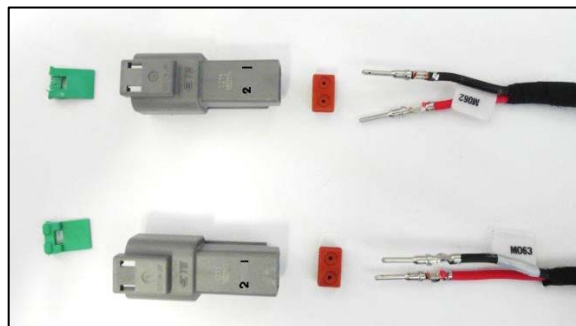

FIGURE 22

40. À partir du connecteur C662, envelopper d'abord le câblage de plafond avec un conduit convoluté de diamètre 0.50" de 2 pieds de longueur, puis envelopper 8 pieds de conduit convoluté de diamètre 0.35".
41. Relier les deux bouts des conduits convolutés avec du ruban électrique comme montré dans la Figure 23.



FIGURE 23

42. À partir du compartiment électrique et de service avant, connecter le connecteur mâle C662 avec son équivalent femelle C662.



FIGURE 24

43. Passer le câblage de plafond au travers l'ouverture au bas du pilier côté chauffeur.
44. Dans le compartiment électrique et de service avant, utiliser des attaches de câble pour soutenir le nouveau câblage électrique avec le câblage électrique existant.

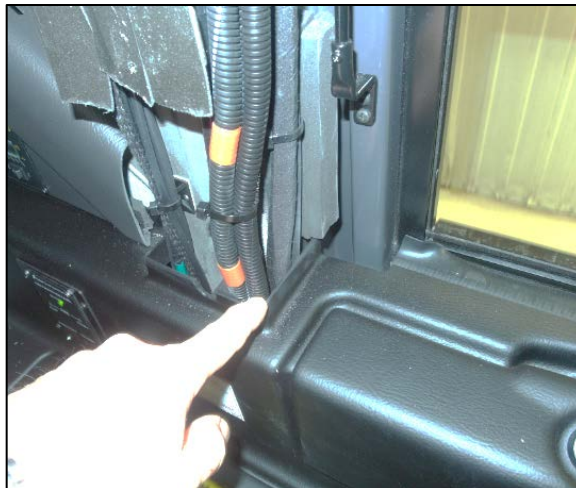

FIGURE 25

45. Passer le câblage dans l'ouverture de la partie supérieure du pilier côté conducteur.
46. Utiliser des attaches de câble pour soutenir le nouveau câblage électrique avec le câblage électrique existant.



FIGURE 26

47. Passer le câblage de plafond dans l'ouverture de la partie supérieure du pilier côté conducteur vers l'interface des panneaux de contrôle des lumières (base des compartiments de bagages à main).



FIGURE 27

48. Passer le câblage de plafond via l'interface des panneaux de contrôle des lumières (base des compartiments de bagages à main) jusqu'à la sortie d'urgence de toit arrière.



FIGURE 28

49. Percer un trou de diamètre 9/16" au travers la structure du compartiment de bagages à main comme montré dans la Figure 29.
50. Installer un passe-câble dans le trou et passer la section avant du câble de plafond au travers du trou.



FIGURE 29

51. Percer un trou de diamètre 1/2" au travers la moulure de finition supérieure et installer un passe-câble.
52. Passer la section avant du câble de plafond au travers du trou.



FIGURE 30

53. Percer un trou de diamètre 1/2" au travers la moulure de finition supérieure et installer un passe-câble.
54. Passer le câblage au travers le passe-câble.
55. Percer deux trous de diamètre 1/4" au travers le support du compartiment de bagages à main pour installer des attaches de câble.
56. Installer des attaches de câble moyen (3), mais ne pas serrer.

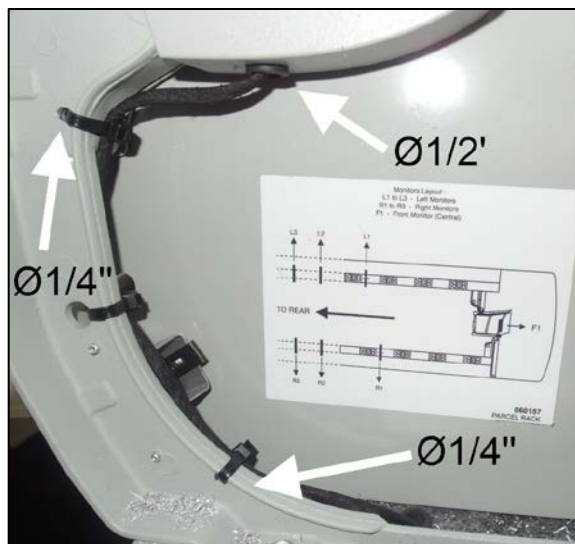

FIGURE 31

57. Percer un trou de diamètre 1/2" au travers le panneau de transition du plafond à environ 2" joint des panneaux.
58. Installer un passe-câble.
59. Passer la section avant du câble de plafond au travers du trou.
60. Percer deux trous avec un foret No. 29 comme montré dans la Figure 32.
61. Installer les supports de câblage et les attaches de câble, mais ne pas serrer.

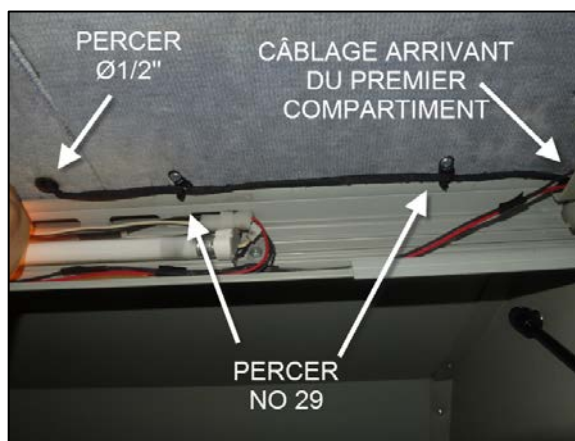

FIGURE 32

62. Creuser une rainure dans l'isolant du plafond comme montré dans la FIGURE 33. La rainure doit avoir au moins 1/4" de largeur et entre 1/4" et 1/2" de profondeur.



FIGURE 33

63. Percer 2 trous dans chaque cadre existant des sorties de secours du toit comme montré dans la Figure 34 et du côté avant.

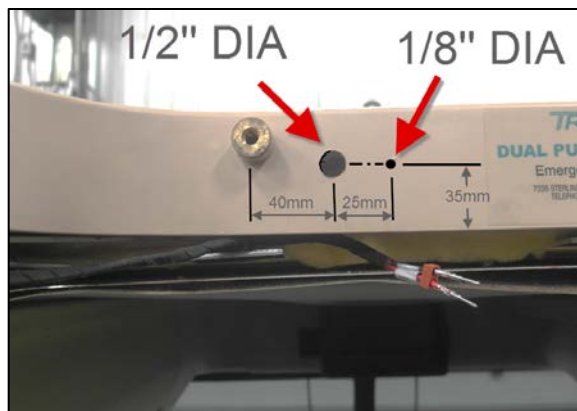

FIGURE 34

64. Installer les deux sorties de secours avec ventilateur. Appliquer du Loctite sur les vis. S'assurer que les ressorts sont en place.
65. Pour les deux sorties de secours, passer le câblage des ventilateurs au travers le trou de diamètre 1/2" et fixer ce câblage avec le support tel que montré dans la Figure 35.



FIGURE 35

66. Couper l'excédent de câblage si applicable.
67. Installer le joint d'étanchéité, les terminaux douille, le connecteur mâle et la barrure secondaire sur le câblage du moteur de ventilateur avant. Connecter le fil blanc dans la position #1 et le fil noir dans la position #2.



FIGURE 36

68. Installer les terminaux dans le connecteur Mo62 dans la section avant du câblage de plafond avec le joint d'étanchéité et la barrure secondaire. Connecter le fil rouge dans la position #1 et le fil noir dans la position #2.



FIGURE 37

69. Connecter le connecteur du ventilateur avant avec le connecteur femelle du câblage de plafond.



FIGURE 38

70. Continuer de découper l'isolant de toit, installer le fil et le connecteur dans la rainure comme montré dans la Figure 39.



FIGURE 39

71. Utiliser du ruban adhésif de conduit pour le maintenir en place.
72. Tirer le surplus de câblage vers l'interface des panneaux de contrôle des lumières passager.
73. Serrer les attaches de câble.

**REMARQUE**

*S'assurer que tous les câblages sont protégés contre toute usure ou tout coinçage entre des pièces existantes.*

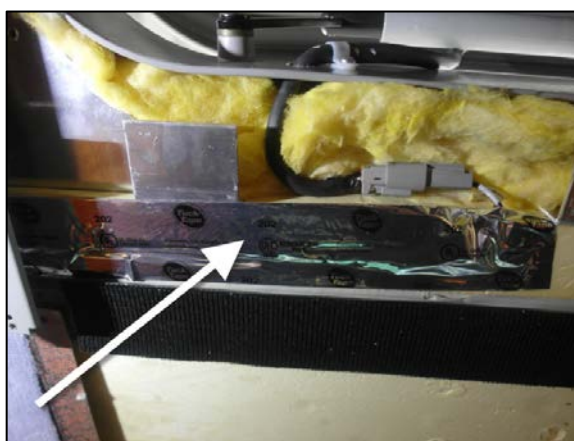

FIGURE 40

74. À partir de l'interface des panneaux de contrôle des lumières, appliquer du scellant #684685 comme montré dans la Figure 91 pour s'assurer que le passe-câble reste en place avec le câblage.



FIGURE 41

75. Répéter cette installation pour le câblage arrière.
76. Percer un trou de diamètre 1/2" au travers la moulure de finition supérieure et installer un passe-câble.
77. Percer un trou de diamètre 9/16" au travers la structure du compartiment de bagages à main et installer un passe-câble.
78. Passer le câblage au travers le passe-câble.
79. Percer deux trous de diamètre 1/4" au travers le support du compartiment de bagages à main pour installer des attaches de câble.
80. Installer des attaches de câble moyen (3), mais ne pas serrer.
81. Répéter les étapes 57 à 74 pour chaque installation des sorties de secours.

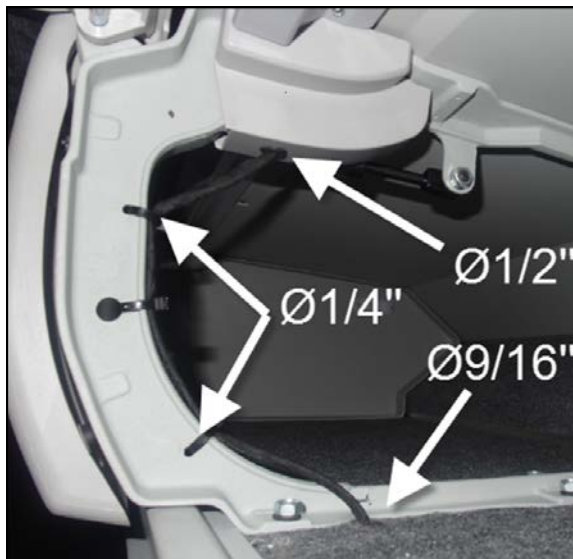

FIGURE 42

82. À partir du tableau de bord, connecter le connecteur mâle C600 avec son équivalent femelle C600.
83. Utiliser des attaches de câble pour soutenir le nouveau câblage électrique avec le câblage électrique existant.
84. Vérifier si les deux ventilateurs fonctionnent et que l'air est expulsé vers l'extérieur.



FIGURE 43

85. Installer les rivets des moulures des panneaux de transition.

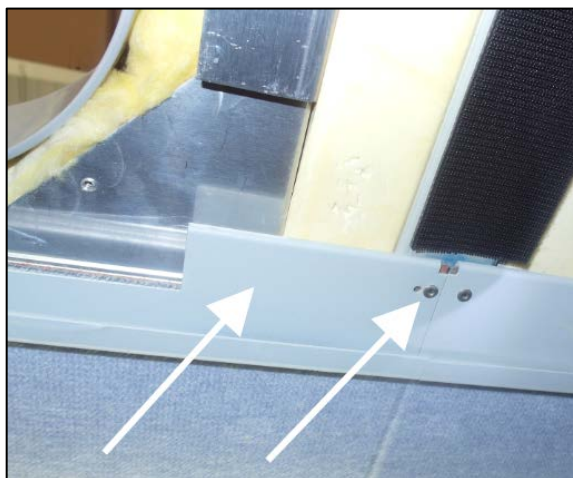

FIGURE 44



86. Si nécessaire, découper un dégagement en V dans la moulure de finition comme montré dans la Figure 45.

87. Installer la moulure de finition.

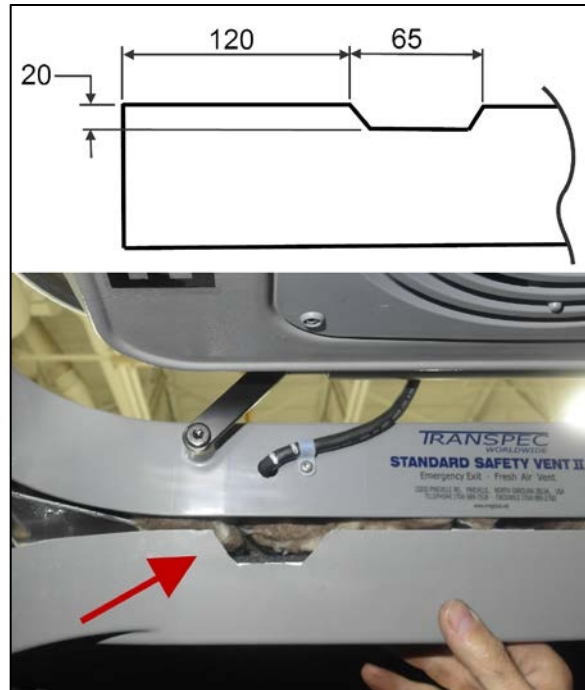

FIGURE 45

88. Réinstaller tous ces composants.

- Panneaux de contrôle des lumières.
- Couvercle au bout des compartiments porte-bagages à main.
- Moulure de finition en plastique sur pilier côté conducteur.
- Couvercle du tableau de bord.

89. Le bulletin est complété.

## SECTION 2: MODÈLES X3 AVANT LA NOUVELLE ARCHITECTURE ÉLECTRIQUE

La trousse # IS-18907\_2 contient les pièces suivantes:

No. de pièce	Description	Qté
950583	SORTIES DE SECOURS AVEC VENTILATEUR (GREY)	2
067352	HARNAIS SECTION TABLEAU DE BORD (AVANT NAE)	1
067350	HARNAIS SECTION PLAFOND (AVANT NAE)	1
504637	ATTACHE DE CÂBLE, NYLON, NOIR (STD)	30
562697	INTERUPTEUR, NGR EATON 8961K680	2
565927	CAPUCHON D'INTERUPTEUR EATON TOIT	2
504273	ATTACHE DE CÂBLE, NYLON, NOIR (PETIT)	10
504637	SUPPORT POUR ATTACHE DE CÂBLE	10
500638	VIS TP BDG PH Z050 #8 X ½" LONG	10
562482	TERMINAL DOUILLE	6
562485	CONNECTEUR DEUTSCH 2C SHP, MALE	2
562488	BARRURE SECONDAIRE DEUTSCH	2
563623	ÉPISSURE BOUT À BOUT 16-14	5
502854	ÉCROU HEX N500 M6-1	1
562387	TUBE CONVOLITÉ NYL 0.25" DIA.INT. (pi)	2
561681	TUBE CONVOLITÉ NYL 0.35"ID (pi)	15
561683	TUBE CONVOLITÉ NYL 0.50"ID (pi)	2
504447	PASSE-CÂBLE .5X.062X.312X.625	6
504339	RIVET POP DOME OE 1/8"DIA. X 3/8" LONG.	10
IS18907	INSTRUCTION SHEET	1
FI18907	FEUILLE D'INSTRUCTIONS	1

Autres pièces pouvant être requises avec la trousse IS-18907\_2 :

No. de pièce	Description	Qté
564099	RUBAN TYPE HOCKEY NOIR	TEL QUE REQ.
684013	PROTECTION DE CAOUTCHOUC POUR TERMINAL ÉLECTRIQUE	TEL QUE REQ.
684685	ADHÉSIF SIMMON ISR70-03 BLACK	TEL QUE REQ.
680038	LOCTITE 243 BLEU	TEL QUE REQ.



## DANGER

Stationner le véhicule en toute sûreté, appliquer le frein de stationnement et arrêter le moteur. Avant de travailler sur le véhicule, régler le commutateur d'allumage à la position OFF, puis déclencher les disjoncteurs principaux équipés d'un bouton déclencheur.

## SECTION 2: MODÈLES X3 AVANT LA NOUVELLE ARCHITECTURE ÉLECTRIQUE

### PROCÉDURE

90. Installer une couverture de protection sur les sièges.



FIGURE 46

91. Préparer les nouvelles sorties d'urgence avec ventilateur.

92. Si applicable, retirer le cadre de plastique sur les deux sorties d'urgence. Avec un embout Torx #40, retirer les vis (4).

93. Garder les vis en lieu sûr.



FIGURE 47

94. Retirer le support de fil électrique attaché au cadre. Utiliser un embout Torx #20.
95. Garder la vis et l'attache en lieu sûr.
96. Jeter les deux cadres de plastique.

**REMARQUE**

*Les nouvelles sorties d'urgence sont installées sur les cadres existants, lesquels sont collés sur le véhicule.*



FIGURE 48

97. Retirer les leviers de sortie de secours (4) et les ressorts et mettre en lieu sûr.



FIGURE 49

98. Retirer les deux sorties d'urgence existantes du véhicule en retirant les vis (4 par sortie).
99. Jeter les sorties de secours et la boulonnerie.



FIGURE 50

100. Retirer la moulure de finition des deux sorties de secours existantes.

101. Garder la moulure et les vis en lieu sûr.

**REMARQUE**

*Les nouvelles sorties d'urgence sont installées sur les cadres existants, lesquels sont collés sur le véhicule.*



FIGURE 51

102. Retirer le couvercle du tableau de bord en dévissant les vis M4 – 0.7x 20 (5).

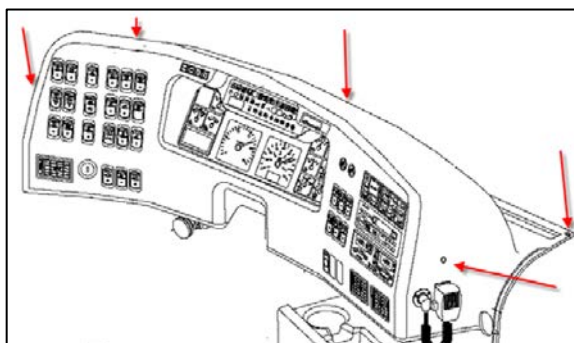

FIGURE 52

103. Retirer la moulure de finition du pilier côté conducteur.



FIGURE 53

104. Retirer le couvercle au bout des compartiments porte-bagage à main.



FIGURE 54

105. Démontez les vis des panneaux de contrôle des lumières passagers (6 vis par panneau) vis-à-vis la sortie d'urgence avant et la sortie d'urgence arrière. Ne pas déconnecter le câblage.

**REMARQUE**

*L'opération de l'étape 105 permet de faciliter l'installation ultérieure du câblage. Dévisser seulement les panneaux nécessaires.*



FIGURE 55

106. Autour des deux sorties de secours, côté vers l'avant du véhicule, retirer complètement le panneau central du plafond.

**REMARQUE**

*Les panneaux centraux du plafond sont gardés en place grâce à des moulures "J" sur les deux côtés et avec des attaches de type Velcro haute performance. Ne pas trop plier le panneau pour éviter de faire un pli permanent.*



FIGURE 56

107. Pour les deux sorties de secours, retirer les rivets des moulures des panneaux de transition côté conducteur seulement.

108. Retirer la moulure.

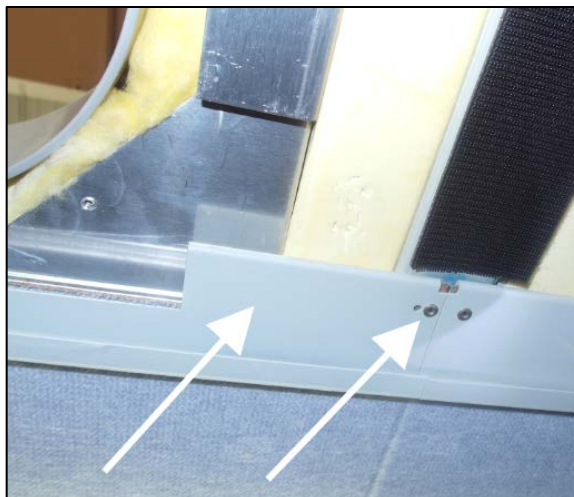

FIGURE 57

109. Retirer le vérin de la porte du compartiment porte-bagage à main vis-à-vis la sortie d'urgence avant et du côté conducteur.

110. Tirer sur la tête du vérin et avec un tournevis plat tirer sur le clip jusqu'à ce que la tête du vérin se déconnecte du pivot.



FIGURE 58

111. Retirer les portes du compartiment porte-bagage à main vis-à-vis la sortie d'urgence avant et vis-à-vis la sortie de secours arrière.

112. Utiliser une clé Allen 2 mm et desserrer la vis de pression (item 1, Figure 59) qui retient le pivot de la charnière en place.

113. Pousser le pivot de la charnière (item 2, Figure 59) juste assez pour retirer une porte à la fois.

**REMARQUE**

*Il n'est pas nécessaire de retirer au complet le pivot sur les deux côtés de la porte. Il est possible de retirer la porte avec un pivot en place.*



FIGURE 59

114. Pour les deux sorties de secours, retirer la lumière du compartiment du porte-bagage à main.



FIGURE 60

115. Préparer l'installation des interrupteurs de ventilateur du tableau de bord et le câblage du tableau de bord (câblage court).



FIGURE 61

116. Sur le câblage du tableau de bord, localiser le fil électrique 114A (jaune), le fil 115A (jaune) et le fil de mise à la masse 00A (noir).

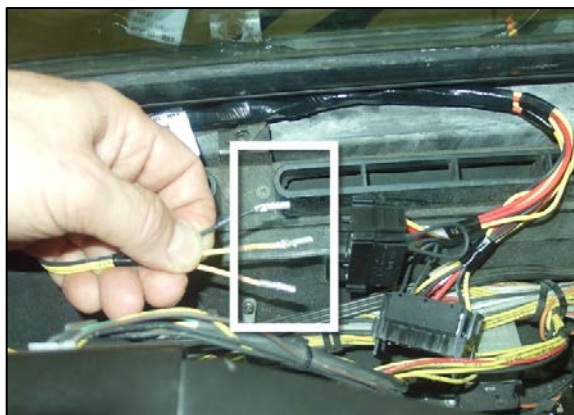

FIGURE 62



117. Couper le fil des trois terminaux et retirer une partie de la gaine pour l'installation d'une épissure.

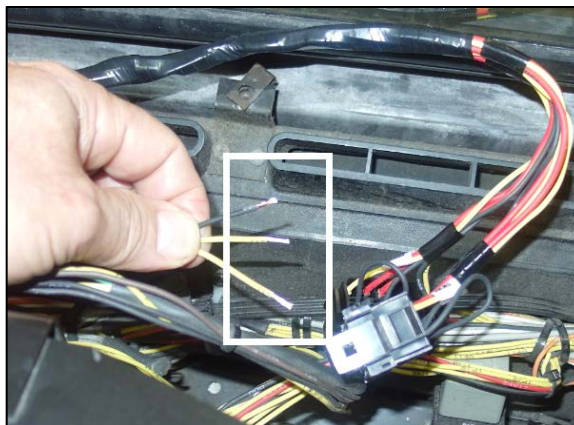

FIGURE 63

118. Localiser l'interrupteur d'éclairage du chauffeur sur le tableau de bord.



FIGURE 64

119. À partir de l'intérieur du tableau de bord, déconnecter le connecteur de l'interrupteur d'éclairage du chauffeur (Sw24).

120. Localiser le fil électrique 14A (jaune position 10), fil 115A (jaune position 6) et le fil de mise à la masse 00A (noir).

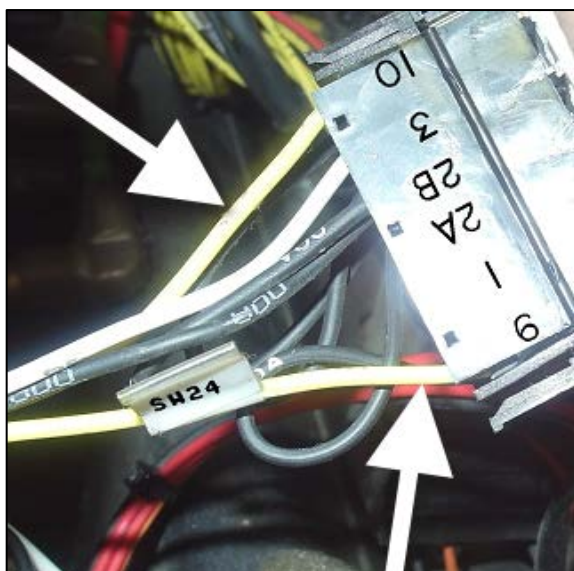

FIGURE 65

121. Joindre avec épissure le fil électrique 114A du câblage du tableau de bord avec le fil électrique 114A du connecteur de l'interrupteur d'éclairage du chauffeur (Sw24).
122. Joindre avec épissure le fil électrique 115A du câblage du tableau de bord avec le fil électrique 115A du connecteur de l'interrupteur d'éclairage du chauffeur (Sw24).
123. Joindre avec épissure le fil électrique 00A du câblage du tableau de bord avec le fil électrique 00A du connecteur de l'interrupteur d'éclairage du chauffeur (Sw24).

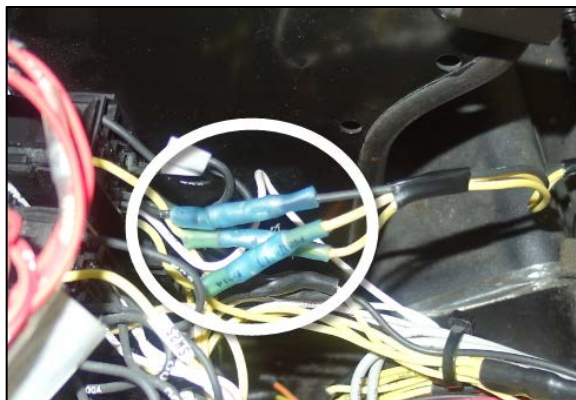

FIGURE 66

124. Installer les interrupteurs avec le témoin lumineux rouge dans le bas comme montré dans la Figure 67.

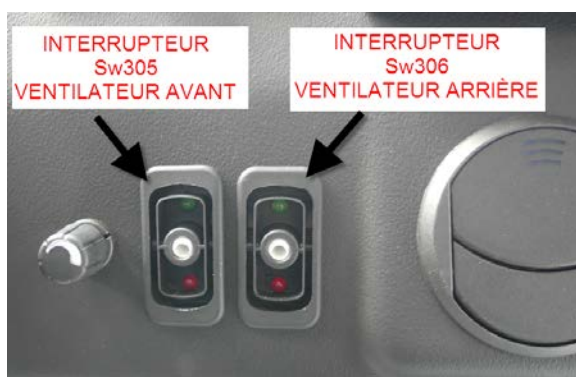

FIGURE 67

125. Installer les capuchons avec l'icône de ventilateur dans le haut comme montré dans la Figure 68.
126. Connecter le connecteur Sw305 (ventilateur avant) du câblage du tableau de bord sur l'interrupteur de gauche et le connecteur Sw306 (ventilateur arrière) sur l'interrupteur de droite.



FIGURE 68

127. Passer le fil par l'ouverture près du montant pare-brise gauche pour le transfert dans le compartiment électrique et de service avant.
128. Utiliser des attaches de câble pour soutenir le nouveau câblage électrique avec le câblage électrique existant.

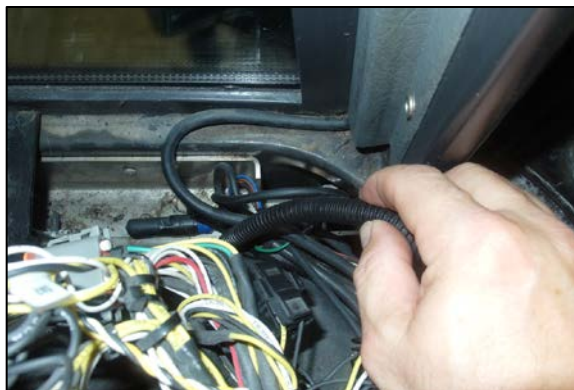

FIGURE 69

129. Ne pas connecter le fil 24RHF et le fil OFB2 du câblage de plafond (long câblage). Ces fils sont connectés dans les dernières étapes pour éviter d'avoir de la tension électrique dans le réseau des ventilateurs durant l'installation.

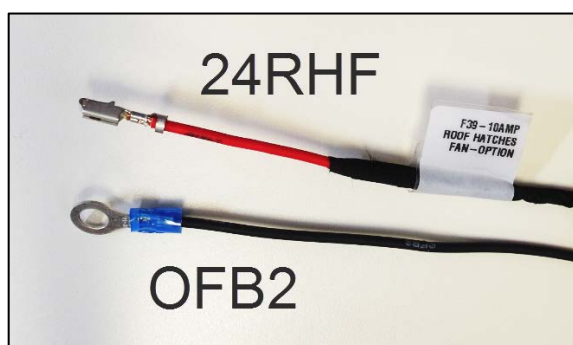

FIGURE 70

130. Préparer le câblage du plafond (long câblage).
131. Utiliser l'outil montré dans la Figure 71 et retirer la barrure secondaire des connecteurs MO62 et MO63 du câblage de plafond.



FIGURE 71

132. Déconnecter les terminaux des connecteurs MO62 et MO63 du câblage de plafond.
133. Garder les connecteurs, les barrures et les joints d'étanchéité en lieu sûr.

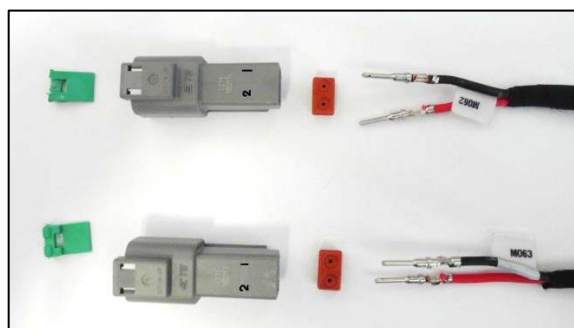

FIGURE 72

134. À partir du connecteur CSS2, envelopper d'abord le câblage de plafond avec un conduit convoluté de diamètre 0.50" de 2 pieds de longueur, puis envelopper 8 pieds de conduit convoluté de diamètre 0.35".
135. Relier les deux bouts des conduits convolutes avec du ruban électrique comme montré dans la Figure 73.



FIGURE 73

136. À partir du compartiment électrique et de service avant, connecter le connecteur mâle CSS2 avec son équivalent femelle CSS2.



FIGURE 74

137. Passer le câblage de plafond au travers l'ouverture au bas du pilier côté chauffeur.
138. Dans le compartiment électrique et de service avant, utiliser des attaches de câble pour soutenir le nouveau câblage électrique avec le câblage électrique existant.

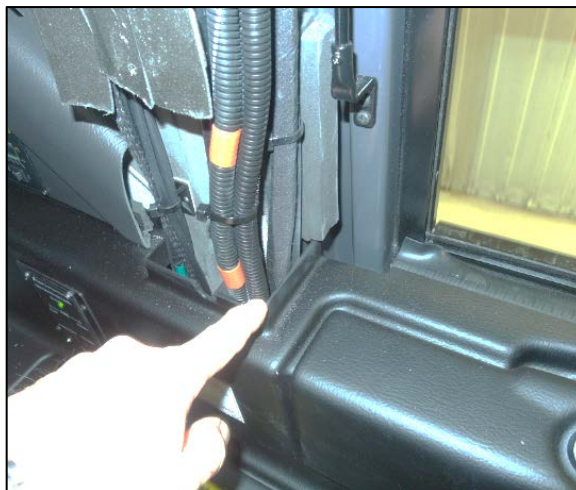

FIGURE 75

139. Passer le câblage dans l'ouverture de la partie supérieure du pilier côté conducteur.
140. Utiliser des attaches de câble pour soutenir le nouveau câblage électrique avec le câblage électrique existant.



FIGURE 76

141. Passer le câblage de plafond dans l'ouverture de la partie supérieure du pilier côté conducteur vers l'interface des panneaux de contrôle des lumières (base des compartiments de bagages à main).



FIGURE 77

142. Passer le câblage de plafond via l'interface des panneaux de contrôle des lumières (base des compartiments de bagages à main) jusqu'à la sortie d'urgence de toit arrière.



FIGURE 78

143. Percer un trou de diamètre 9/16" au travers la structure du compartiment de bagages à main comme montré dans la Figure 79.
144. Installer un passe-câble dans le trou et passer la section avant du câble de plafond au travers du trou.



FIGURE 79

145. Percer un trou de diamètre 1/2" au travers la moulure de finition supérieure et installer un passe-câble.
146. Passer la section avant du câble de plafond au travers du trou.



FIGURE 80

147. Passer le câblage au travers le passe-câble.
148. Percer deux trous de diamètre 1/4" au travers le support du compartiment de bagages à main pour installer des attaches de câble.
149. Installer des attaches de câble moyen (3), mais ne pas serrer.

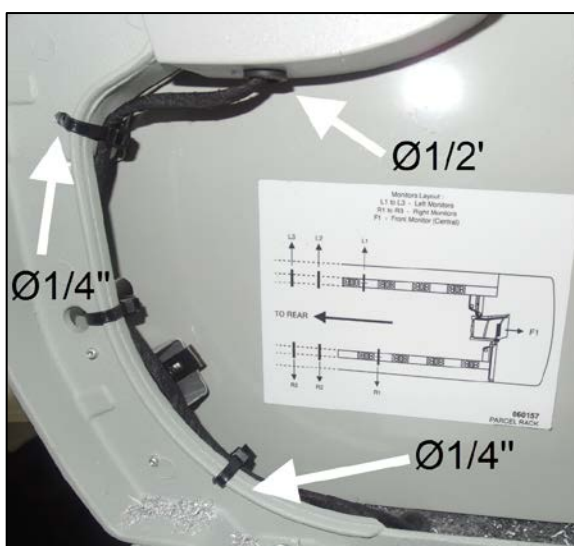

FIGURE 81

150. Percer un trou de diamètre 1/2" au travers le panneau de transition du plafond à environ 2" joint des panneaux.
151. Installer un passe-câble.
152. Passer la section avant du câble de plafond au travers du trou.
153. Percer deux trous avec un foret No. 29 comme montré dans la Figure 82.
154. Installer les supports de câblage et les attaches de câble, mais ne pas serrer.

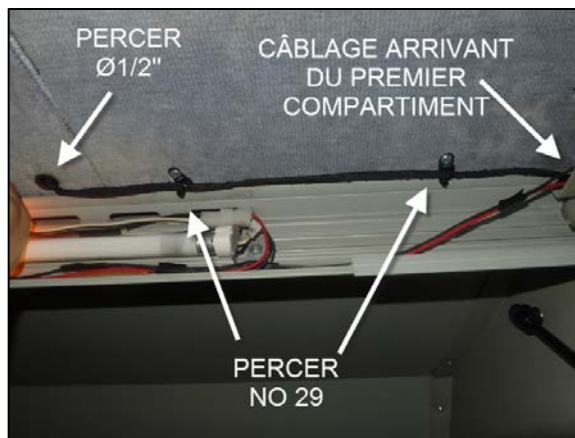

FIGURE 82

155. Creuser une rainure dans l'isolant du plafond comme montré dans la Figure 83. La rainure doit avoir au moins 1/4" de largeur et entre 1/4" et 1/2" de profondeur.



FIGURE 83

156. Percer 2 trous dans chaque cadre existant des sorties de secours du toit comme montré dans la Figure 84 et du côté avant.

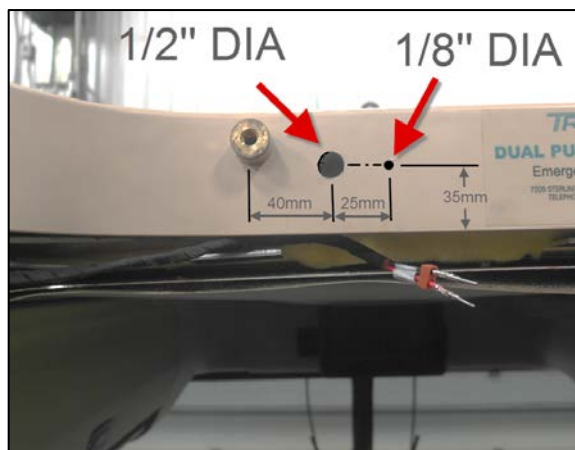

FIGURE 84

157. Installer les deux sorties de secours avec ventilateur. Appliquer du Loctite sur les vis. S'assurer que les ressorts sont en place.
158. Pour les deux sorties de secours, passer le câblage des ventilateurs au travers le trou de diamètre 1/2" et fixer ce câblage avec le support tel que montré dans la Figure 85.



FIGURE 85

159. Couper l'excédent de câblage si applicable.
160. Installer le joint d'étanchéité, les terminaux douille, le connecteur mâle et la barrure secondaire sur le câblage du moteur de ventilateur avant. Connecter le fil noir dans la position #1 et le fil blanc dans la position #2.



FIGURE 86

161. Installer les terminaux dans le connecteur Mo62 dans la section avant du câblage de plafond avec le joint d'étanchéité et la barrure secondaire. Connecter le fil noir dans la position #1 et le fil rouge dans la position #2.



FIGURE 87

162. Connecter le connecteur du ventilateur avant avec le connecteur femelle du câblage de plafond.



FIGURE 88

163. Continuer de découper l'isolant de toit, installer le fil et le connecteur dans la rainure comme montré dans la Figure 89.



FIGURE 89



164. Utiliser du ruban adhésif de conduit pour la maintenir en place.
165. Tirer le surplus de câblage vers l'interface des panneaux de contrôle des lumières passager.
166. Serrer les attaches de câble.

**REMARQUE**

*S'assurer que tous les câblages sont protégés contre toute usure ou tout coinçage entre des pièces existantes.*

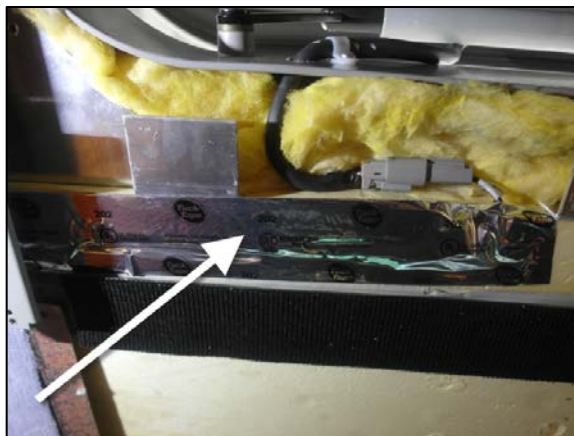

FIGURE 90

167. À partir de l'interface des panneaux de contrôle des lumières, appliquer du scellant #684685 comme montré dans la Figure 91 pour s'assurer que le passe-câble reste en place avec le câblage.



FIGURE 91

168. Répéter cette installation pour le câblage arrière.
169. Percer un trou de diamètre 1/2" au travers la moulure de finition supérieure et installer un passe-câble.
170. Percer un trou de diamètre 9/16" au travers la structure du compartiment de bagages à main et installer un passe-câble.
171. Passer le câblage au travers le passe-câble.
172. Percer deux trous de diamètre 1/4" au travers le support du compartiment de bagages à main pour installer des attaches de câble.
173. Installer des attaches de câble moyen (3), mais ne pas serrer.
174. Répéter les étapes 150 à 167 pour chaque installation des sorties de secours.

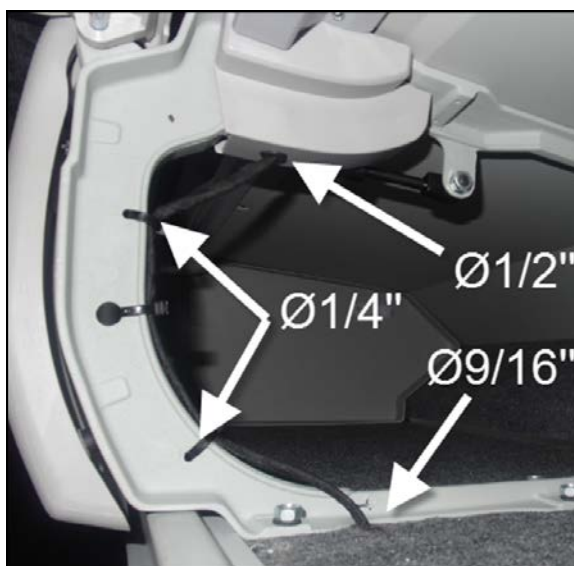

FIGURE 92

175. Localiser le fil 24RHF et le fil OFB2 du câblage de plafond (long câblage) dans le compartiment électrique et de service avant.

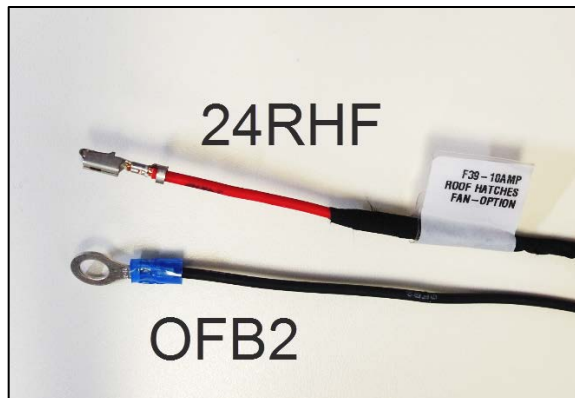

FIGURE 93

176. À partir du compartiment électrique et de service avant, localiser le connecteur VECF4 (orange).



FIGURE 94

177. Déconnecter le connecteur VECF4 si nécessaire.

178. Orienter la languette de verrouillage du terminal du fil 24RHF avec le connecteur VECF4 comme montré dans la Figure 95.

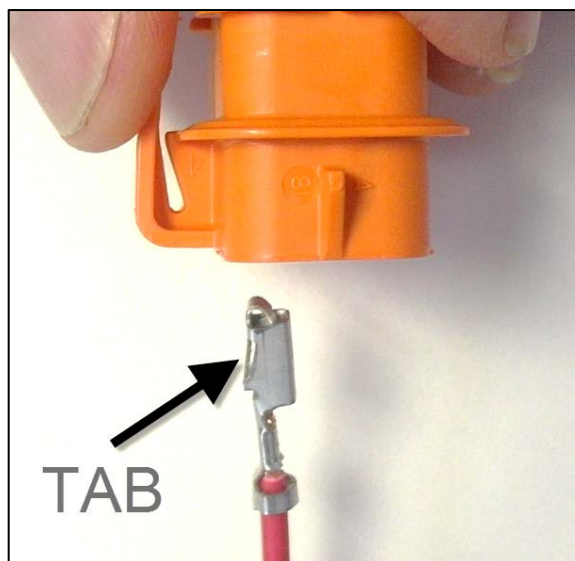

FIGURE 95

179. Connecter le fil 24RHF à la position C du connecteur VECF4 et s'assurer que le terminal est verrouillé.
180. Connecter le connecteur VECF4 si applicable.

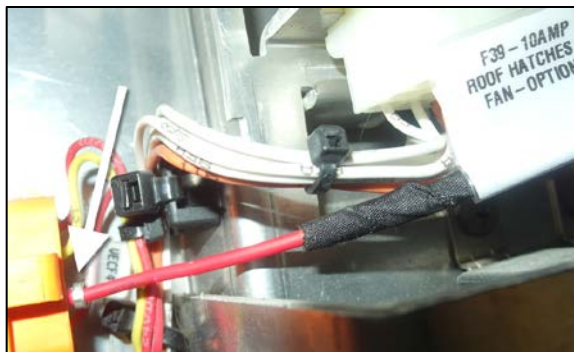

FIGURE 96

181. À partir du compartiment électrique et de service avant, sur la gauche, localiser les goujons de mise à la masse.
182. Sélectionner le goujon ayant le moins de connexion.
183. Nettoyer la surface de contact si c'est requis.

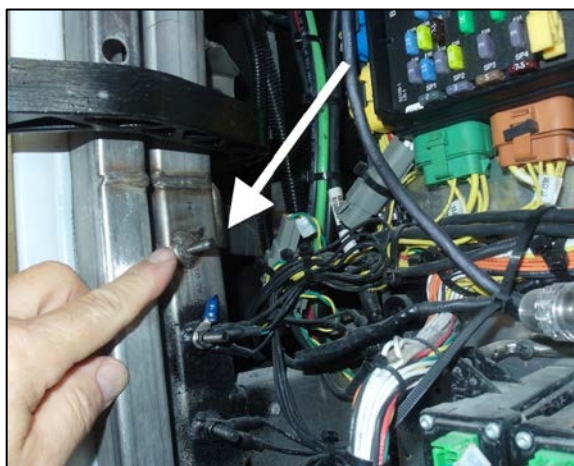

FIGURE 97

184. Connecter le fil OFB2 au goujon de mise à la masse. Utiliser un écrou M6x1 si nécessaire.
185. Serrer à 106 lb-po (12Nm)



FIGURE 98

186. Appliquer un produit de protection (#684013) sur le terminal et sur l'écrou.
187. Utiliser des attaches de câble pour soutenir le nouveau câblage électrique avec le câblage électrique existant.
188. Tourner le commutateur d'allumage à la position Accessoires ou à la position On.
189. Vérifier si les deux ventilateurs fonctionnent et que l'air est expulsé vers l'extérieur.



**FIGURE 99**

190. Installer les rivets des moulures des panneaux de transition.

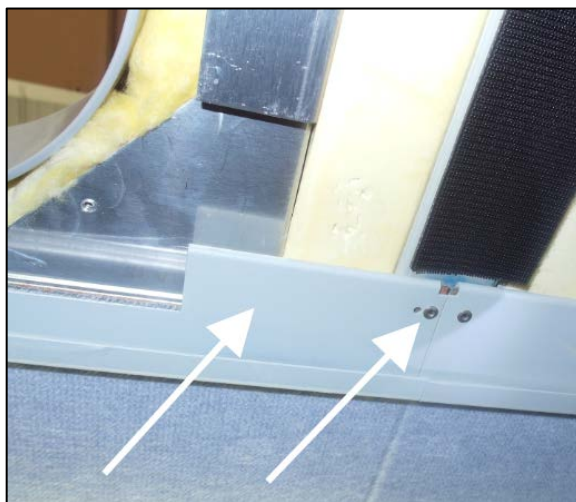

**FIGURE 100**

191. Si nécessaire, découper un dégagement en V dans la moulure de finition comme montré dans la Figure 101.

192. Installer la moulure de finition.



FIGURE 101

193. Réinstaller tous ces composants.

- Panneaux de contrôle des lumières.
- Couvercle au bout des compartiments porte-bagages à main.
- Moulure de finition en plastique sur pilier côté conducteur.
- Couvercle du tableau de bord.

194. Le bulletin est complété.

## TEMPS ESTIMÉ

Le temps nécessaire pour réaliser cette feuille d'instruction est d'environ 6 heures par véhicule.

## DISPOSITION DES PIÈCES

Éliminer les déchets conformément à la réglementation environnementale applicable (municipale/provinciale/fédérale).