

### POSITIONNEMENT DES ORIFICES DE DRAINAGE DANS LE JOINT DE BASE WEILER POUR RALLONGES COULISSANTES

Version initiale

04-26-2019

#### MATÉRIEL

Commander un des ensembles ci-dessous :

Pièce No	Description	Qté
479737	Ens. Joint VIP 45	1
479738	Ens. Joint VIP 45	1
479739	Ens. Joint VIP 45	1
479740	Ens. Joint VIP 45	1
479742	Ens. Joint VIP 45	1

Pièce No	Description	Qté
N/D	Poinçon emporte-pièce 1/2" (13mm)	1

#### REMARQUE

*Le matériel peut être commandé selon la pratique habituelle.*

#### MARCHE À SUIVRE



#### DANGER

Stationner le véhicule de façon sécuritaire, appliquer le frein de stationnement, arrêter le moteur. Avant de travailler sur le véhicule, placer le commutateur d'allumage à la position OFF et déclencher les disjoncteurs principaux équipés d'un dispositif de déclenchement manuel.

Les procédures de cadenassage et d'étiquetage (LOTO) doivent être appliquées avant d'entreprendre toute activité d'entretien, de réparation ou d'ajustement sur le véhicule. Se référer à la procédure locale pour toute information spécifique concernant les méthodes de contrôle d'énergies.

## REMARQUE

Lors du remplacement du joint de base des rallonges coulissantes (slide-out) des véhicules convertis et des maisons motorisées Prevost, les orifices de drainages du joint de base doivent être vérifiés pour s'assurer qu'ils sont correctement alignés avec les orifices de drainage dans le châssis de la rallonge coulissante.

Si les orifices ne sont pas correctement positionnés, il est important de les repositionner (reperforer les orifices du joint de base) avant d'installer le joint gonflable à l'intérieur du joint de base.

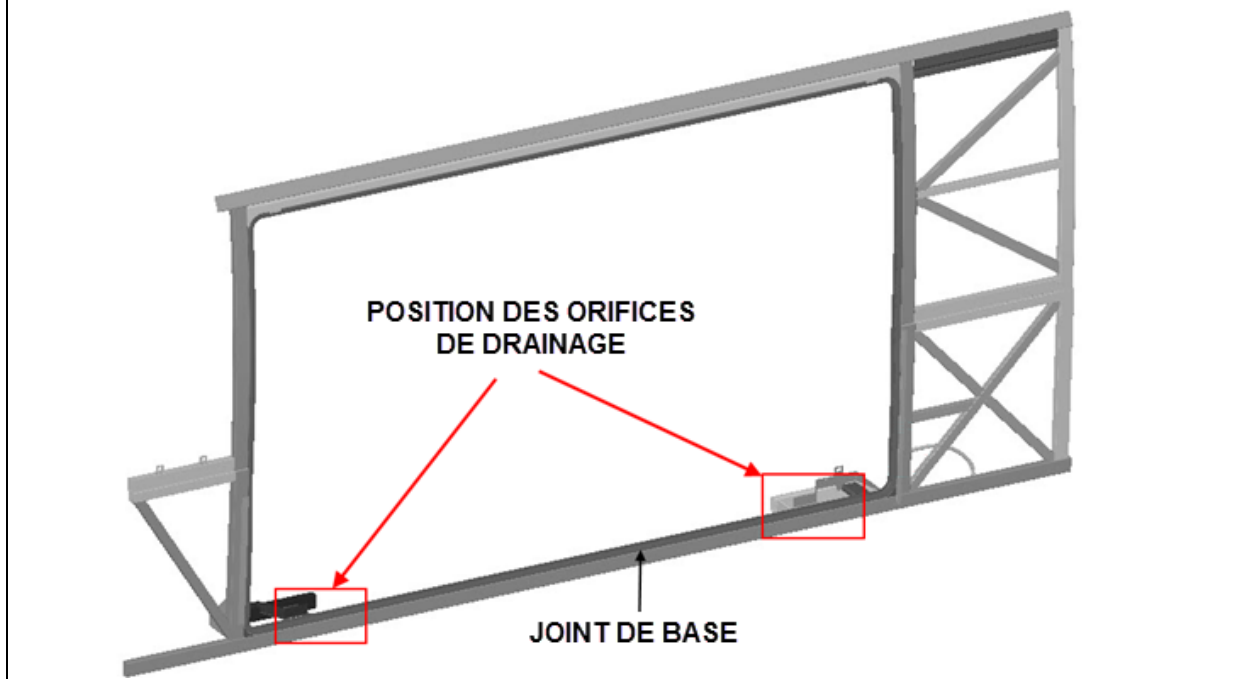

1. Avant d'installer le joint de base, marquer l'emplacement des orifices de drainage sur le châssis de la rallonge coulissante.
  - Marquer le centre des orifices de drainage sur le châssis. Il y a quatre orifices à chaque extrémité du châssis (en bas à gauche et à droite) tel qu'illustré sur la figure ci-dessous. Marquer aussi de quel côté (intérieur ou extérieur) les orifices sont positionnés.

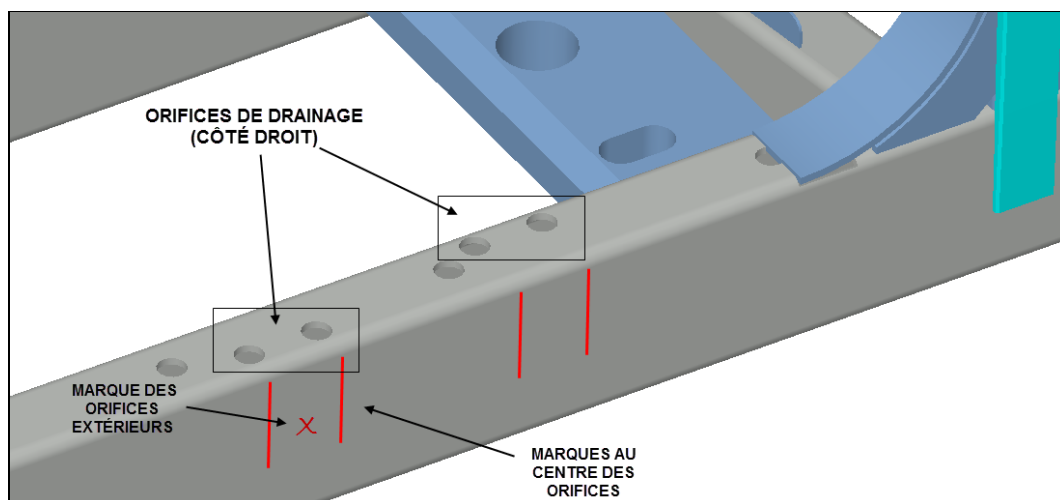

2. Installer le joint de base selon la procédure courante Prevost (voir : [IM19-27](#)).
3. Lorsque le joint est bien en place, valider que les orifices de drainage du joint (orifices allongés) sont bien alignés avec les orifices (ronds) du châssis de la rallonge. Les orifices du joint doivent dégager les orifices de drainages sur toute leur longueur.

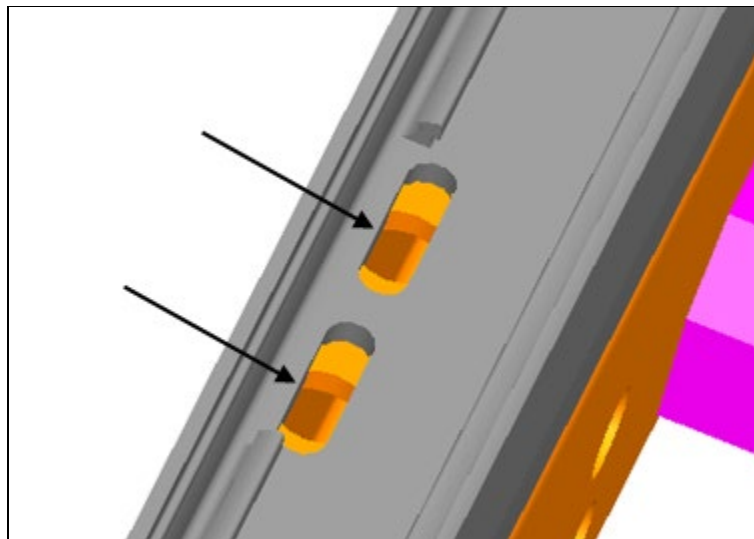

4. Si les orifices ne sont pas bien alignés, utiliser un poinçon emporte-pièce de 13mm (1/2po) pour perforer le joint et dégager les orifices de drainages. *Appliquer manuellement une bonne pression et tourner de gauche à droite pour perforer le joint.*



## ATTENTION

Ne pas frapper le poinçon avec un marteau pour perforer le joint. L'utilisation de cette méthode pourrait endommager ou déchirer le joint.



## REMARQUE

En cas d'écart important, il peut être nécessaire de couper une partie de la lèvres intérieure avant de perforer le joint.

Utiliser une lame coupante ou un couteau à lame rétractable (X-Acto) pour couper la lèvres intérieure. Couper juste assez pour dégager les orifices.

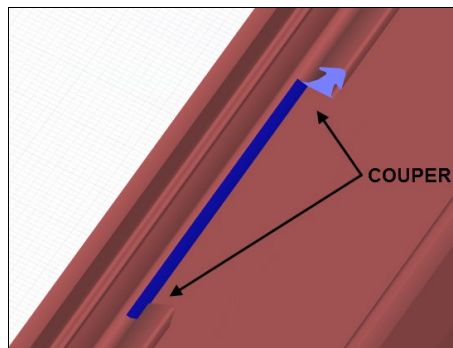

## DISPOSITION DES PIÈCES

- Rebuter selon les règlements environnementaux applicables (mun. /prov. /féd.).