

ENVIROCARE SÉRIE X3 - ASSAINISSEUR D'AIR PAR IONS







Version initiale



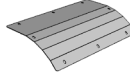

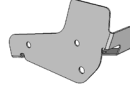
09-09-2021

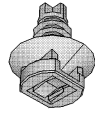
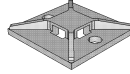
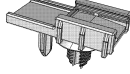
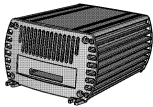
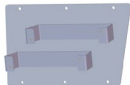
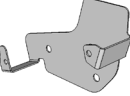
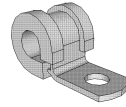
MATÉRIEL

L'ensemble #0611017 inclut les pièces suivantes :

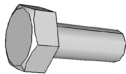
Part No.	Description		Qty
0610449	PLASMA CLUSTER		10
0610510	SUPPORT CONVERTISSEUR DC-DC (1)		1
0610511	SUPPORT CONVERTISSEUR DC-DC ASSY. (2)		1
314937	PLASMA CLUSTER SUPPORT, PORTE-COLIS		4
370377	PLASMA CLUSTER SUPPORT, UNITÉ AC		2
5001996	VIS MA PAN PH N500 M4-0.7X12		6
0610505	HARNAIS, PLASMA CLUSTER PORTE-COLIS		1
5002071	ÉCROU SPR U #8 .110-.187		14
0610503	HARNAIS, PLASMA CLUSTER CONDUCTEUR		1
500443	VIS TP PAN PH N500 #8X1/2		10
0610536	HARNAIS, PLASMA CLUSTER EVAPORATEUR X3		1
500539	ÉCROU HEX NYRT NX500 M4-0.7		2
0610535	HARNAIS, PLASMA CLUSTER DC/DC X3		1
500591	RONDELLE FL Z050 4.3X9X.8 (M4,#8)		1
0610534	HARNAIS, PLASMA CLUSTER CONDENSEUR X3		1

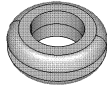
504637	ATTACHE CABLE, NYLON BLK (STD)		40
454774	COUVERCLE, CONDUIT CONDENSEUR		1
502799	VIS CAP HEX N500 M4-0.7X16 G8.8		24
500855	RONDELLE FL N500 .188X.438X.049 (M4,#10)		24
504273	ATTACHE CABLE, NYLON BLK (PETITES)		20
506268	RUBAN AD1 URE OP GY 3/8"X1/2"X25'		0.25
454854	SUPPORT, ASSEMBLAGE		1
504335	RVT POP DOME AL CLE 3/16 (0.063_0.125)		6
509815	ATTACHE SAPIN (FT7 TYPE)		7
0611019	DECALQUE (EN)		1
562679	SUPPORT ATTACHE CABLES ADHÉSIF CARRÉ		10
0610528	DECALQUE (EN/FR)		1
564108	SUPPORT AUTOPORTANT		1
564288	DC/DC (24/12V) CONVERTISSEUR		1
454770	SUPPORT DE CONDUIT PLASMA CLUSTER, EVAP. ASSY		1
454853	SUPPORT ASS.		1
0610547	DECALQUE DC/DC CONVERTISSEUR		1
952624	ATTACHE P STL ZP RUB 7.9 ID		1
500356	RONDELLE LO SERR N500 6.1X16X.9 (M6)		4

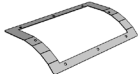
5001744	VIS CAP HEX N500 M6-1.0X16 G8.8		4
504555	ŒILLET .5MENBX.8125X.125X.3438X1.0625		1
680453	MASTIQUE CLEAR 1/32 X 1/2		0.2
504534	ŒILLET .875X1.250X.1875X.5625X1.625		2
506071	RUBAN AD1 PE CC BK 1/8"X1/2"X60'		0.1
5001155	VIS TP PAN PH N050 #8X3/4		22
504013	SUPPORT ATTACHE CABLE, NOIR 1/4"		2
454775	GABARIT EVAP.		1
454776	GABARIT COND.		1
IS-21901	FEUILLE D'INSTRUCTIONS (EN)		1
FI-21901	FEUILLE D'INSTRUCTIONS (FR)		1

Équipement requis:

Pièce No.	Description	Qty
7771197	CAPTEUR AIR ION (TESTER)	1

REMARQUE

Le matériel peut être commandé selon la pratique habituelle.

MARCHE À SUIVRE



DANGER

Stationner le véhicule de façon sécuritaire, appliquer le frein de stationnement, arrêter le moteur. Avant de travailler sur le véhicule, placer le commutateur d'allumage à la position OFF et déclencher les disjoncteurs principaux équipés d'un dispositif de déclenchement manuel. Sur les véhicules de type Commuter, placer le commutateur principal d'alimentation (master cut-out) à la position OFF.

Les procédures de cadenassage et d'étiquetage (LOTO) doivent être appliquées avant d'entreprendre

toute activité d'entretien, de réparation ou d'ajustement sur le véhicule. Se référer à la procédure locale pour toute information spécifique concernant les méthodes de contrôle d'énergies.

1. Installer le convertisseur DC/DC # **564288** dans le dernier compartiment à bagages côté trottoir du véhicule..

- À l'aide de 2 des vis # **5001155** fournies, fixer la partie # **0610510** du support au plafond du porte-bagage (voir l'image pour l'emplacement réel). Il devrait y avoir un espace de +/-10 cm entre le support et la structure du véhicule.
- Appliquer le décalque # **0610547** sur la face avant du convertisseur DC/DC (entrées et polarité).
- Préinstaller le convertisseur DC/DC # **564288** sur l'autre moitié du support (#**0610511**). Utiliser 4 vis # **502799** et 4 rondelles # **500855**.
- Fixer l'ensemble à la moitié de support précédemment installée dans le véhicule, utiliser 2 vis à # **5001996** vissées à la main.
- Fixer l'assemblage au plafond à l'aide de 2 autres vis # **5001155**.
- Serrer les vis du support # **5001996** pour fixer les deux parties ensemble.

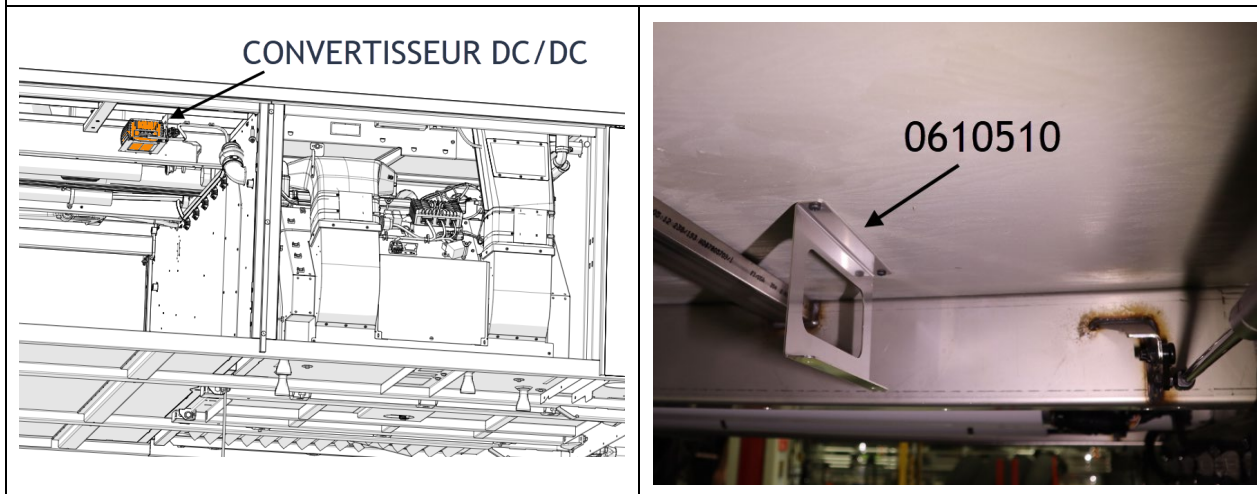

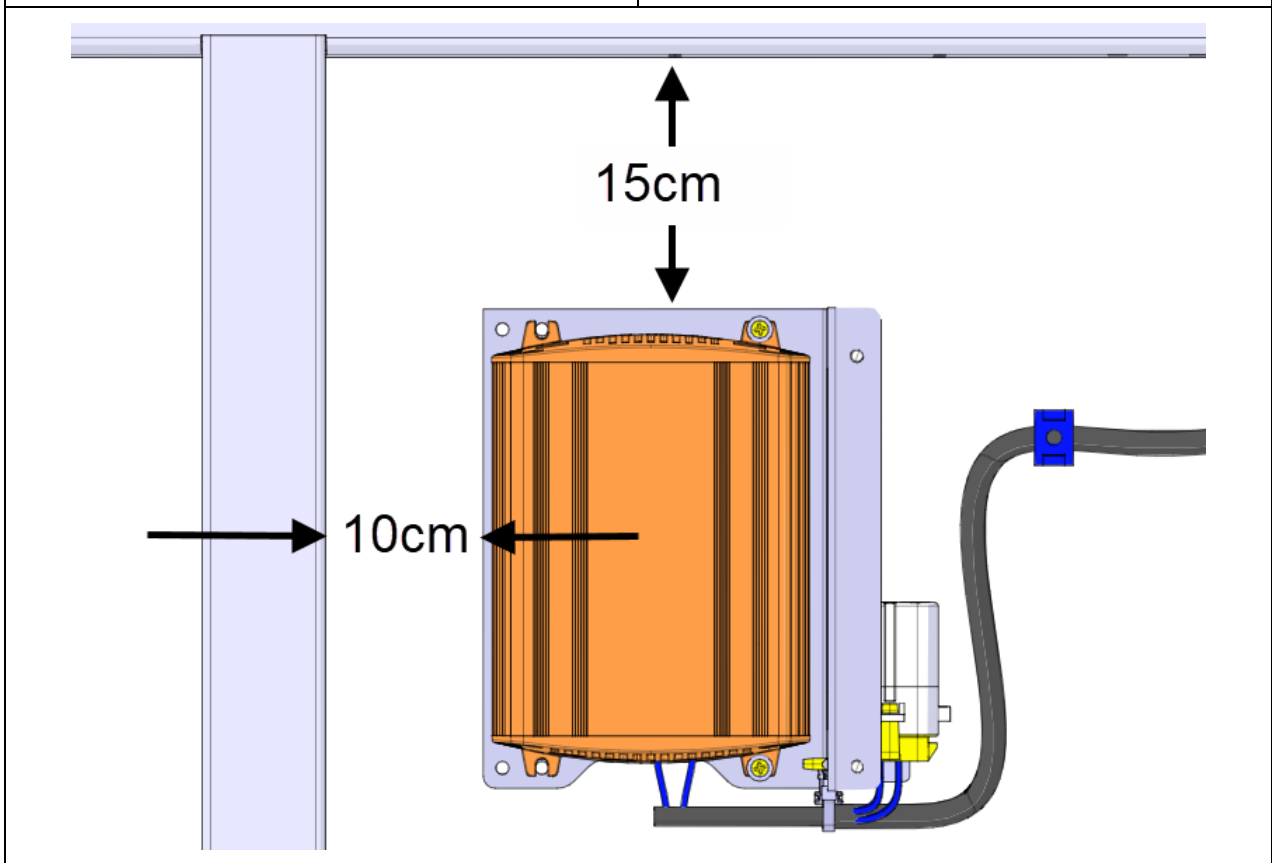
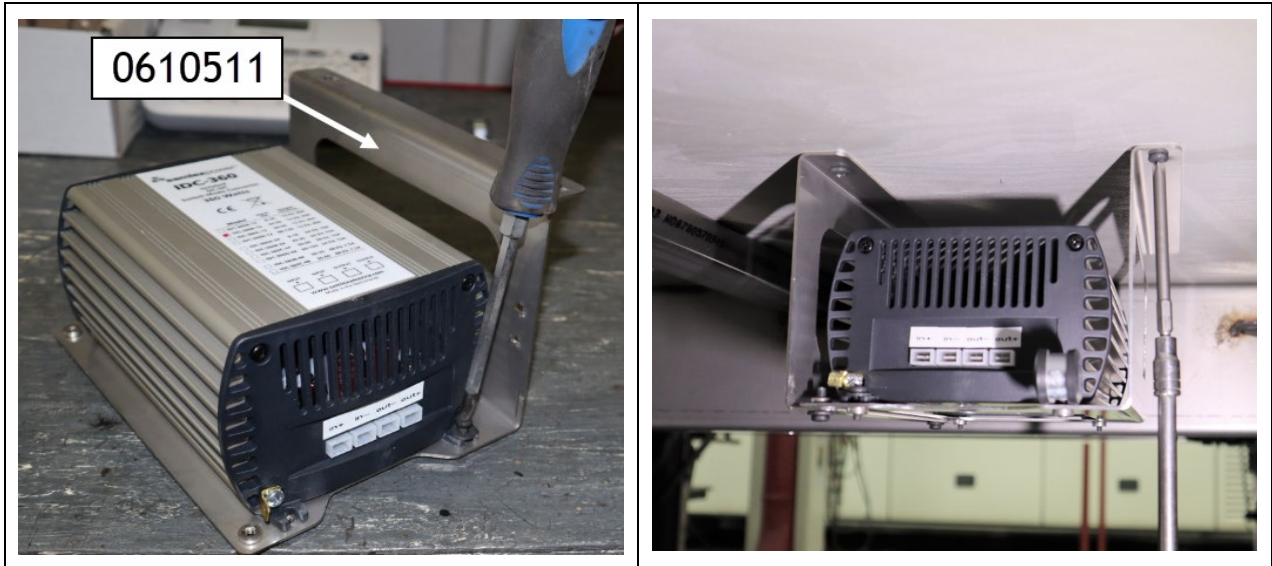

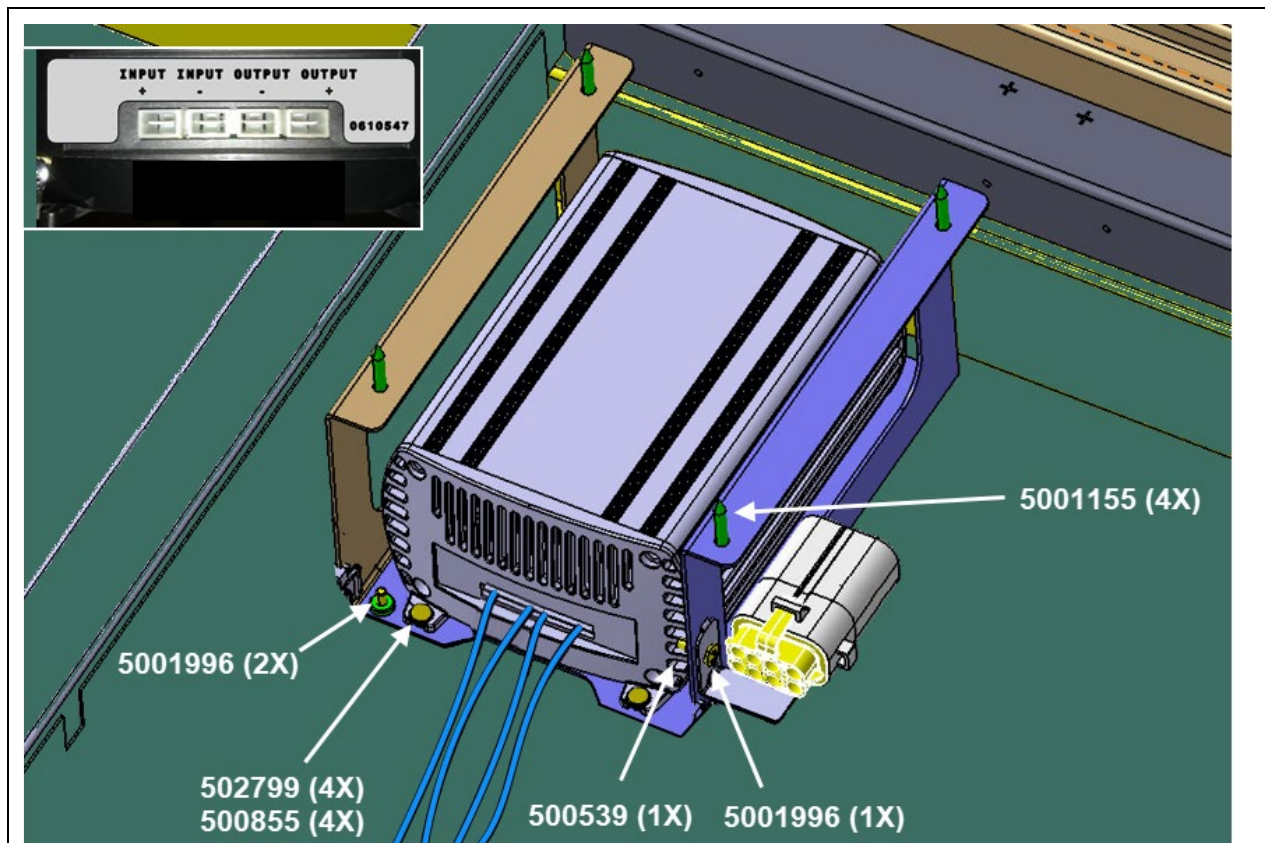

2. Passer le connecteur R12 du harnais # **0610535** (borne à anneau avec porte-fusible noir), la borne de masse, les connecteurs C582, PLASMA 7 & PLASMA 8 dans le compartiment évaporateur par l'ouverture du harnais du compartiment (passe-fil mural).

- Passer un ruban métallique ou une tige flexible à travers le passe-fil mural du compartiment évaporateur et porte-bagages (il peut être nécessaire de retirer certains colliers de serrage autour de la botte en caoutchouc).

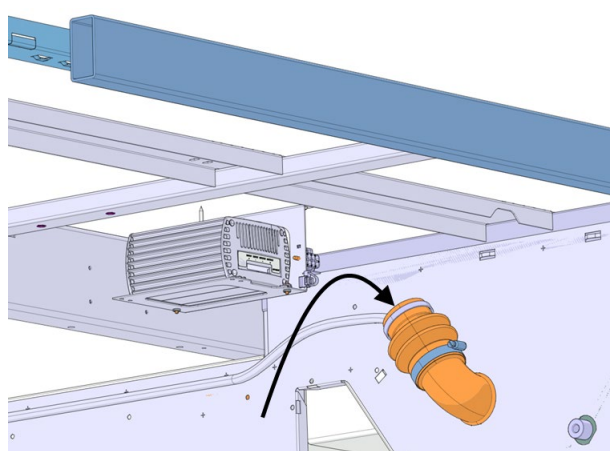

REMARQUE

- Ne pas brancher le connecteur R12 (POWER+) et le terminal GRND.

– Garder les fils lâches, fixer seulement après le branchement final.

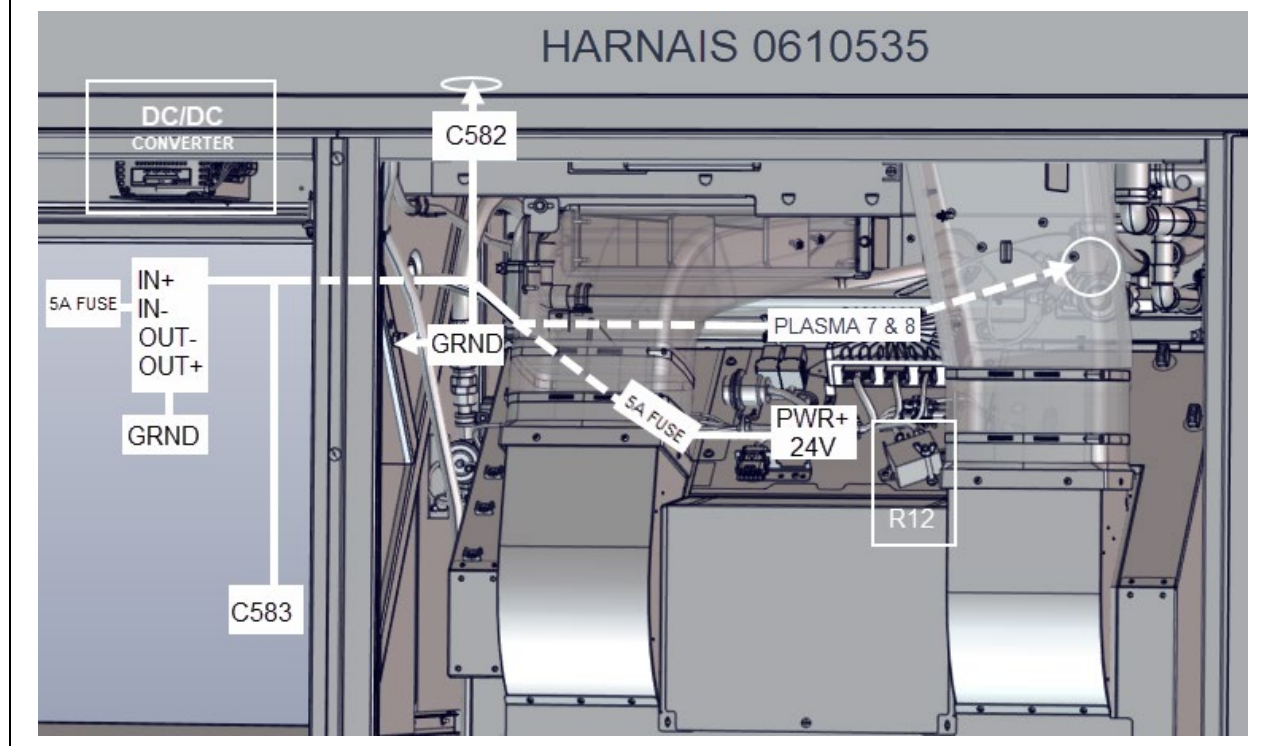

3. Connect the DC/DC converter to the # 061502 wiring harness.

- Brancher les entrées et les sorties du convertisseur DC/DC tel que montré sur l'image ci-dessous. Les fils sont marqués, s'assurer de brancher dans le bon ordre.

IMPORTANT: S'assurer que les entrées et les sorties du convertisseur sont identifiées avec le décalque #0610547

- Brancher le fil de masse au terminal de masse du convertisseur.
- Fixer le porte fusible de plastique clair sur le côté du convertisseur en utilisant une vis #5001996 tel que montré (s'assurer qu'il y a un fusible 5 AMP dans le porte fusible).
- Fixer le harnais au plafond à l'aide des supports # 504013, des vis # 5001155 et des attache-câbles.
- Fixer le harnais du porte fusible à l'aide de l'attache #952624, de l'écrou #500539 et de la rondelle #500591. Visser sur la longueur libre de la vis retenant le convertisseur au support.

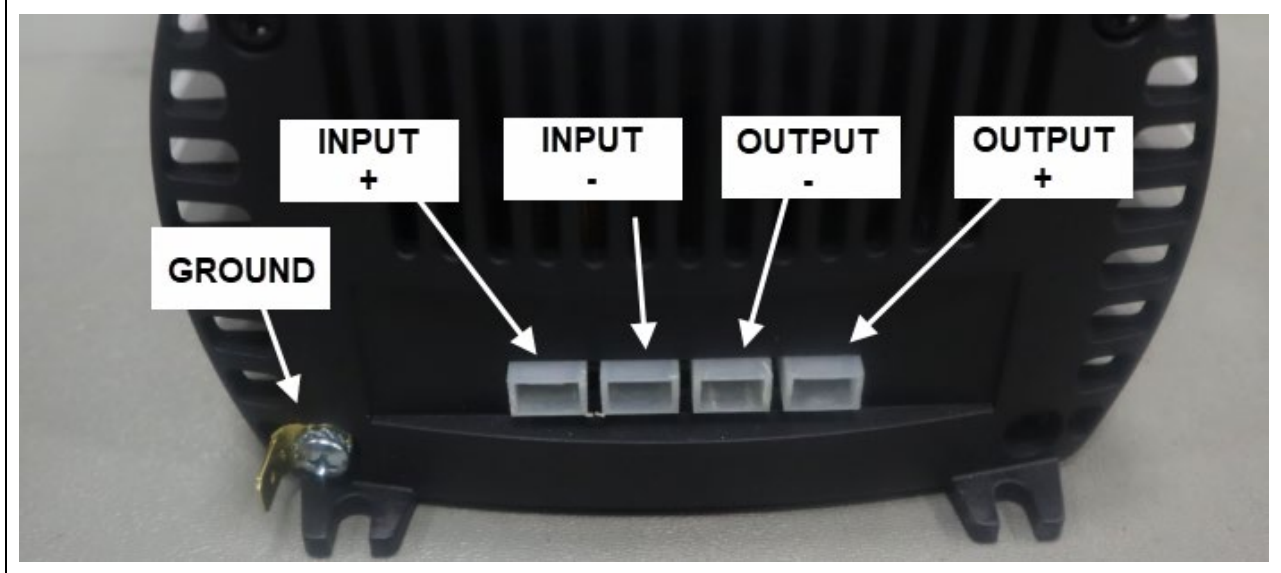
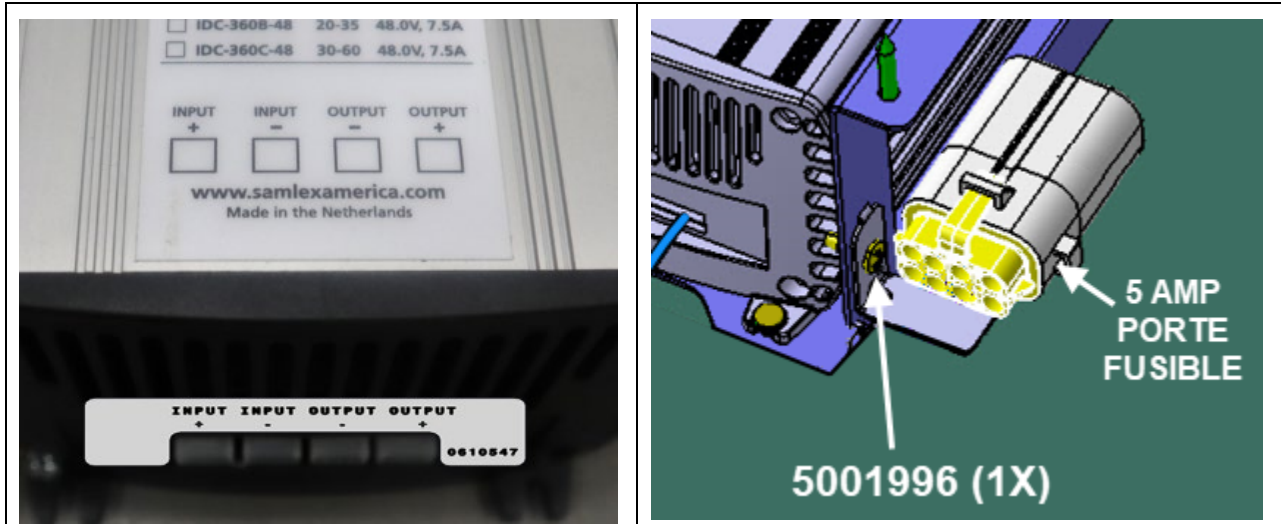

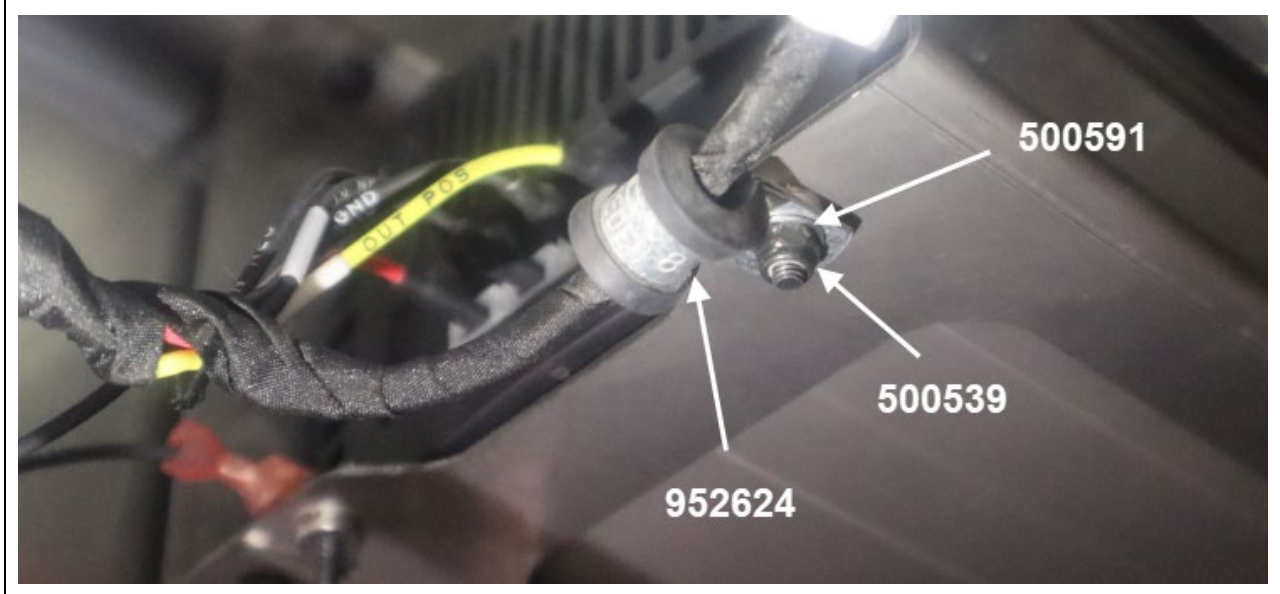

4. Acheminer le harnais # **0610536** à l'intérieur du véhicule du côté de l'évaporateur.

- Placer le gabarit # **454775** fourni sur la partie supérieure du conduit (le gabarit doit entrer en contact avec le bord métallique supérieur).
- À l'aide d'un marqueur à peinture de couleur claire, tracer la position de l'ouverture.
- Marquer également la position des 6 vis de la plaque de support.
- Couper l'ouverture dans le conduit.
- Percer toutes les marques de vis à l'aide d'un foret de 1/4 de pouce.
- Installer 6 des écrous à ressort # **5002071** fournis sur les perçages de vis.
- Brancher le connecteur C582 du harnais # **0610536** au connecteur C582 (harnais # **0610535** préalablement acheminé dans le passe-fil) dans le compartiment évaporateur.
- Percer un trou d'un pouce dans le plafond du compartiment de l'évaporateur à côté du tuyau de drainage du système AC.
- Passer les connecteurs PLASMA 5 & PLASMA 6 (harnais #**0610536**) à travers le trou et les acheminer à l'intérieur du conduit évaporateur.

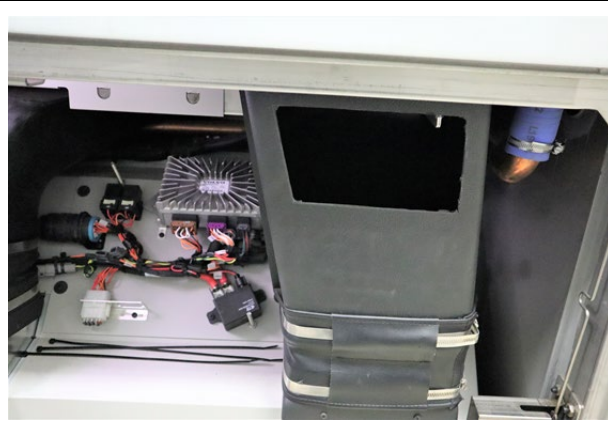

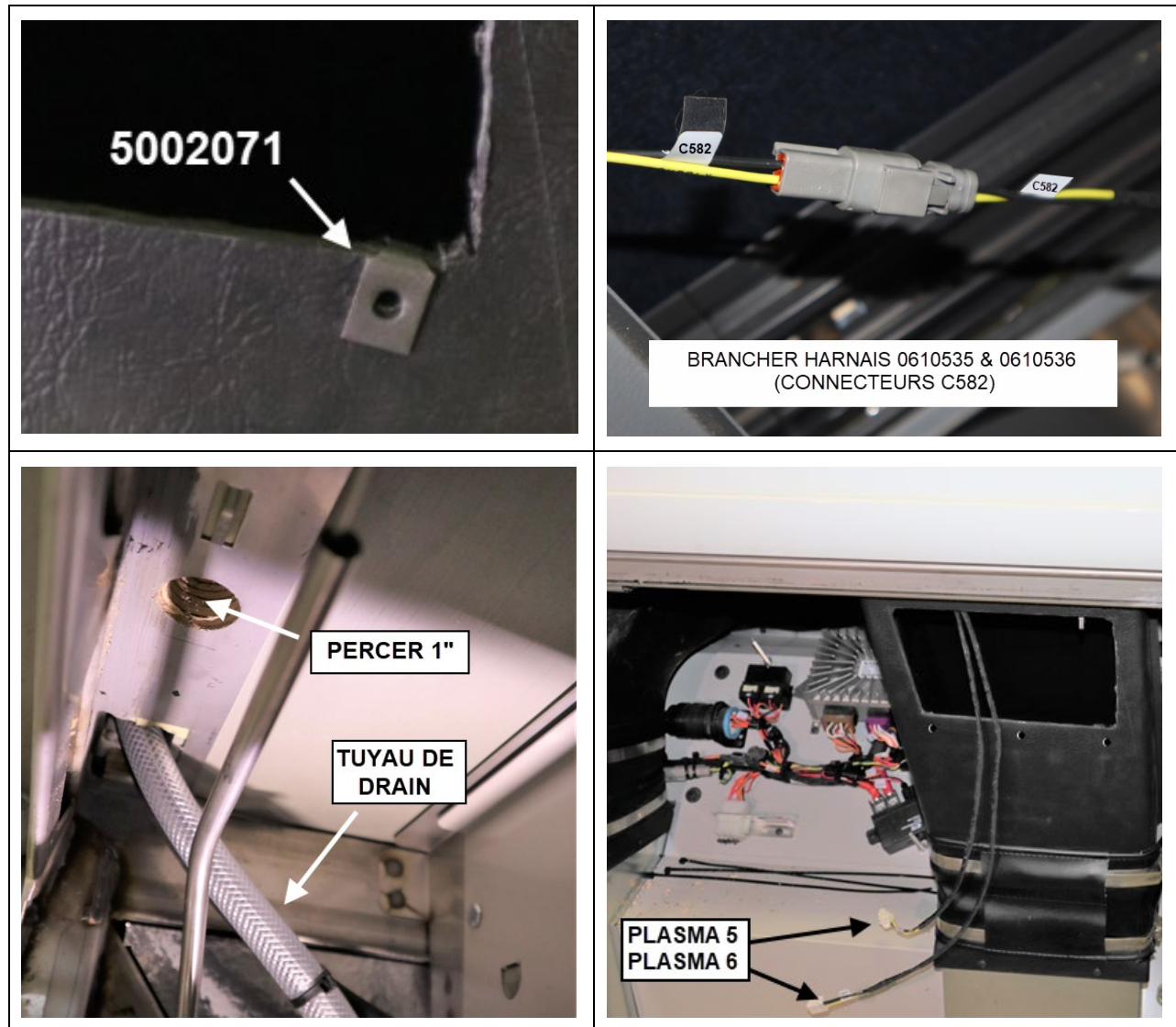

- À l'intérieur du véhicule, retirer le couvercle du pilier de la fenêtre (pilier juste au-dessus du convertisseur DC/DC).
- À l'aide d'un ruban métallique ou d'une tige flexible, passer le connecteur PLASMA3, le PLASMA 4 et le connecteur C581 derrière la garniture intérieure jusqu'à la base du pilier de la fenêtre.
- Acheminer les connecteurs le long du pilier de la fenêtre (fixer au tuyau de drain AC).
- Insérer les connecteurs PLASMA 3 et PLASMA 4 à l'intérieur de la cavité sous le plancher du porte-colis et tirer les connecteurs de manière à ce qu'ils reposent sous l'unité AC.



UNITÉ AC HARNAIS 0610536

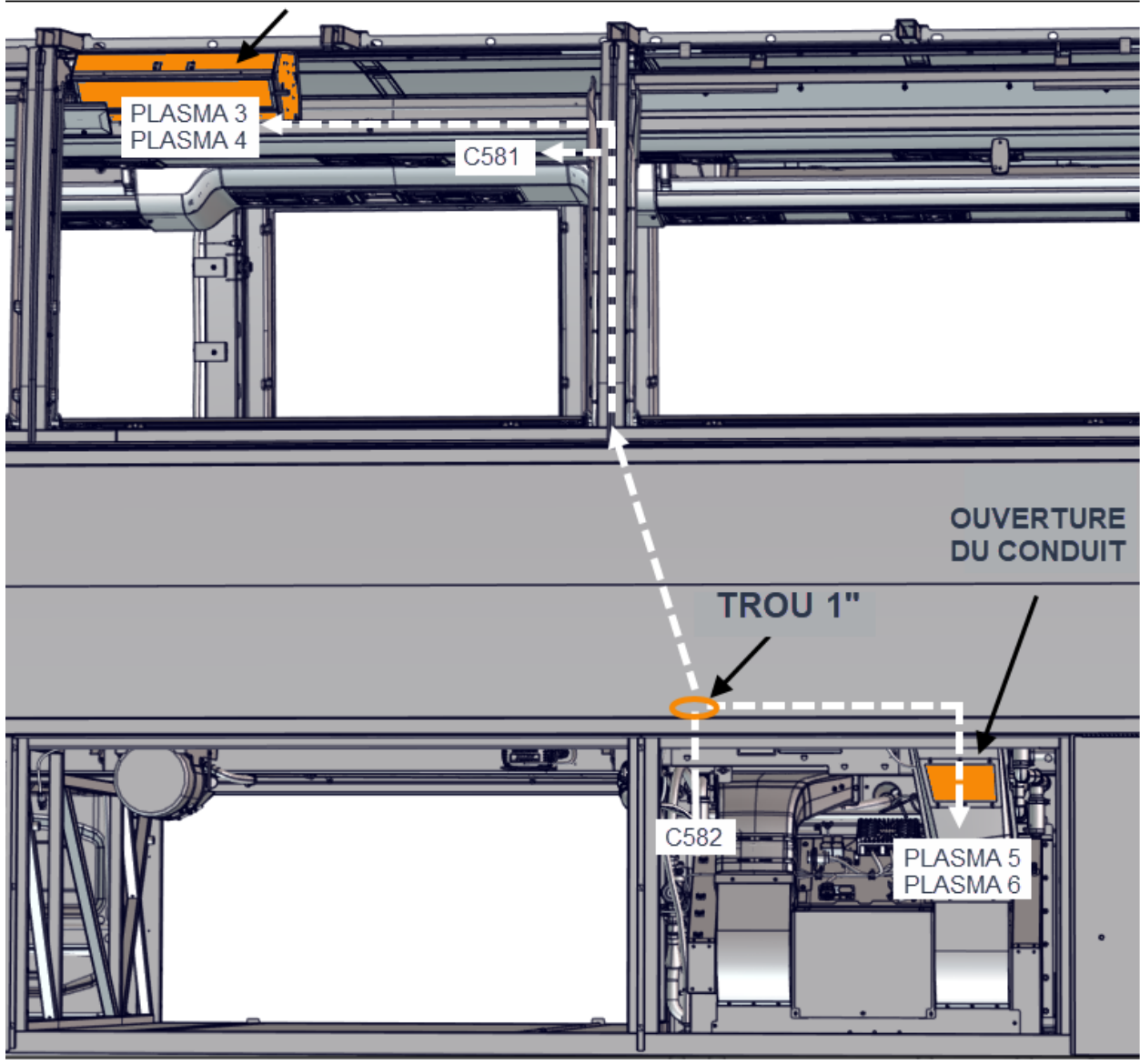

5. Installer deux modules plasma cluster dans le conduit AC du côté de l'évaporateur.

- Coller une bande de ruban mousse # **506071** (mince 1/8) tout autour de l'assemblage de support d'évaporateur # **454770**.
- Brancher les deux modules plasma cluster # **0610449** aux connecteurs PLASMA 5 & PLASMA 6 dans l'ouverture du conduit de l'évaporateur.
- Fixer les modules plasma cluster connectés à l'assemblage de support à l'aide des vis # **502799** et des rondelles # **500855** fournies.
- Fixer l'assemblage de support au conduit de l'évaporateur à l'aide de 6 vis # **5001155**.

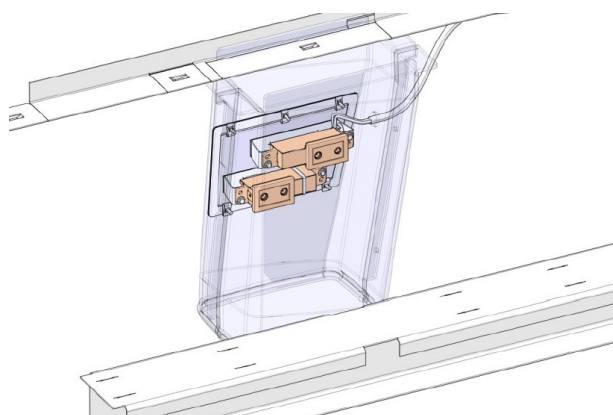
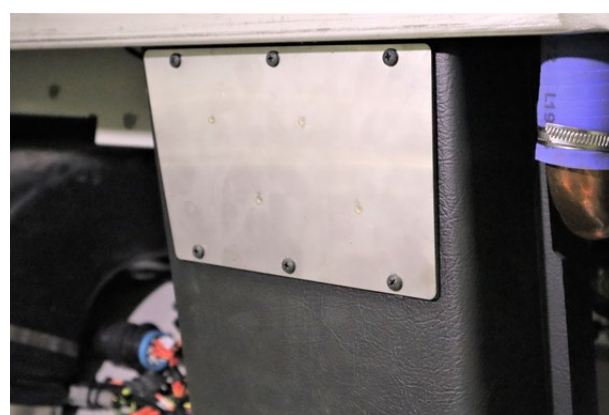
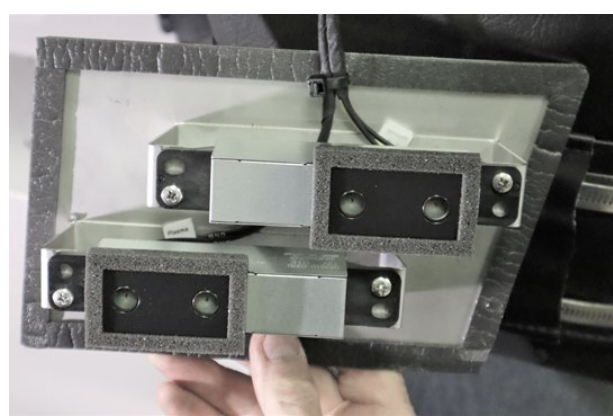
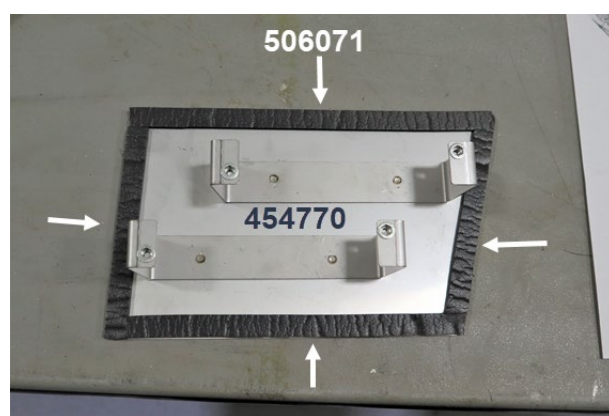

6. Installer 2 modules plasma cluster #**0610449** dans l'espace disponible sous l'unité A/C du porte-colis gauche.

- À l'aide d'un marqueur, tracer l'emplacement des deux supports #**314937** sur le rail situé sous le porte colis. Les deux supports doivent faire contact avec les bords de l'extrusion, un de chaque côté (la forme du dos des supports doit se marier avec la forme encavée de l'extrusion tel que montré).

- Percer les 4 points de montage pour recevoir des vis # 8 (mèche de 1/8 ou 9/64° de pouce).
- Monter 2 modules #0610449 sur les supports à l'aide des vis #502799 et des rondelles #500855.
- Brancher les connecteurs **Plasma 3** et **Plasma 4** (précédemment inséré sous le porte-colis) aux deux modules. Laisser environ 6 pouces de jeux dans le harnais derrière les modules pour faciliter le retrait/remplacement en service.
- Fixer les supports (et leurs modules) à l'extrusion en utilisant les vis #500443 fournies.

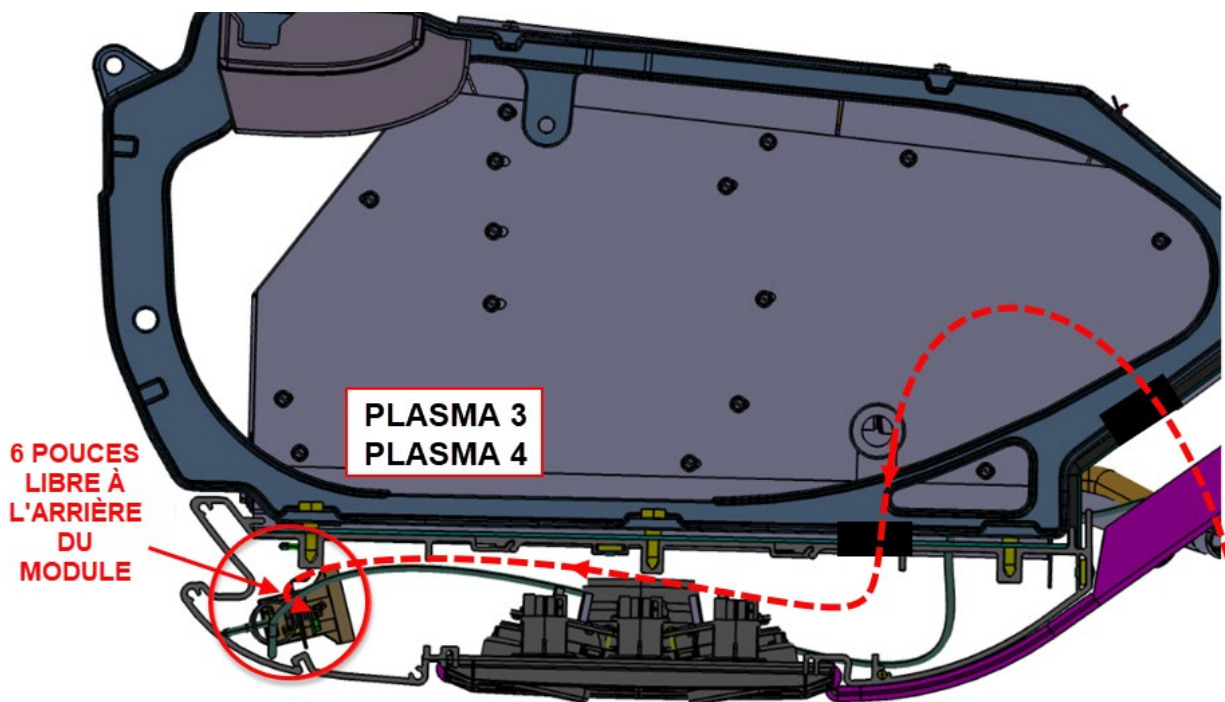
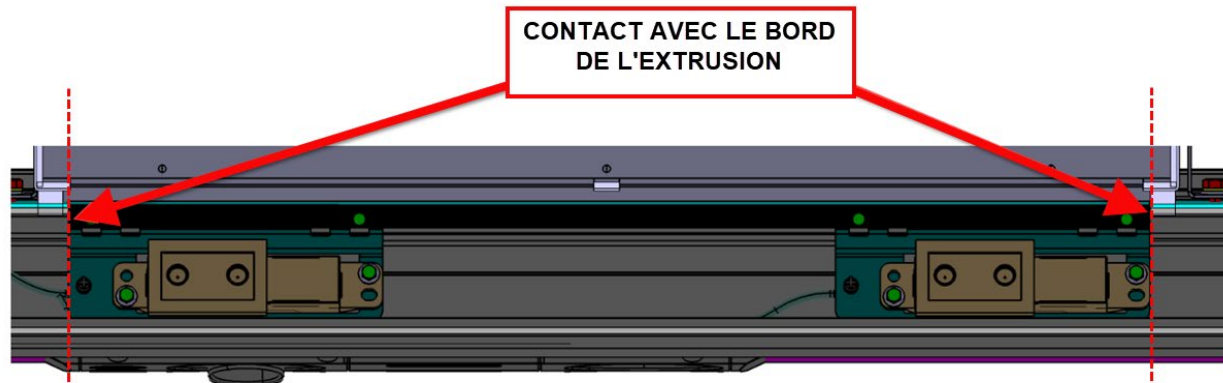

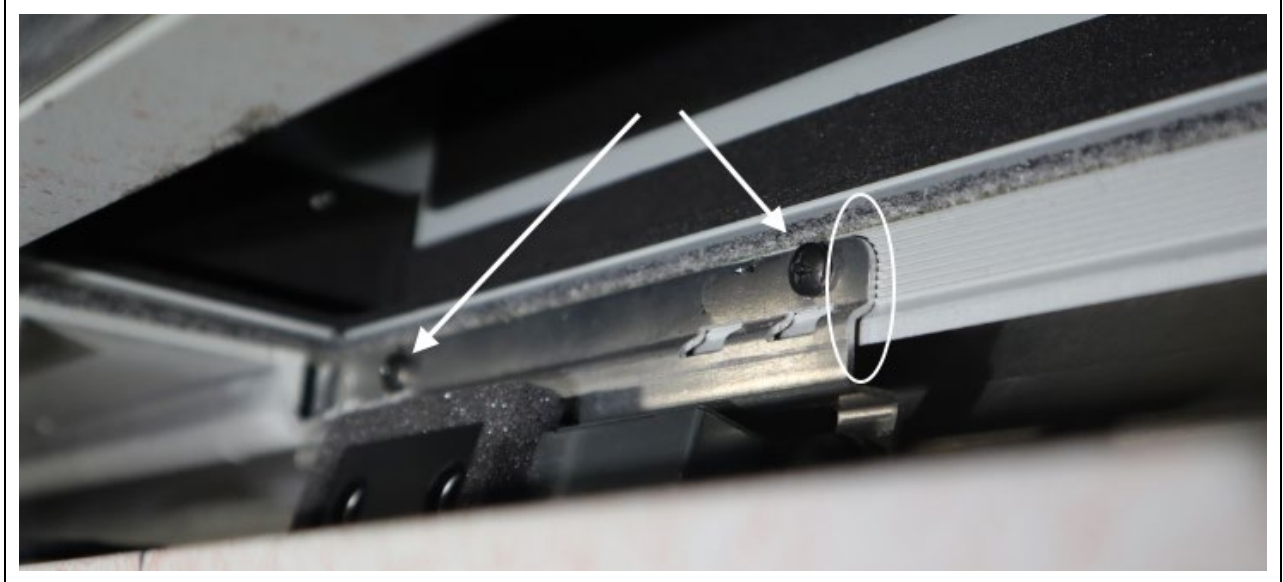
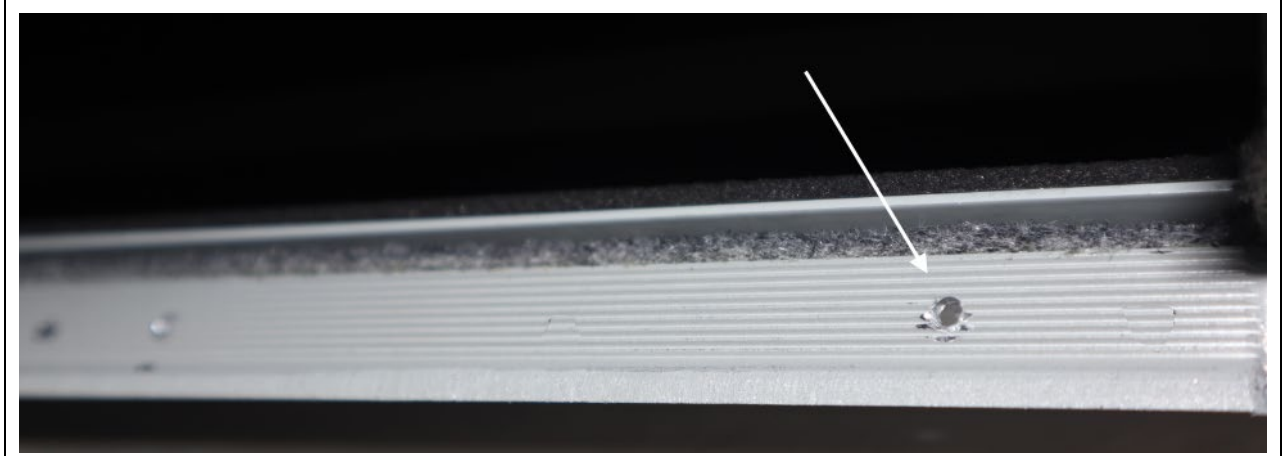
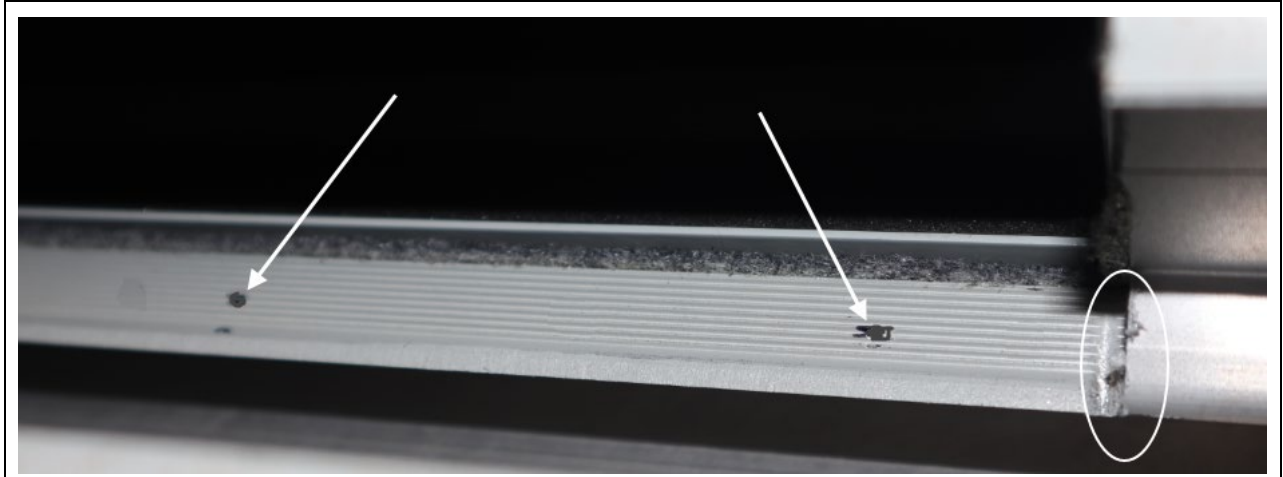

7. Acheminer le harnais # **0610505** de l'unité AC vers la zone du dégivreur avant.

- Retirer le couvercle du pilier de la fenêtre du conducteur. Retirer également le couvercle du tableau de bord et le couvercle du dégivreur avant.
- Brancher le connecteur C581 du harnais # **0610536** (précédemment acheminé sous l'unité AC avec connecteurs PLASMA 3 & PLASMA 4) au connecteur C581 du long faisceau d'extension # **0610505**.
- À l'aide d'un ruban métallique ou d'une longue tige flexible, passer le harnais # **0610505** à l'intérieur du cadre du porte-colis jusqu'à la zone du pilier de fenêtre du conducteur.
- Suivre le pilier vers le bas (utiliser des attaches de câble) et à l'aide d'une tige flexible, passer le harnais à l'intérieur de la boîte de jonction électrique avant.
- Attacher le harnais à l'intérieur de la boîte de jonction avant (dans la zone supérieure de l'arrière à l'avant).
- Toujours à l'aide de la tige flexible, ramener le connecteur du harnais C580 à l'intérieur du véhicule jusqu'au tableau de bord.
- Passer le harnais par-dessus le tableau de bord (fixer avec des attaches de câble fournies) et faites sortir le connecteur C580 près du couvercle du dégivreur avant.

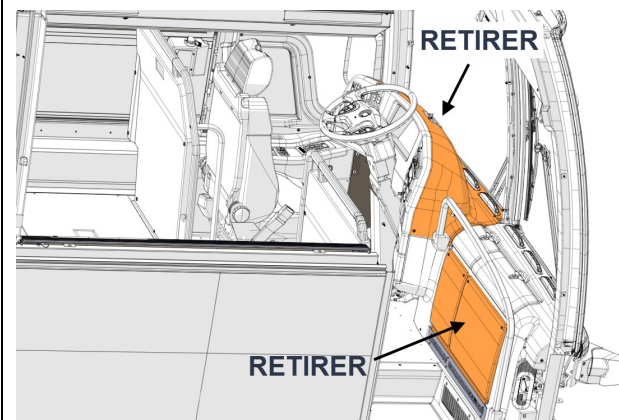

HARNAIS 0610505

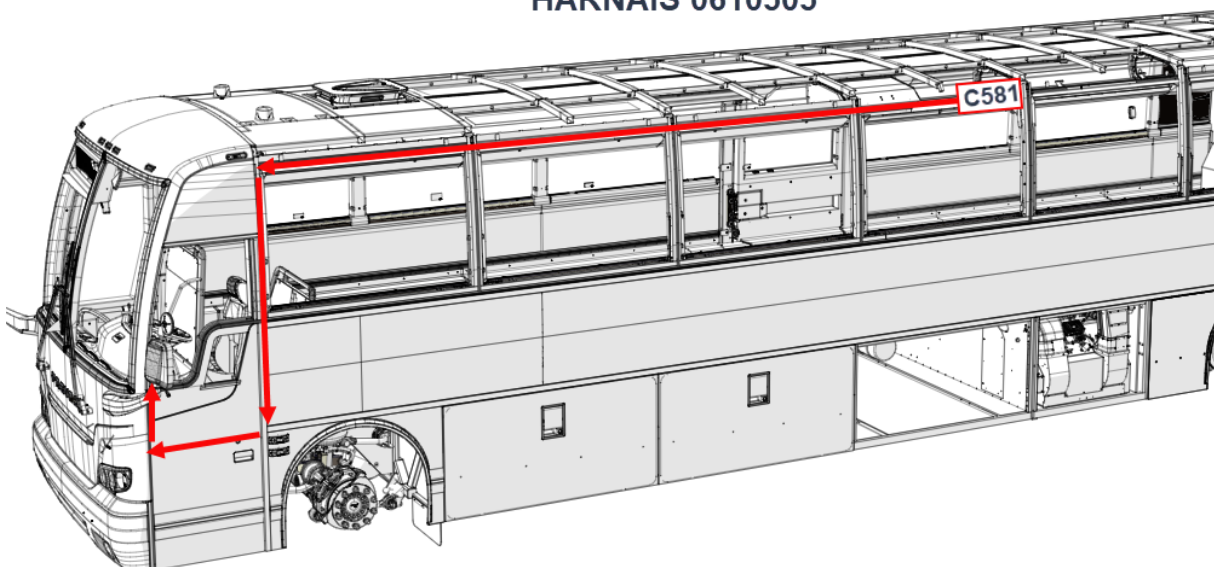

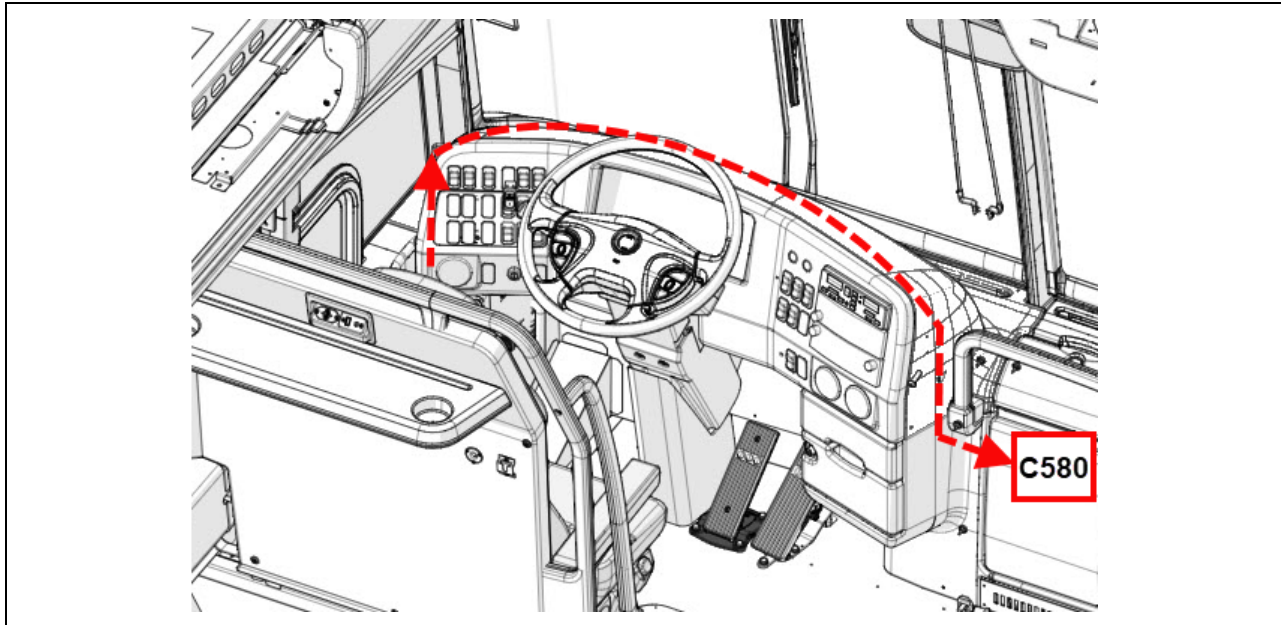

8. Installer deux modules plasma cluster # **0610449** dans l'unité de dégivrage avant.

- Retirer les vis du couvercle de l'unité de dégivrage et faites glisser le couvercle.
- De l'intérieur du couvercle, marquer le point central des nouveaux trous requis avec un feutre et percer les trous à l'aide du foret étagé approprié (voir l'image ci-dessous pour la taille et le positionnement du trou). Utiliser un support # **370377** comme modèle pour marquer et percer les trous restants comme indiqué.

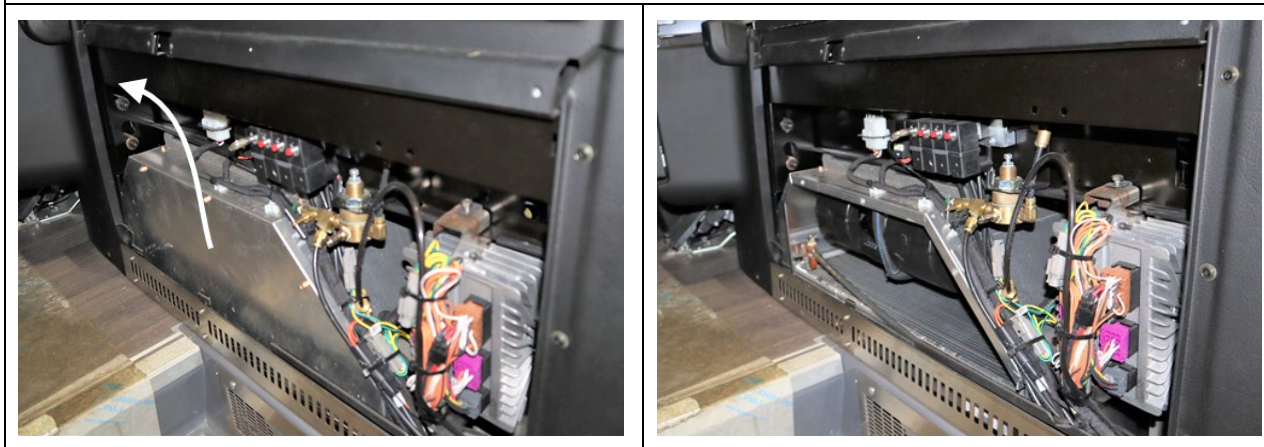

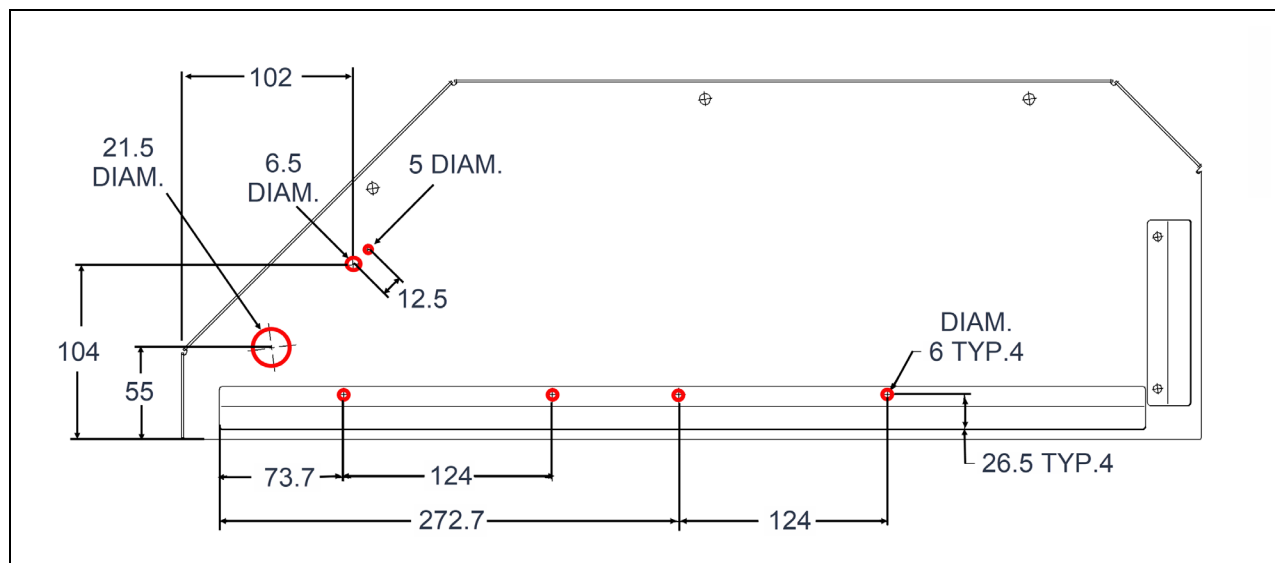

- À l'aide des rivets # **504335** fournis, fixer les deux supports # **370377** à l'intérieur du couvercle.
- Insérer le harnais # **0610503** par le grand trou de 21,5 mm en s'assurant que le connecteur C580 est positionné à l'extérieur du couvercle et que les connecteurs PLASMA 1 et PLASMA 2 sont à l'intérieur.
- Insérer l'œillet de caoutchouc du harnais dans le trou de 21,5 mm.
- Fixer le support autoportant # **564108** sur l'extérieur du couvercle (trous de 5 mm et 6,5 mm) et y fixer le connecteur C580 (connecteur dirigé vers le haut).
- Connecter deux modules plasma cluster # **0610449** aux connecteurs PLASMA 1 et PLASMA 2.
- Installer les modules plasma cluster sur les supports en utilisant les vis # **502799** et les rondelles # **500855** fournies.
- Installer les attaches de câble (sapin) # **509815** fournis et fixer le harnais (utiliser les attaches de câble fournies).
- Réinstaller le couvercle de l'unité de dégivrage.
- Brancher le connecteur C580 du harnais # **0610503** au connecteur C580 précédemment acheminé sous le couvercle du tableau de bord (harnais #**0610505**).
- Fixer le câblage au-dessus de l'unité de dégivrage et réinstaller tous les couvercles précédemment retirés dans la zone du conducteur.

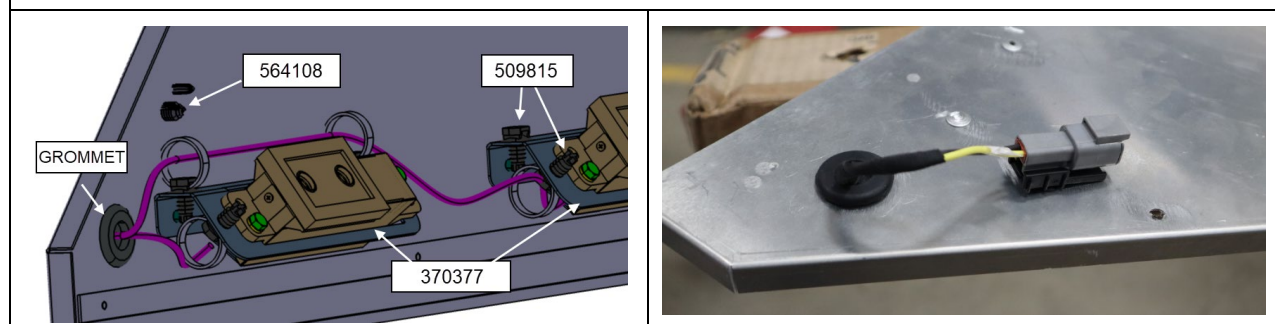

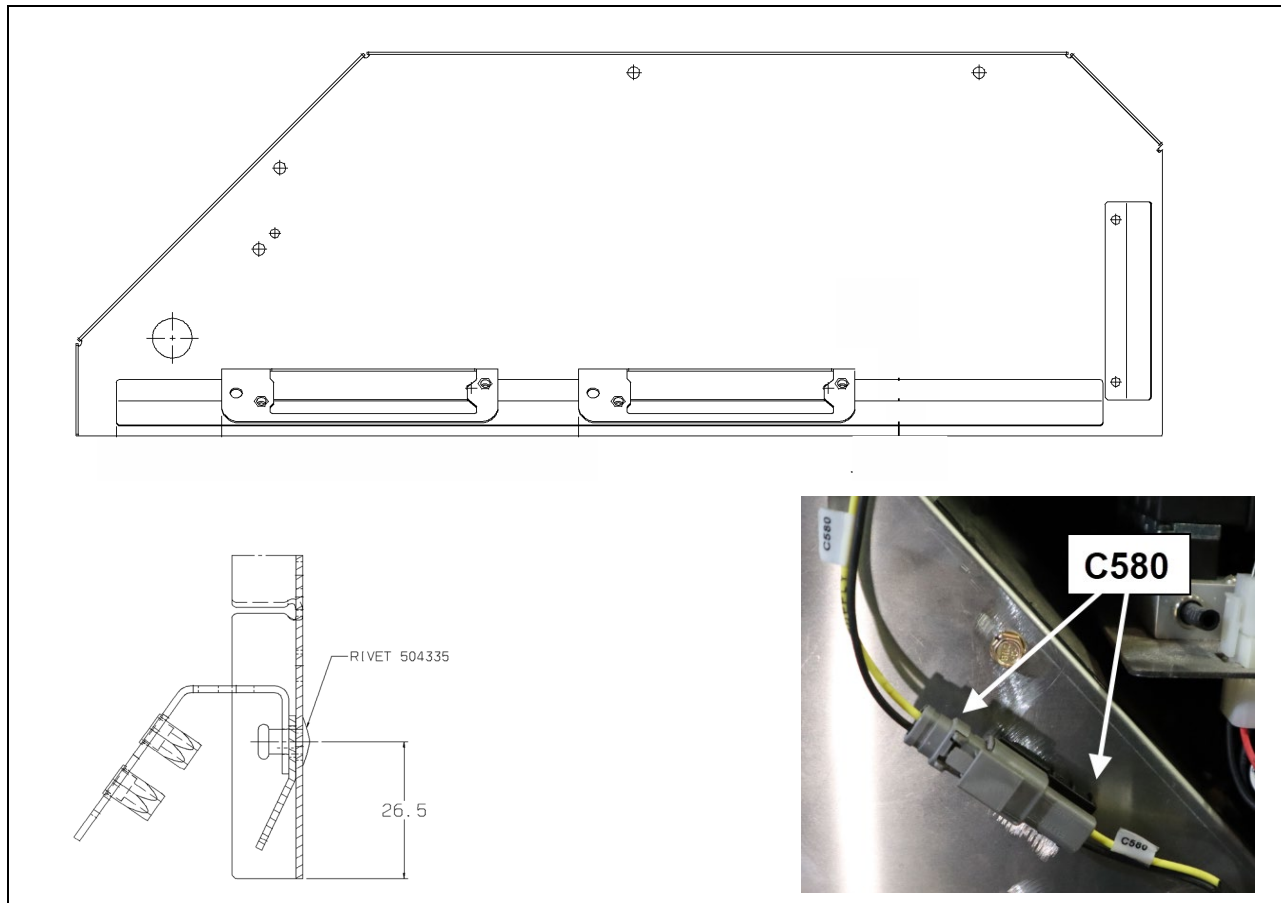

9. Installer le harnais # **0610534** côté trottoir du véhicule sous l'unité AC.

- Percer un trou de 1 pouce dans le plafond du dernier compartiment à bagages à l'opposé du convertisseur DC/DC (avant à droite du compartiment). Le trou doit être percé d'environ 2 pouces à côté des tuyaux de drainage AC, comme le montrent les images ci-dessous.
- Fixer le connecteur C583 et les fils du harnais # **0610535** (harnais connecté au convertisseur DC/DC) le long des parois du compartiment à bagages jusqu'à côté du trou de 1 pouce comme indiqué.
- À l'intérieur du véhicule, retirer les couvercles de piliers de la fenêtre adjacente à l'unité AC dans le porte-colis..
- À l'aide d'un ruban métallique ou d'une tige flexible, passer les connecteurs PLASMA 9 et PLASMA 10 derrière la garniture intérieure jusqu'à la base du pilier de la fenêtre.
- Passer les connecteurs le long du pilier de la fenêtre (fixer au tuyau de drain AC).
- Insérer les connecteurs PLASMA 9 et PLASMA 10 à l'intérieur de la cavité sous le plancher du porte-colis et tirer les connecteurs sous l'unité AC.

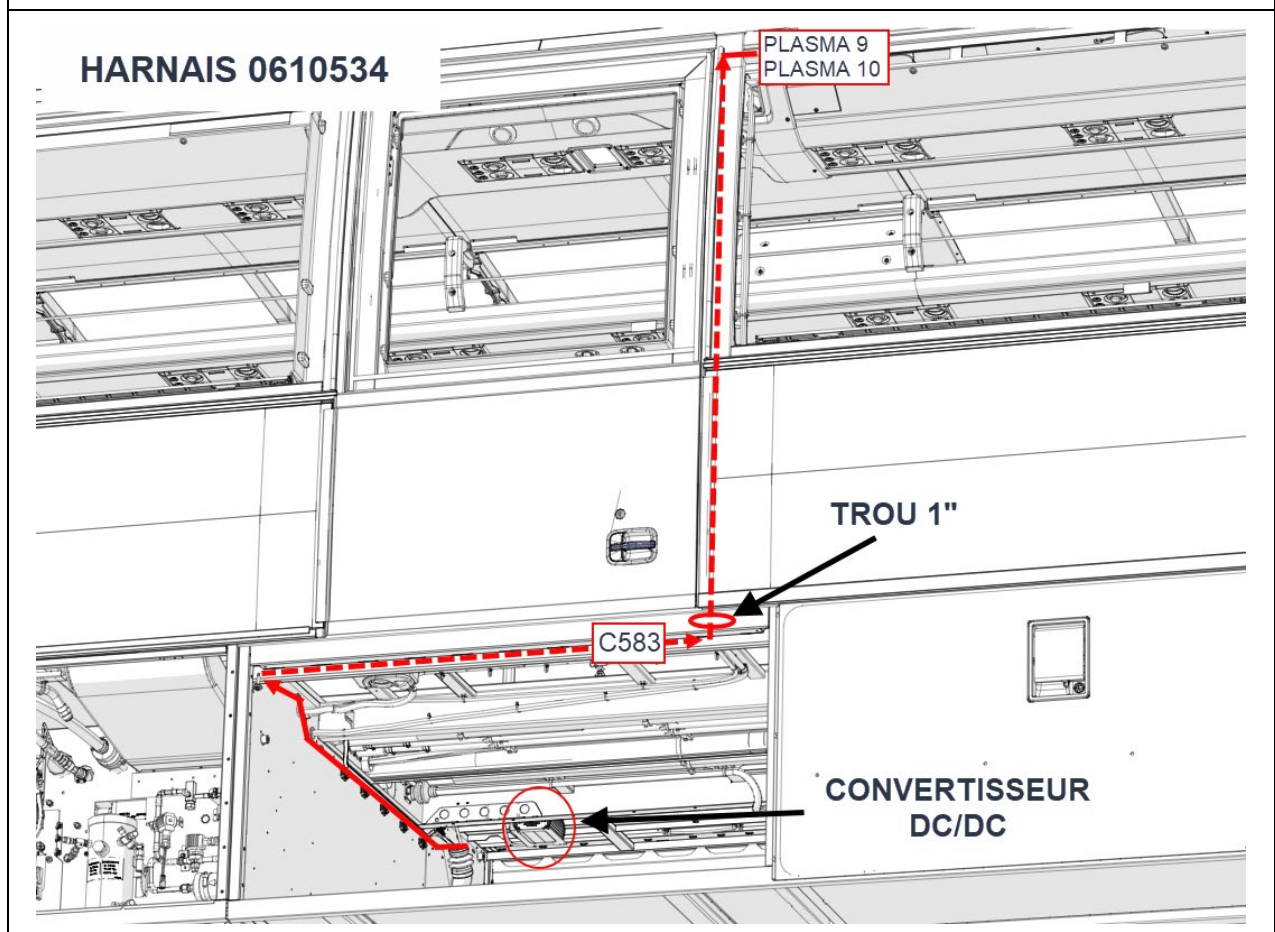
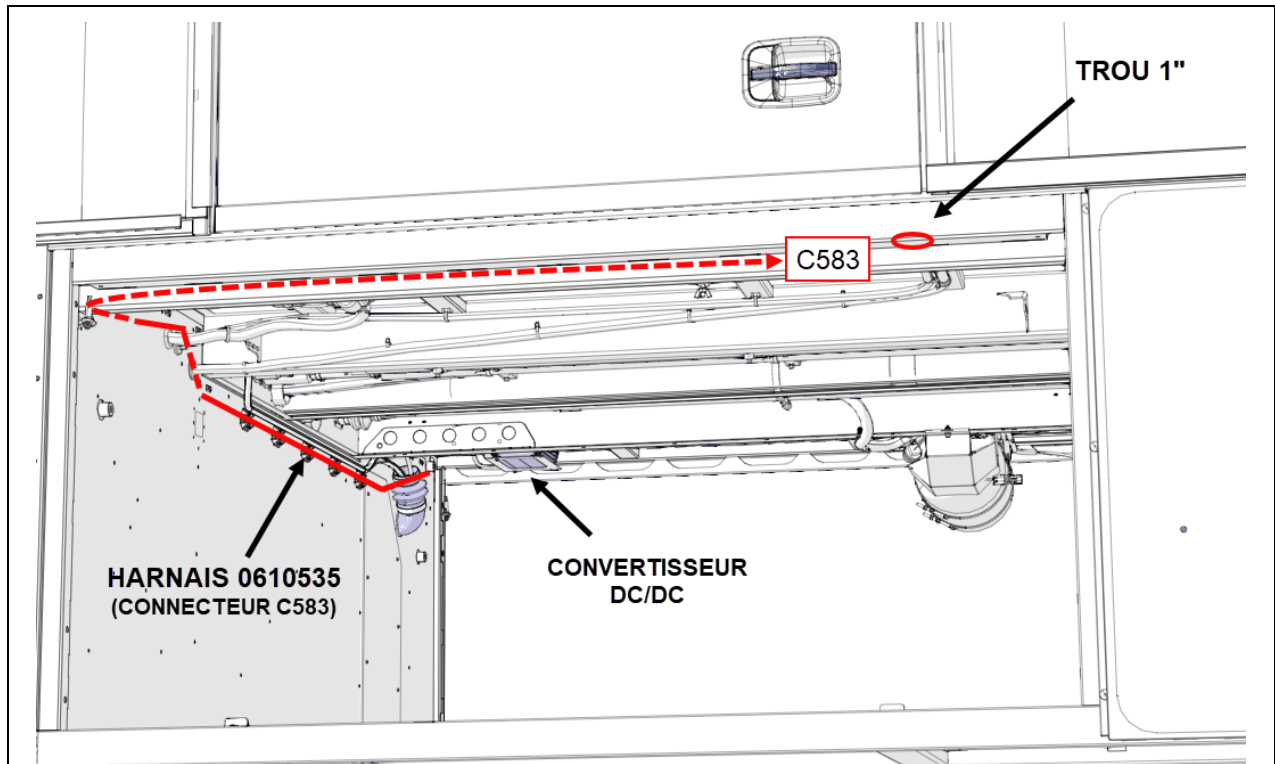

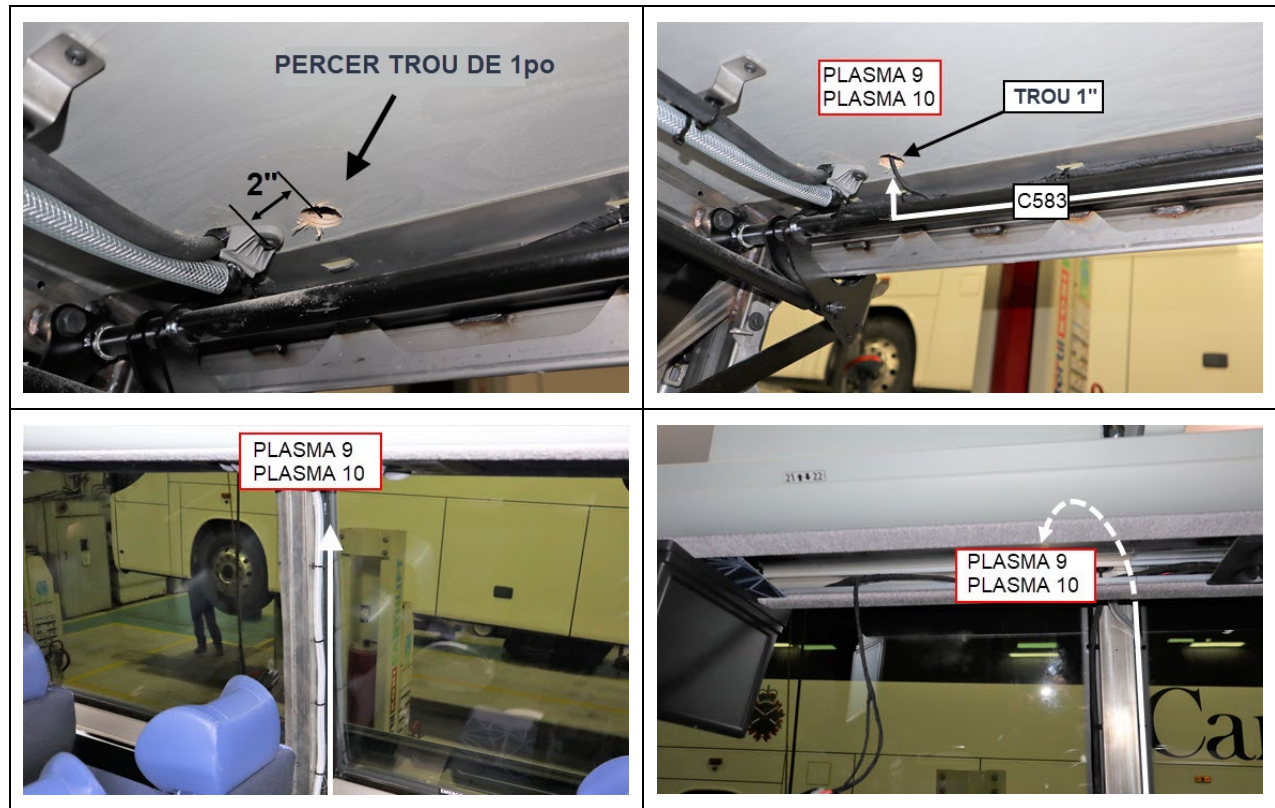

10. Installer 2 modules plasma cluster **#0610449** dans l'espace disponible sous l'unité A/C du porte-colis gauche.

- À l'aide d'un marqueur, tracer l'emplacement des deux supports **#314937** sur le rail situé sous le porte colis. Les deux supports doivent faire contact avec les bords de l'extrusion, un de chaque côté (la forme du dos des supports doit se marier avec la forme encavée de l'extrusion tel que montré).
- Percer les 4 points de montage pour recevoir des vis # 8 (mèche de 1/8 ou 9/64^e de pouce).
- Monter 2 modules **#0610449** sur les supports à l'aide des vis **#502799** et des rondelles **#500855**.
- Brancher les connecteurs PLASMA 9 et PLASMA 10 (précédemment inséré sous le porte-colis) aux deux modules. Laisser environ 6 pouces de jeux dans le harnais derrière les modules pour faciliter le retrait/remplacement en service.
- Fixer les supports (et leurs modules) à l'extrusion en utilisant les vis **#500443** fournies.

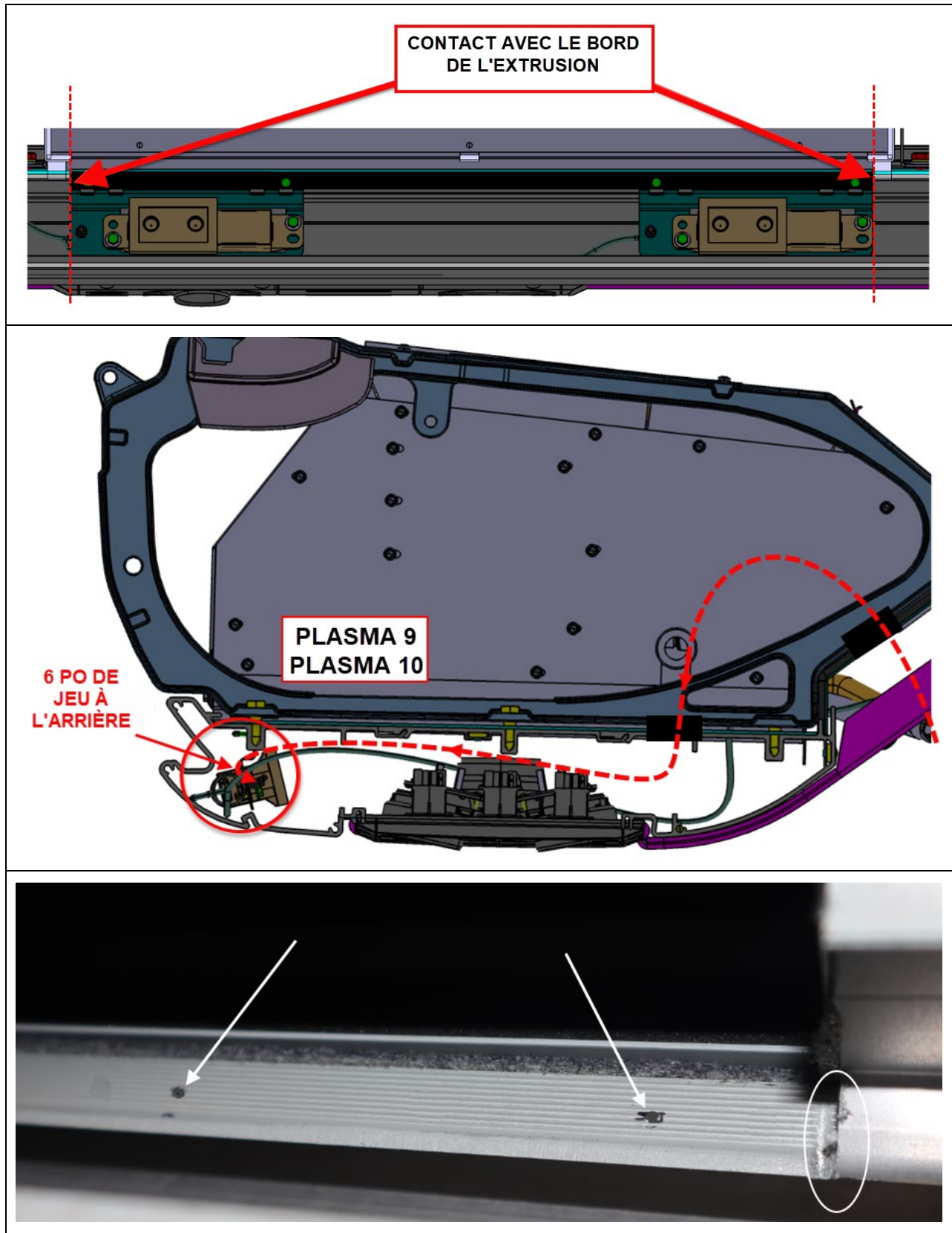

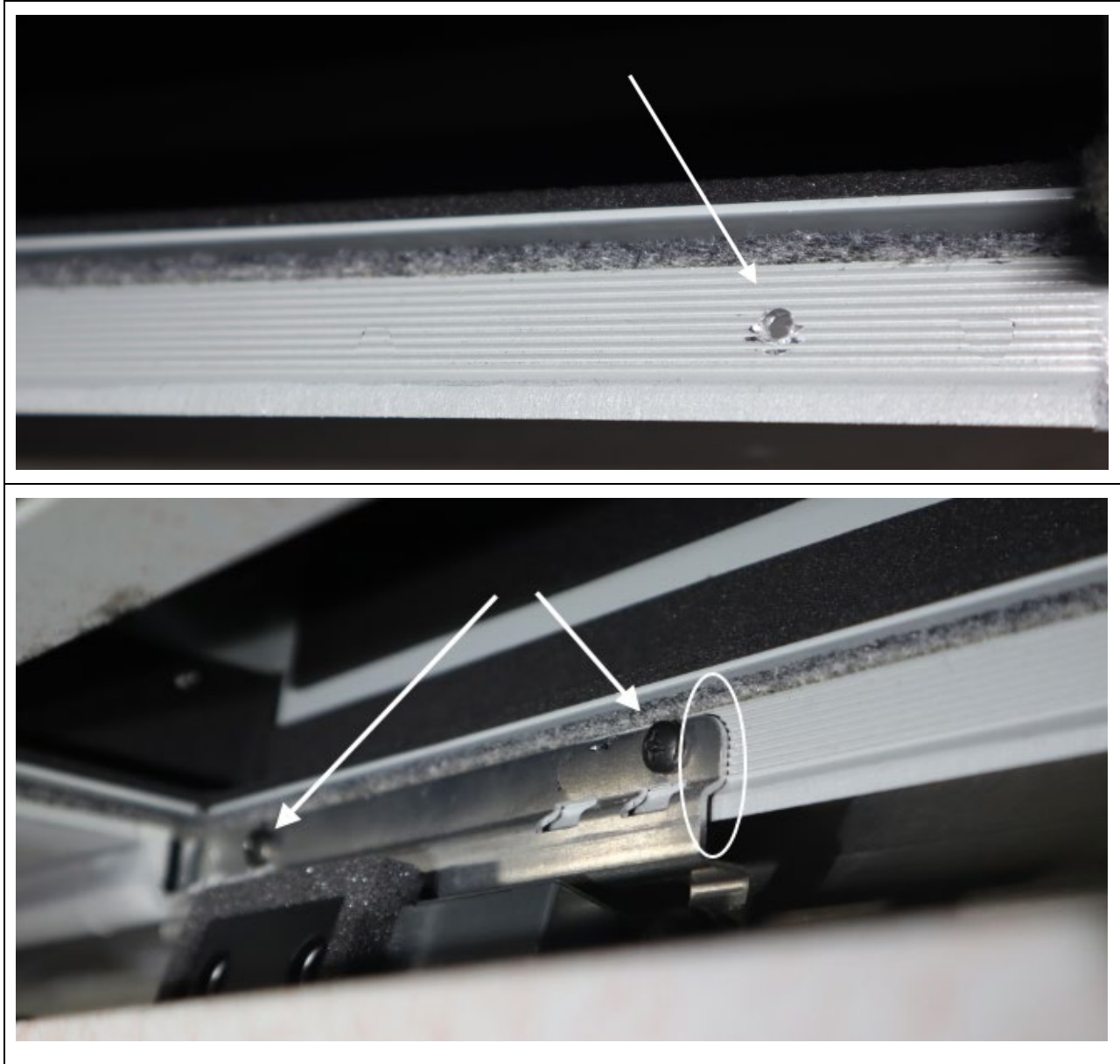

11. Percer et couper l'ouverture et les trous nécessaires dans le conduit du compartiment condenseur.

- À l'aide du gabarit # **454776** fourni, couper une ouverture dans le conduit du condenseur. Utiliser l'extérieur du gabarit pour couper l'isolant et le bord intérieur pour couper à travers le conduit en plastique tel qu'indiqué.
- Utiliser également le gabarit pour marquer et percer les 8 trous de vis de montage.
- À l'intérieur du conduit, fixer temporairement les supports # **454853** & # **454854** et marquer la position des vis de montage.

- Deux vis (une de chaque côté) traversent déjà la paroi en plastique du conduit. Les trous centraux percés dans les supports doivent s'adapter sur les vis inférieures pour les positionner dans le conduit.
 - Ajuster le haut des supports au bord de l'ouverture du conduit supérieur comme indiqué.
 - Utiliser du ruban adhésif pour maintenir les supports en place et marquer la position des vis de montage des supports avec un marqueur de peinture.
- Percer les trous de montage à vis des deux côtés du conduit (une perceuse à angle est nécessaire).
 - Sur le côté extérieur du conduit, percer une ouverture de 7/8 de pouce à environ 3 pouces avant le trou de montage précédemment percé, comme indiqué.

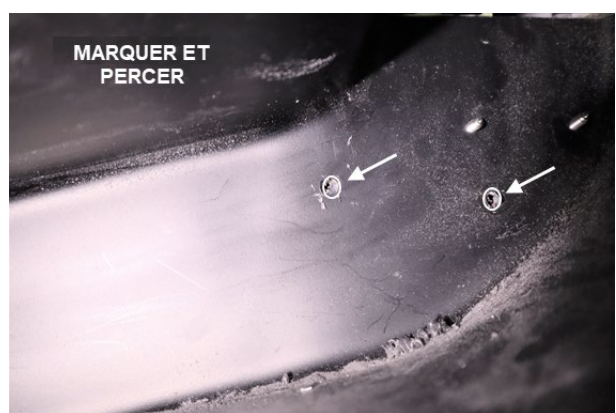
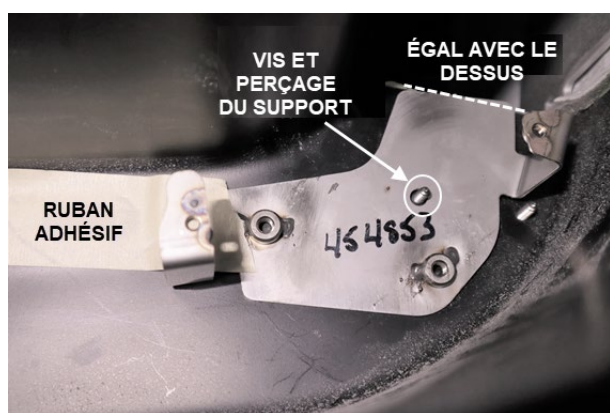
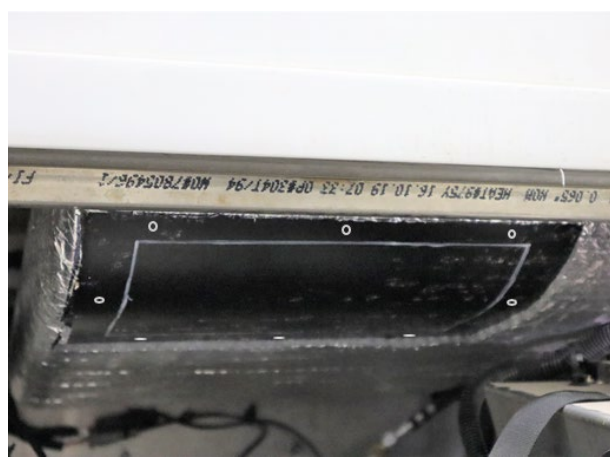

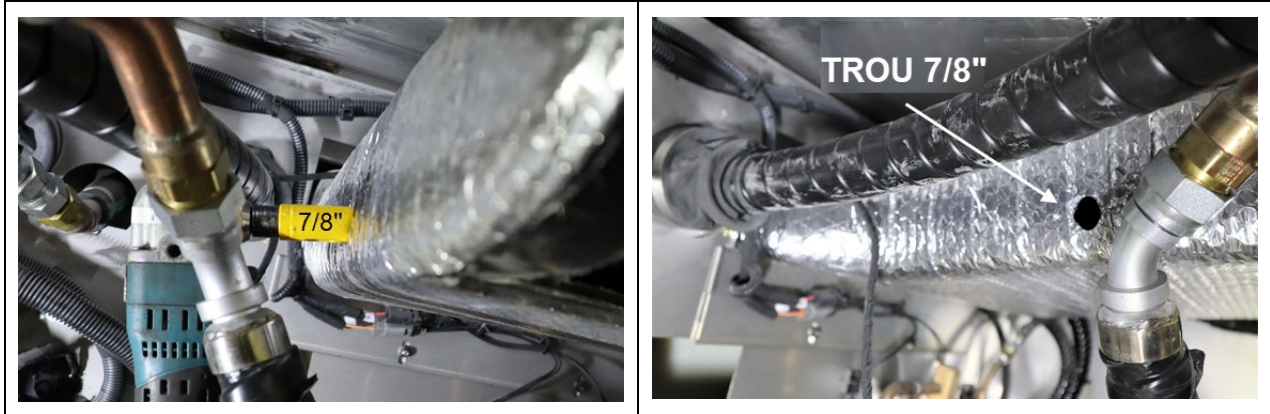

12. Acheminer les connecteurs PLASMA 7 & PLASMA 8 (du harnais # **0610535**) de l'évaporateur jusqu'à l'intérieur du compartiment du condenseur.

- Localiser les connecteurs PLASMA 7 & PLASMA 8 dans le compartiment de l'évaporateur (partie du harnais # **0610535**).
- Passer les deux connecteurs dans le compartiment du condenseur à travers le conduit électrique en PVC comme indiqué ci-dessous (utiliser une longue tige pour traverser les connecteurs).
- Insérer les deux connecteurs dans le trou de 7/8 de pouce précédemment percé sur le côté du conduit du condenseur.
- Insérer-le l'œillet de caoutchouc dans le trou pour fixer le harnais dans le conduit.

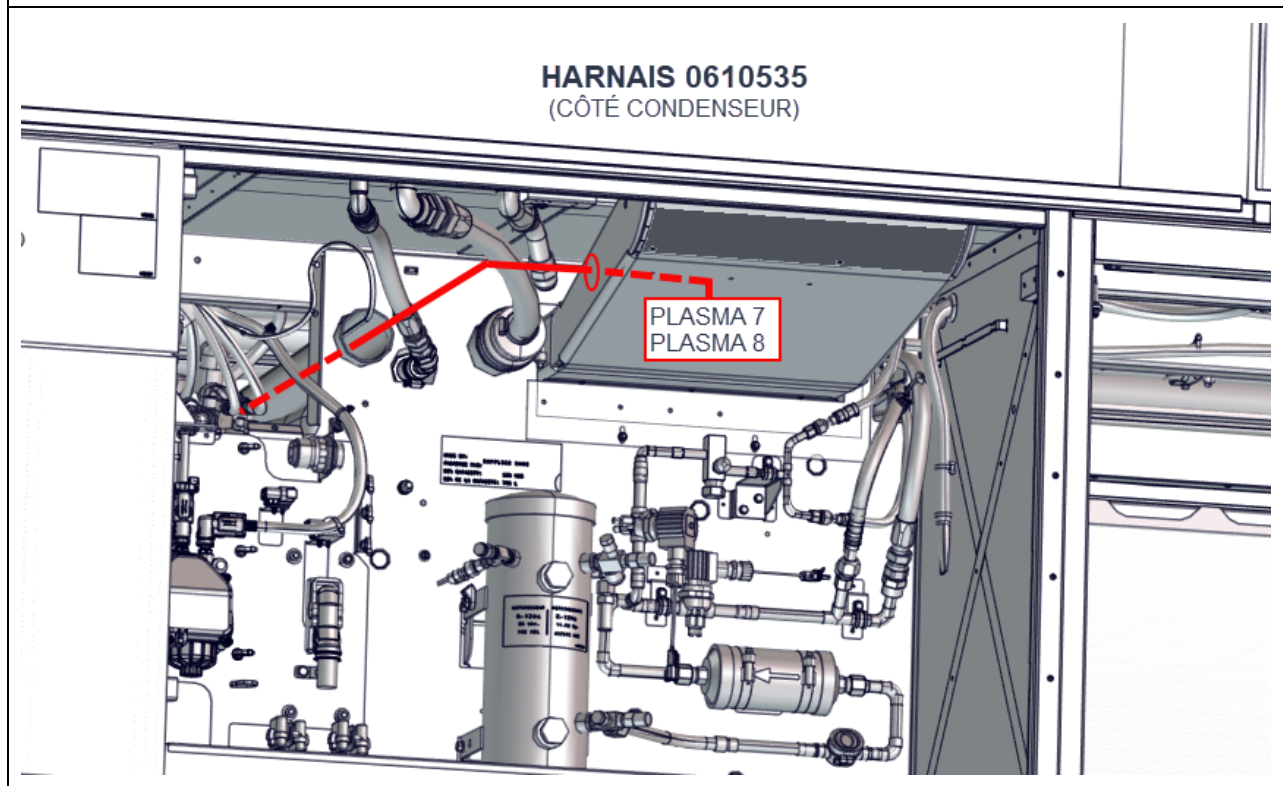
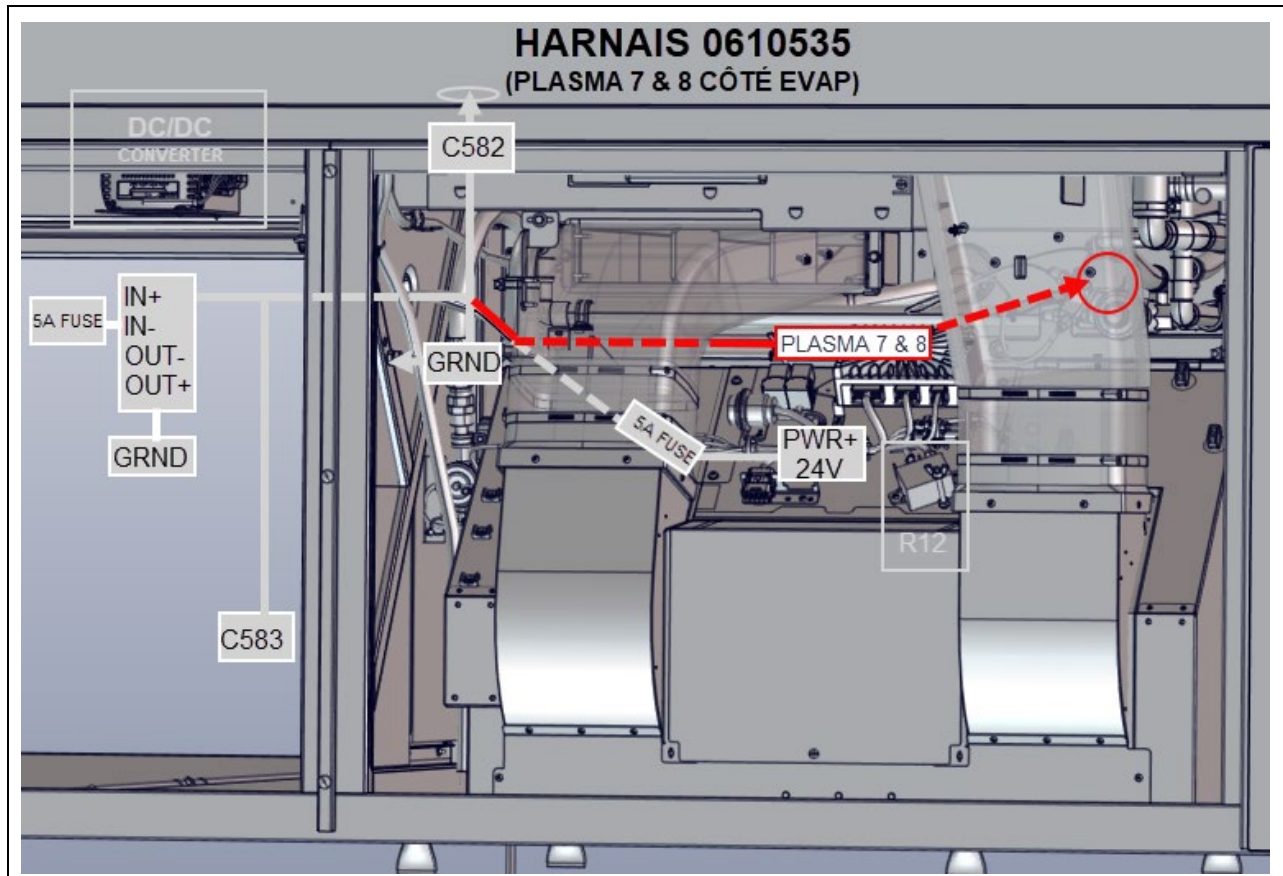

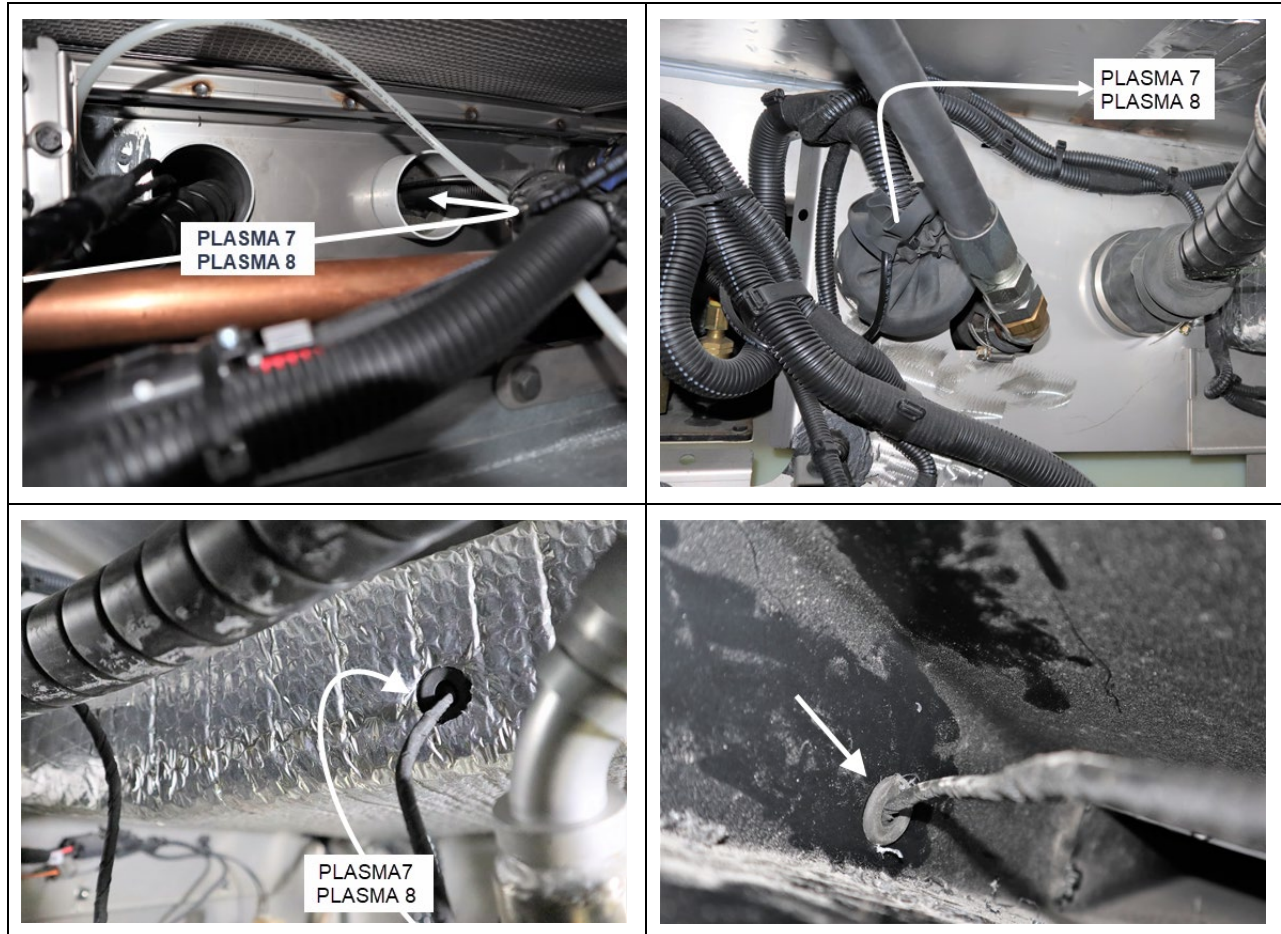

13. Installer deux modules plasma cluster et leurs supports dans le conduit du condenseur.

- Brancher un module plasma cluster aux connecteurs PLASMA 7 et PLASMA 8 à l'intérieur du conduit.
- Visser les modules connectés à leurs supports à l'aide de vis # **502799** et de rondelles # **500855**. Pour ce montage particulier, le module gauche pointera vers le haut.
- Fixer les supports sur les côtés du conduit à l'aide des vis # **500356** et des rondelles dentées # **5001744**.
- Installer les 8 écrous à ressort # **5002071** sur les trous de vis pour le couvercle du conduit.
- Appliquer une bande de ruban de mousse 3/8" # **506268** autour du couvercle de fermeture du condenseur # **454774**.
- Sceller l'ouverture du conduit avec le couvercle et des vis # **5001155** fournies.

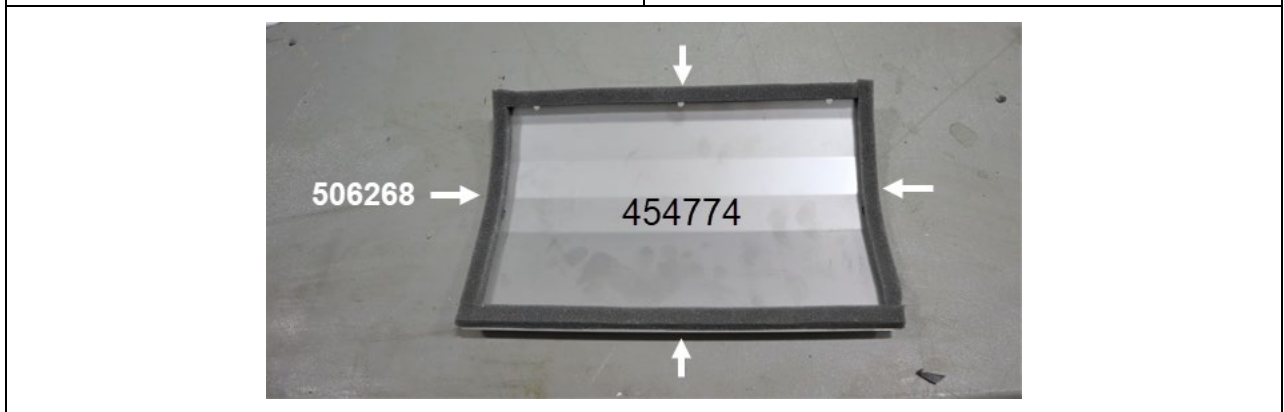
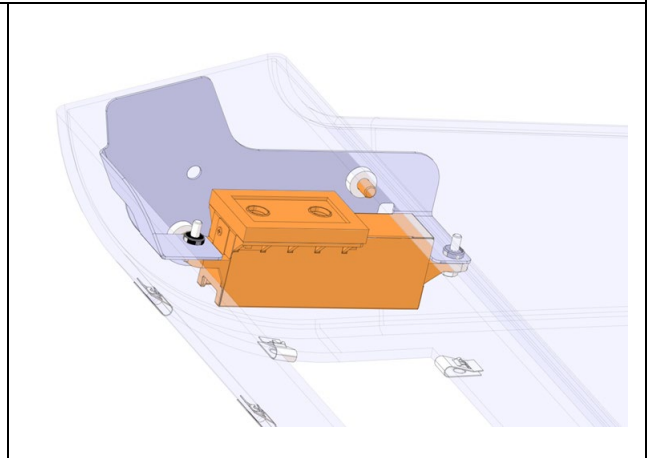
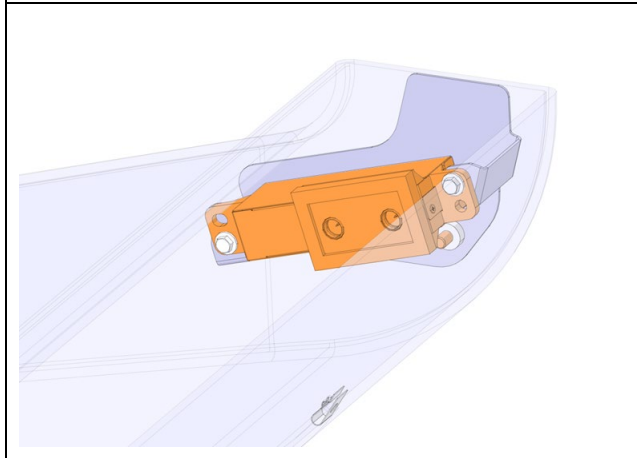
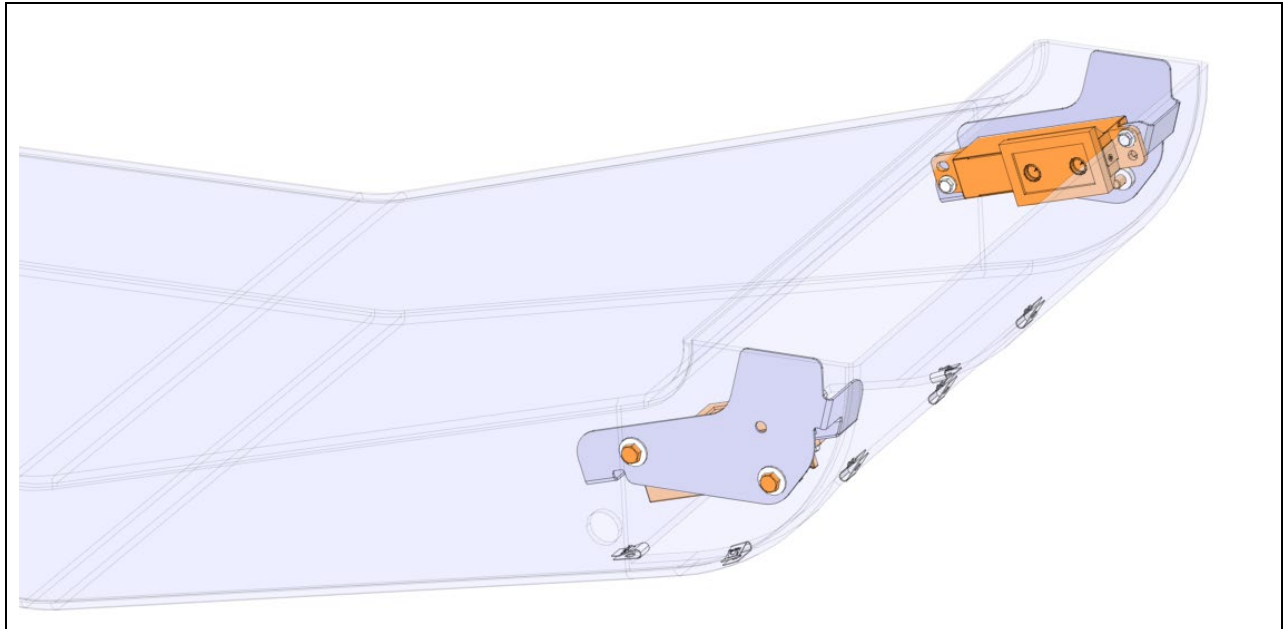

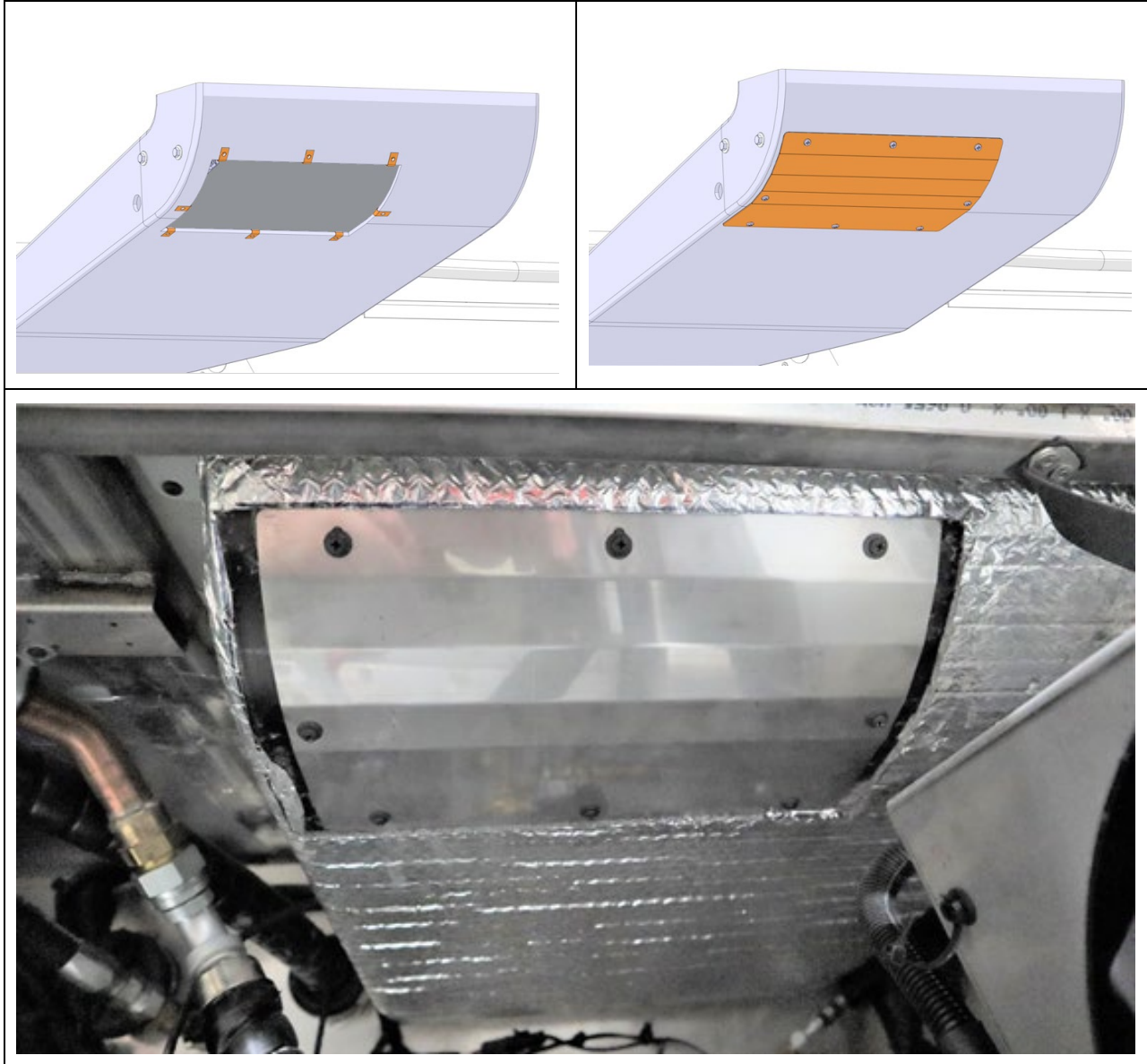

14. Brancher le système de plasma cluster à la source d'alimentation du véhicule.

- Dans le compartiment de l'évaporateur, localiser le relais R12 et le goujon de mise à la masse sur la cloison pare-feu.
- Brancher la borne d'alimentation du système de cluster plasma à la borne centrale du relais R12.
- Brancher la borne de mise à la masse du système au goujon de mise à la masse.
- S'assurer que les deux fusibles de 5 ampères du système sont intacts avant de mettre le véhicule sous tension.

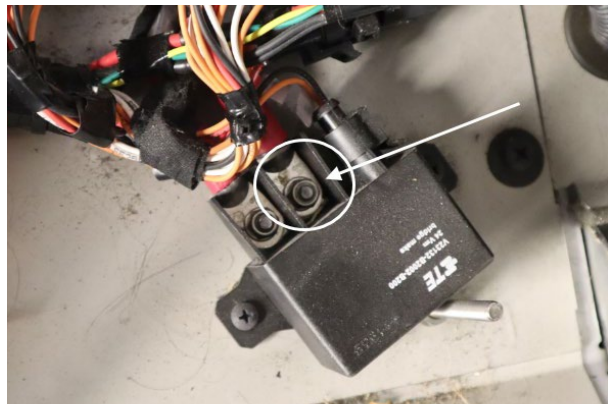
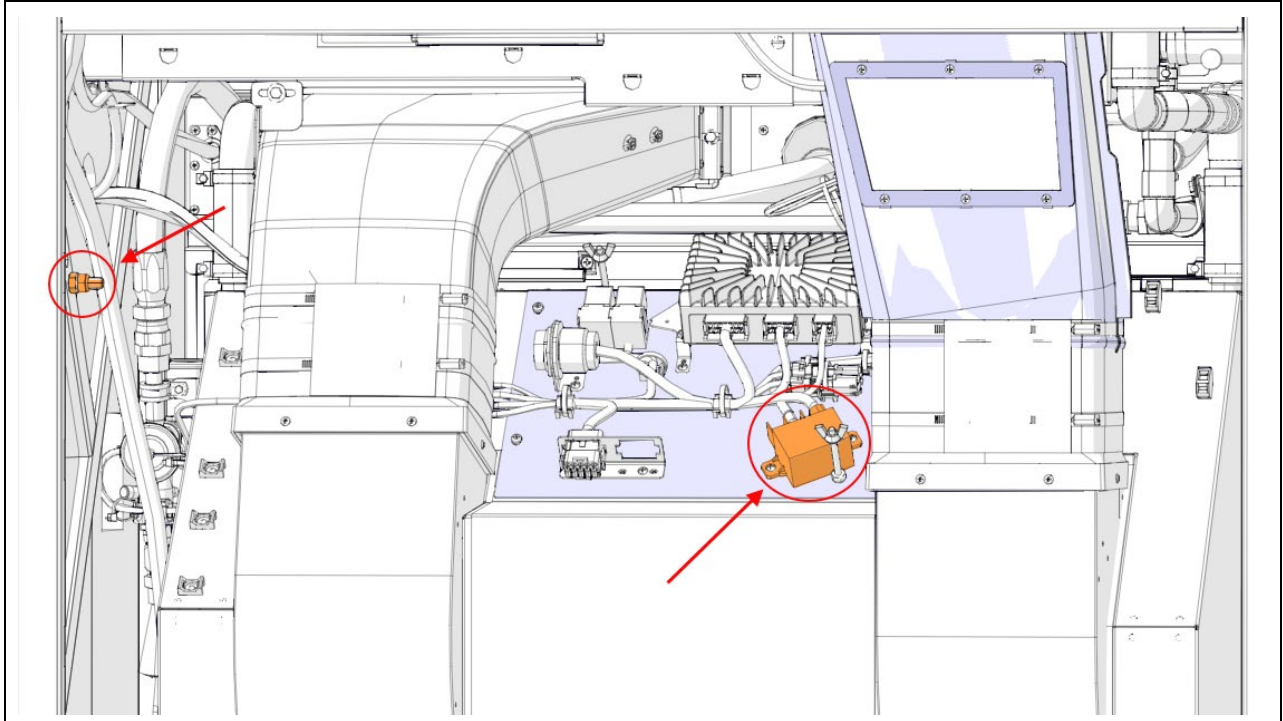

15. Appliquer l'autocollant Prevost EnviroCare sur la carrosserie du véhicule.

- Nettoyer la zone juste au-dessus de l'insigne X345 près de la porte d'entrée. Utiliser de l'alcool isopropylique ou de l'antisilicone (d'autres autocollants peuvent également être présents dans cette zone).
- Au Canada, appliquer soigneusement l'autocollant bilingue # **0610528** juste au-dessus de tous les autocollants d'usine déjà installés (laisser un espace d'environ 10 mm entre les autocollants).
- Aux États-Unis, appliquer soigneusement l'autocollant anglais # **0611019** juste au-dessus de tous les autocollants d'usine déjà installés. Laisser un espace d'environ 10 mm (3/8 po) entre les autocollants.

IMPORTANT : S'assurer que la surface est propre et sèche. Ne pas appliquer à basse température, chauffer la zone si nécessaire pour assurer une bonne adhérence.

16. Terminer l'installation et procéder aux tests du système.

- Sceller les deux ouvertures de 1 pouce dans le compartiment à bagages à l'aide de la pâte de butyle # **680453** fournie.
- Fixer tous les fils et faisceaux lâches à l'aide des attaches de câble fournies.
- Réinstaller toutes les pièces de garniture et couvercles dans le véhicule.
- Procéder à la procédure de test à la fin de ce document pour assurer un bon fonctionnement.

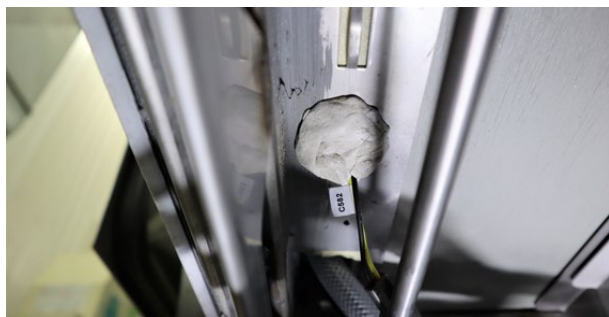

DISPOSITION DES PIÈCES

- Rebuter selon les règlements environnementaux applicables (mun. /prov. /féd.).

INSTALLATION PLASMACLUSTER - VÉRIFICATION

CALIBRATION DE L'APPAREIL

1. Pour faire fonctionner le compteur, placer le commutateur POLARITY en position centrale, à mi-chemin entre "+" et "-", et le commutateur MEASURE en position STANDBY.
2. Tourner le bouton RANGE à la position 199.9.
3. Attendre que l'affichage se stabilise à +/- 2 points près, environ 10 secondes après la mise en marche du compteur.
4. Régler le bouton OFFSET de manière à ce que l'affichage indique zéro +/- 2 (+/- 0,02). Après cette étape, le bouton OFFSET ne devrait plus avoir besoin d'être réajusté. Cependant, il doit être vérifié au début de chaque utilisation ou si la température change de manière significative.

REMARQUE

Si le bouton est déplacé à une autre plage comme "19.99", Il n'est pas nécessaire de réajuster le OFFSET.

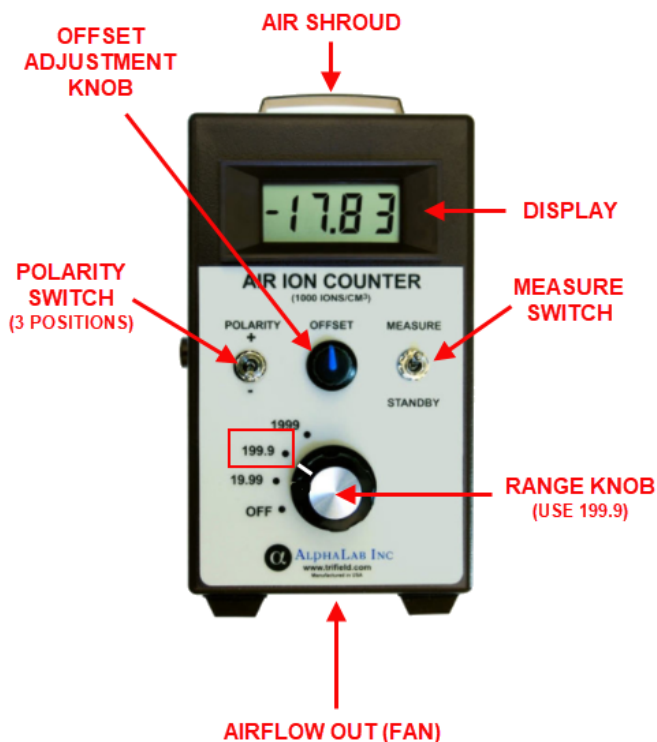

POINTS À TESTER & RÉSULTATS ESPÉRÉS:

À LA SORTIE DES FENÊTRES

1. À la hauteur inférieure de la fenêtre, le carénage d'air amovible doit être retiré pour obtenir des mesures précises.
2. Mettre le testeur à la masse sur la plaque de montage audio/vidéo du premier porte-colis ou sur les boîtiers des unités A/C.
3. Basculer le commutateur POLARITY à la polarité ("+" ou "-") qu'on souhaite mesurer (l'autre commutateur doit être réglé à la position STANDBY). Attendre que l'affichage devienne stable.
4. Attendre au moins 10 secondes après avoir basculé l'interrupteur POLARITY puis basculer en position MESURE (interrupteur vers le haut). Ceci actionnera le ventilateur.
5. Placer l'ouverture de l'appareil au milieu du flux d'air sortant de la grille.
 - Faire une lecture au centre du volant.
 - Prendre une deuxième mesure au milieu du garde d'entrée.
 - Sur le côté trottoir du véhicule, faites une lecture au milieu des 2e et 5e fenêtres.
 - Sur le côté conducteur du véhicule, faites une lecture au milieu des 3e et 5e fenêtres.
6. À l'échelle de 199,9, les lectures devraient être au maximum et lire -I (INFINI).

Sur les véhicules équipés d'un élévateur de fauteuil roulant, une lecture légèrement inférieure de 150+ est acceptable à la 5e fenêtre (derrière le WCL).

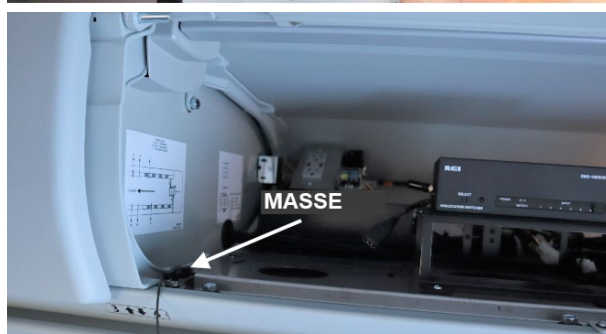

ATTENTION !

S'assurer que le flux d'air du testeur (zone du ventilateur arrière) n'est pas bloqué par la main, le corps, un composant du véhicule (ex : volant) ou tout autre objet solide.

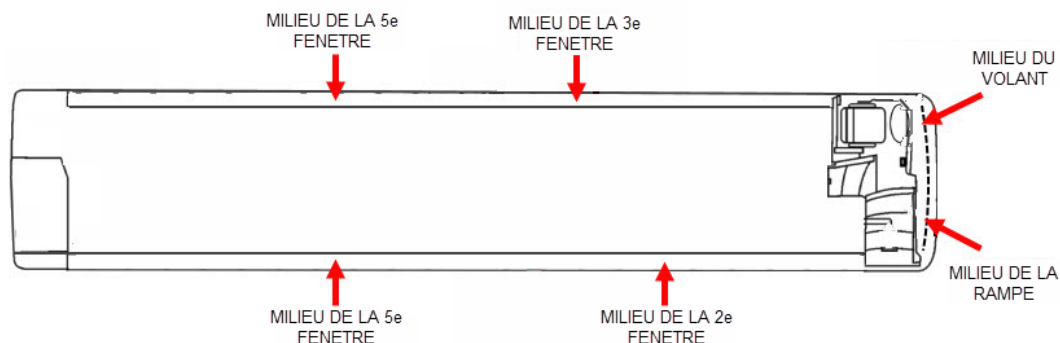

AUX TRAPPES D'AIR SOUS LES PORTE-COLIS

1. À la hauteur des trappes d'air, le carénage d'air amovible doit être retiré pour obtenir des mesures précises.
2. Mettre le testeur à la masse sur un des boîtiers des unités A/C.
3. Basculer le commutateur POLARITY à la polarité ("+" ou "-") qu'on souhaite mesurer (l'autre commutateur doit être réglé à la position STANDBY). Attendre que l'affichage devienne stable.
4. Attendre au moins 10 secondes après avoir basculé l'interrupteur POLARITY puis basculer en position MESURE (interrupteur vers le haut). Ceci actionnera le ventilateur.
5. Placer l'ouverture au milieu du flux d'air sortant de la trappe.
6. Prendre une mesure à la sortie de la trappe juste à l'avant de l'unité A/C.
7. Prendre une mesure à la sortie de la trappe juste à l'arrière de l'unité A/C.
8. Faire les deux côtés du véhicule (quatre lectures au total).
9. À l'échelle de 199,9, les lectures devraient être au maximum et lire -I (INFINI).

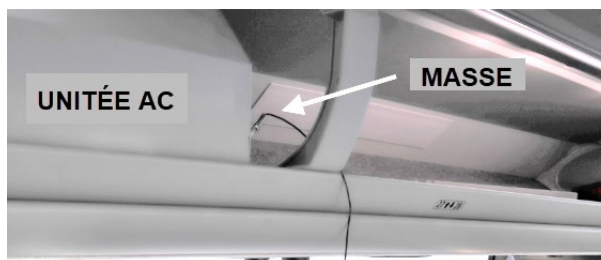

ATTENTION !

S'assurer que le flux d'air du testeur (zone du ventilateur arrière) n'est pas bloqué par la main, le corps, un composant du véhicule (ex : volant) ou tout autre objet solide.

