

REMPLACEMENT DE L'ESSIEU RIGIDE AVANT SURBAISSÉ (DOUBLE DROP) PAR UN ESSIEU SEMI-SURBAISSÉ (SINGLE-DROP) SUR LES AUTOCARS DE LA SÉRIE H3

MATÉRIEL

L'ensemble #110750 inclut les pièces suivantes :

Pièce No	Description	Qté
110741	Attache d'amortisseur de direction	1
110749	Plaque d'appui	1
172513	Support de soupape de commande de hauteur	1
5001500	Vis d'assemblage à tête hexagonale, zinguée M10 x 120 G8.8 PT	4
500444	Rondelle plate zinguée .406 x .812 x .065	8
500680	Écrou hexagonal «Stover», zingué M10 x 1.5	4
500811	Écrou hexagonal «Stover», zingué M12 x 1.75	1
502731	Vis d'assemblage à tête hexagonale, zinguée M12 – 1.75 x 40 G8.8	1
630229	Tige de liaison de la soupape de commande de hauteur	1
IS-99089	Instruction Sheet	1
FI-99089	Feuille d'instructions	1

Remarque : En plus de l'ensemble #110750, vous devriez avoir commandé l'ensemble d'essieu #611453 si vous devez remplacer l'ensemble au complet et seulement la poutre d'essieu #611454 si vous devez remplacer seulement la poutre.

MARCHE À SUIVRE

Avertissement : Stationner le véhicule de façon sécuritaire, appliquer le frein de stationnement, arrêter le moteur, placer l'(es) interrupteur(s) principal(aux) à la position ARRÊT (OFF) avant de travailler sur le véhicule.

RETRAIT

1. Soulever le véhicule en utilisant les points de levage sous le châssis (voir Section 18, "Body" au paragraphe; Vehicle Jacking Points) jusqu'à ce que le châssis du véhicule se situe à environ 20 pouces (508 mm) du plancher. Installer des chandelles sous le châssis. Retirer les roues (si nécessaire, voir la Section 13, "Wheels, Hubs and Tires").

Attention : Utiliser seulement les points de levage recommandés indiqués à la section 18 "BODY".

2. Évacuer l'air comprimé du système d'alimentation en air en ouvrant les robinets de vidange de chaque réservoir.
3. Installer des chandelles sous chaque point de levage de l'essieu pour supporter le poids de l'essieu.

Avertissement: Pour prévenir les blessures corporelles, équiper les chandelles de brides, d'adaptateurs en U ou de dispositifs semblables pour empêcher que l'essieu ne glisse de celles-ci.

4. Séparer la barre d'accouplement du levier de fusée.
5. Retirer les capteurs ABS de leur emplacement sur les moyeux (si applicable).
6. Séparer la tige de liaison de la soupape de commande de hauteur de son support sur l'essieu.
7. Déconnecter les canalisations pneumatiques des chambres de frein avant et couvrir les extrémités des canalisations et les raccords pour empêcher la pénétration de corps étrangers.

Attention: Positionner les canalisations pneumatiques et les câblages électriques de façon à ce qu'ils ne soient pas endommagés lors du retrait de l'essieu avant.

8. Effectuer les étapes a, b et c, en vous référant à la Section 16: "SUSPENSION".
 - a) Séparer les tiges de la barre antiroulis des supports d'essieu.
 - b) Enlever les amortisseurs.
 - c) Retirer les cinq barres d'accouplement: une barre d'accouplement transversale, deux barres d'accouplement longitudinales fixées au sous-châssis et deux barres d'accouplement longitudinales supérieures fixées à l'essieu.
9. Retirer les boulons et les écrous fixant les supports de montage des ressorts pneumatiques gauche et droit à l'essieu.
10. À l'aide des crics, abaisser lentement l'essieu et le retirer de sous le véhicule.

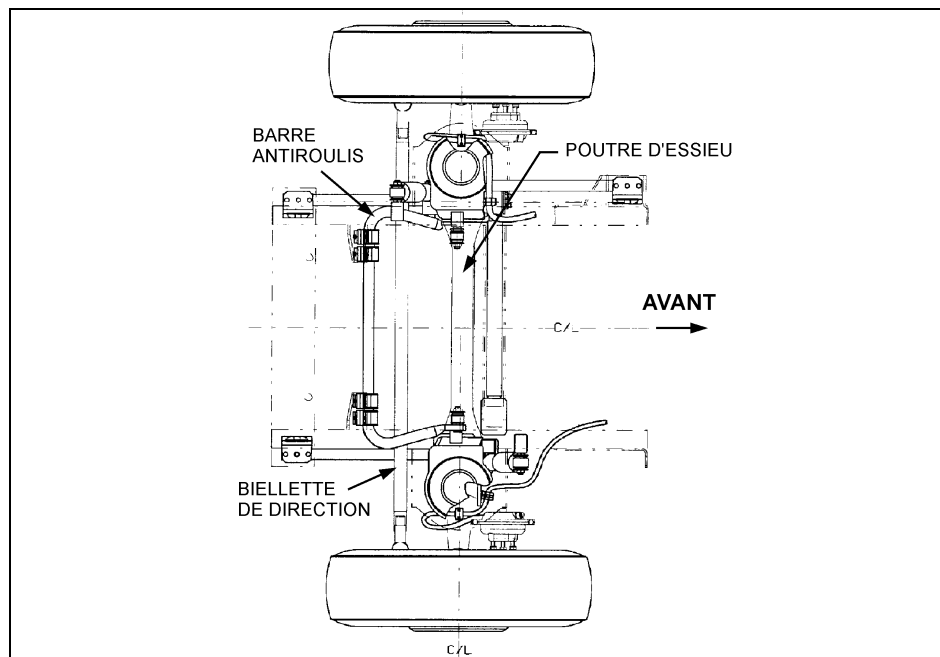

FIGURE 1: VUE DE DESSUS DE L'ESSIEU AVANT DES AUTOCARS H3

INSTALLATION

Inverser la marche à suivre pour le retrait. S'assurer que les plateaux de montage des supports des ressorts pneumatiques sont propres.

Remarque: Se référer à la Section 16, «SUSPENSION», Section 14, «Steering» et au paragraphe 8 «Specifications» à la fin de la section 10 pour les vérifications et les couples de serrage recommandés.

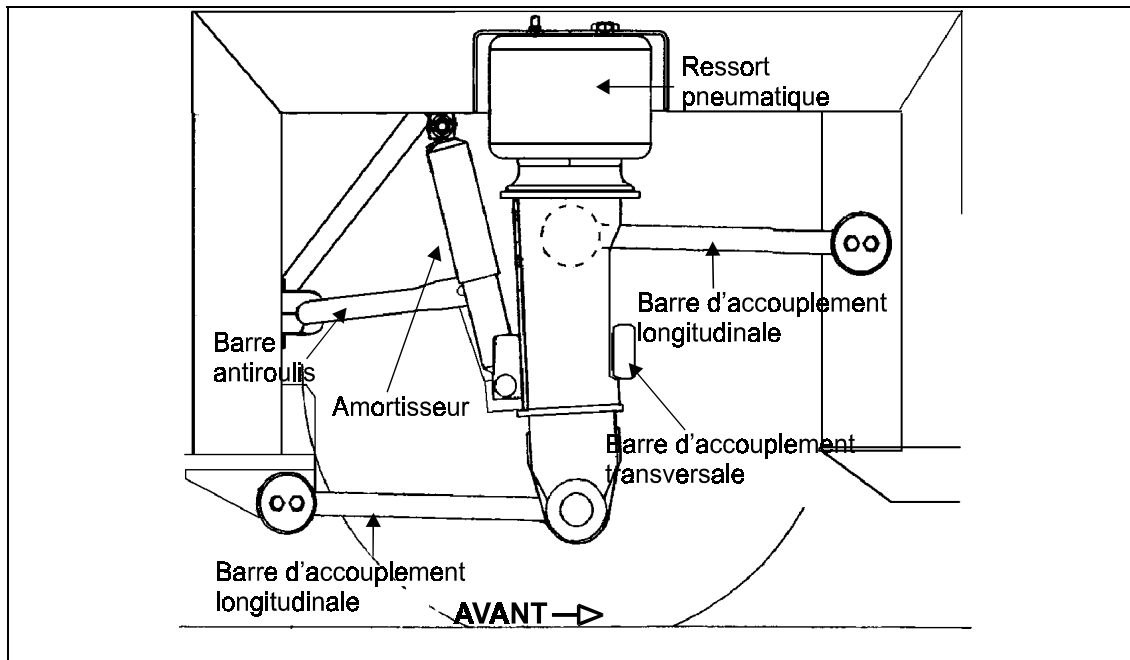

FIGURE 2: COMPOSANTES DE LA SUSPENSION AVANT DES AUTOCARS H3

Fixer l'amortisseur de direction à l'essieu à l'aide de l'attache (Prévoist #110741) et de la plaque d'appui (Prévoist #110749). Utiliser les vis d'assemblage (#5001500), rondelles (#500444) et écrous (#500680), voir la figure 3.

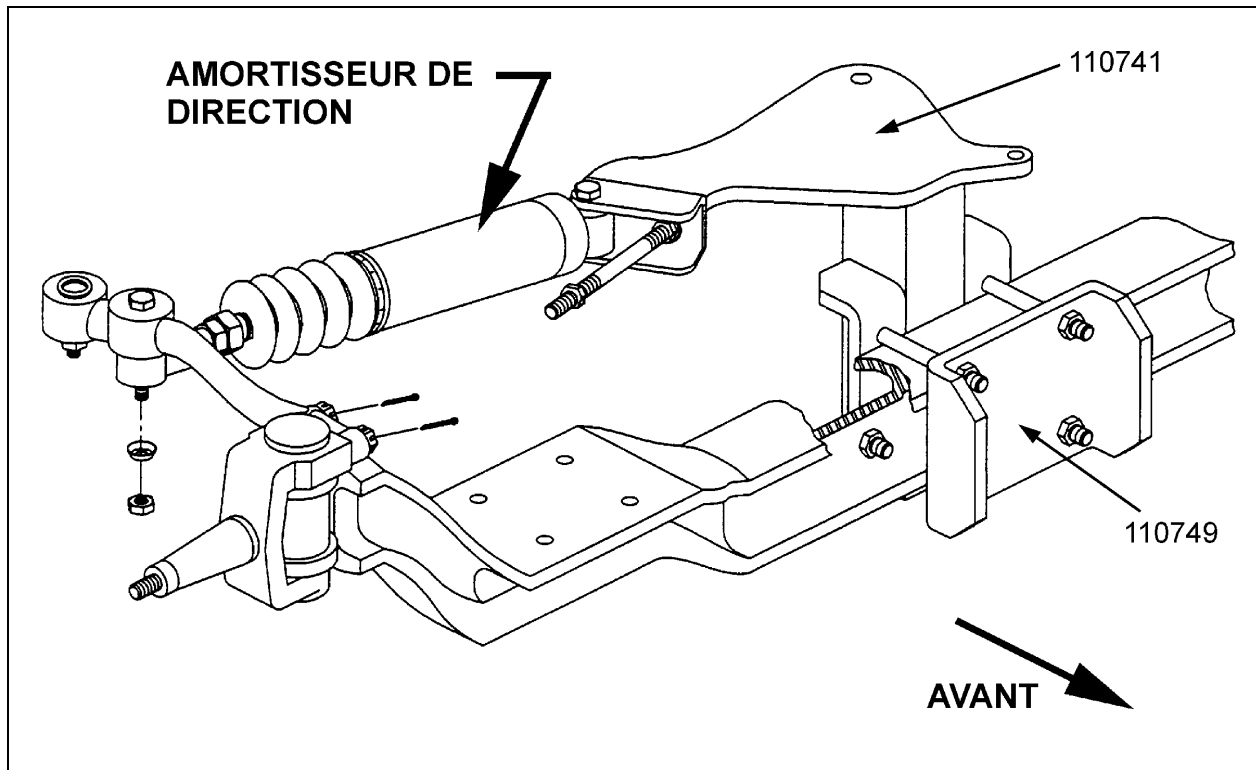

FIGURE 3: SUPPORT DE L'AMORTISSEUR DE DIRECTION

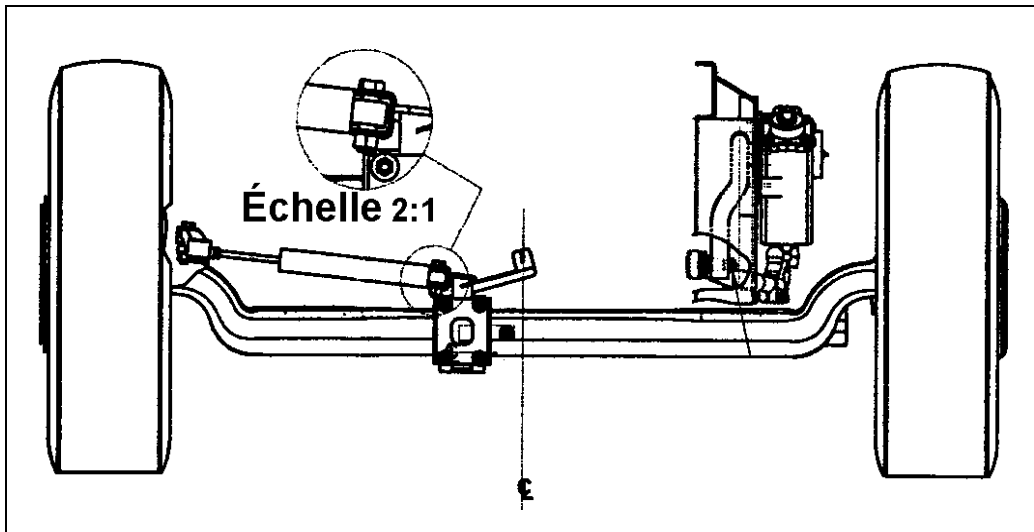

FIGURE 4: VUE AVANT DES AUTOCARS DE LA SÉRIE H3 MUNIS DE L'ESSIEU AVANT "SINGLE-DROP"

Retirer le support de soupape de commande de hauteur (#172085) existant, meuler les surfaces d'appui puis souder le support de la soupape de commande de hauteur (#172513) en vous référant à la figure 5 pour l'emplacement. Installer la tige de liaison (#630229).

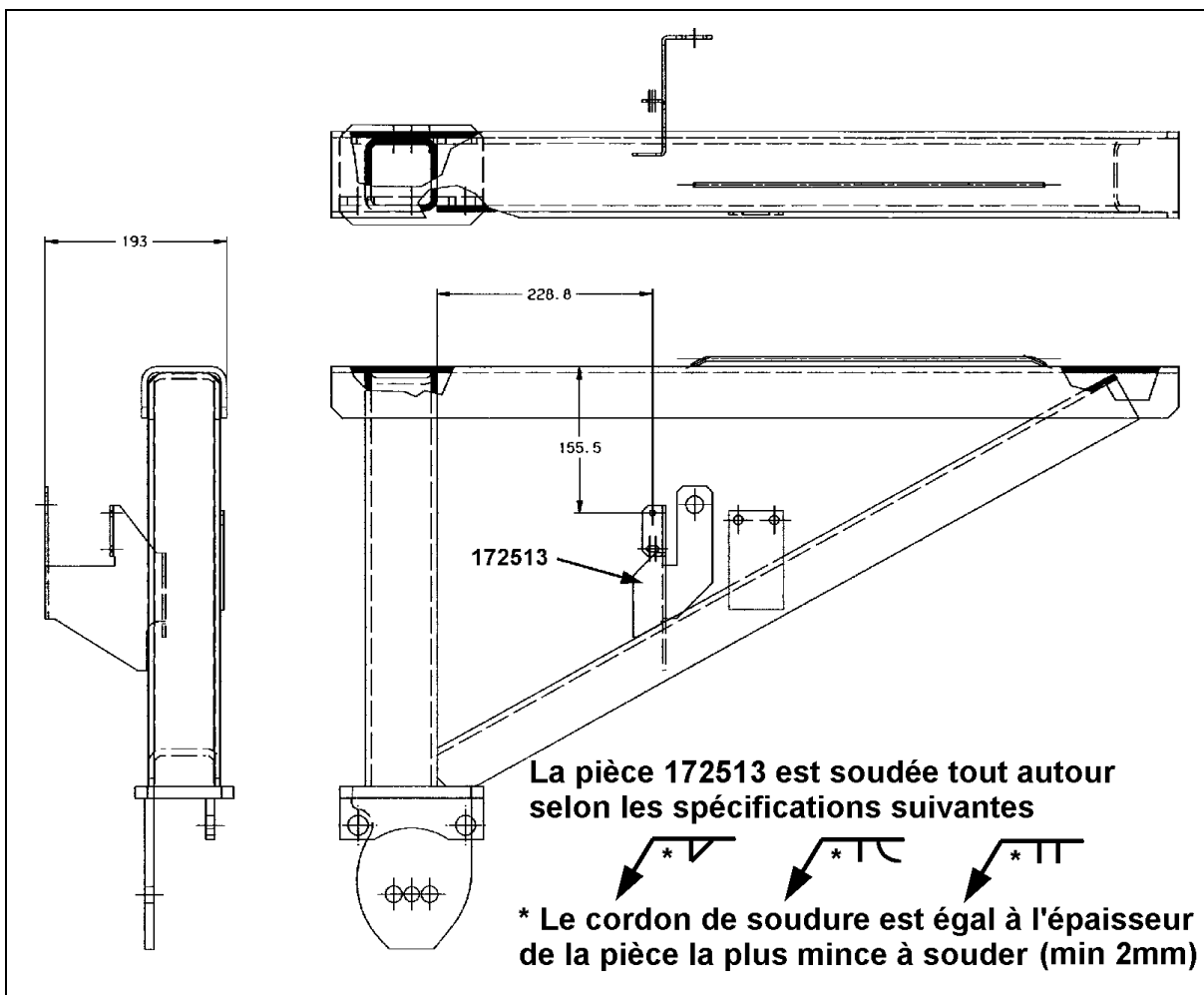

FIGURE 5 : INSTALLATION DU SUPPORT 172513