

PREVOST

BULLETIN DE GARANTIE

BG15-06C

DATE :	FÉVRIER 2015	SECTION : 06 - Électricité
EXPIRATION:	FÉVRIER 2017	
SUJET :	INSPECTION ET REMPLACEMENT DES CAPTEURS DE COURANT 067954	

REVISION C Ce bulletin remplace les versions précédentes
 16 Mars, 2015 : Ajout de véhicules. Ajout étape 13 vérif # série

APPLICATION

AVIS AUX CENTRES DE SERVICE	
<i>Vérifier que le bulletin s'applique au véhicule à l'aide de SAP ou de Garantie en ligne disponible sur le site web de Prevost, sous la rubrique Service / Garantie.</i>	
Modèle	VIN
Autocars H3-45 Année-modèle : 2015	 Les véhicules suivants : 2PCH33493FC71 2878 , 2PCH33490FC71 2918 2PCH33499FC71 2920 2PCH33490FC71 2921
Maisons motorisées H3-45 VIP Année-modèle : 2015	Les véhicules suivants : 2PCVS3493FC71 2885 , 2PCVS3499FC71 2888 2PCV33499FC71 2919
Autocars X3-45 Année-modèle : 2015	Les véhicules suivants : 2PCG33499FC73 5819 , 2PCG33497FC73 5821 , 2PCG33490FC73 5823 , 2PCG33492FC73 5824 , 2PCG33494FC73 5825 ; 2PCG33498FC73 5830 ; 2PCG33498FC73 5861 ; 2PCG3349XFC73 5862 , 2PCG33493FC73 5864 ; 2PCG33497FC73 5866 ; 2PCG33499FC73 5867 ; 2PCG33490FC73 5868 ; 2PCG33492FC73 5869 ; 2PCG33499FC73 5870
X3-45 VIP à usage commercial Année-modèle : 2015	Les véhicules suivants : 2PCCS3494FC73 5812 , 2PCCS3499FC73 5871 , 2PCCS349XFC73 5877
Maisons motorisées X3-45 VIP Année-modèle : 2015	Les véhicules suivants : 2PCBS3497FC73 5816 , 2PCBS3490FC73 5818 2PCBS3499FC73 5865
Ce bulletin n'est pas nécessairement applicable à tous les véhicules ci-haut mentionnés, certains peuvent avoir été modifiés avant la livraison. Les propriétaires de véhicules visés par ce bulletin seront avisés par une lettre indiquant le numéro d'identification de chaque véhicule concerné.	

DESCRIPTION

Sur les véhicules visés par ce bulletin, inspecter les capteurs de courant dans le compartiment des batteries. Dépendant du numéro de série de la pièce, effectuer le remplacement du capteur. Selon les informations du manufacturier un certain nombre de ces capteurs auraient une mauvaise calibration.

MATÉRIEL

Commandez les pièces suivantes :

Pièce No	Description	Qté
067954	Capteur de courant 80/600 A	2

D'autres pièces pouvant être requises:

Pièce No	Description	Qté
5001694	VIS MÉCANIQUE, PAN PH M4-0.7x40 SS NOIR	2

REMARQUE

Le matériel peut être commandé selon la pratique habituelle.

OUTILS SPÉCIAUX



Figure 1 : Mini clé à cliquet à prise femelle 1/4 hexagonale ou équivalent

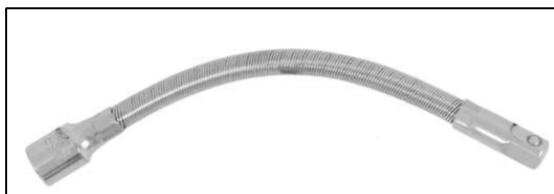



Figure 2 : Rallonge flexible



Figure 3 : Adaptateur 1/4 Hex à 1/4 carré

MARCHE À SUIVRE

DANGER

Stationner le véhicule de façon sécuritaire, appliquer le frein de stationnement, arrêter le moteur, placer l'interrupteur principal à la position ARRÊT (OFF) avant de travailler sur le véhicule.

1. Ouvrir le compartiment à batteries. (Fig.1 & 2)

Par mesure de sécurité, débranchez la mise à la terre des batteries et fixez-la à l'écart pour éviter un contact accidentel avant de procéder. (Fig. 9 & 10)

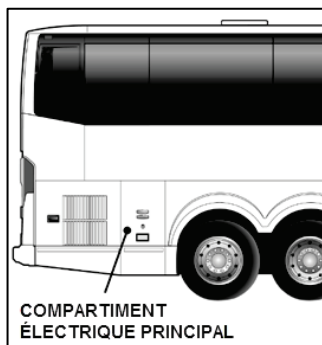

Figure 4 : Série H

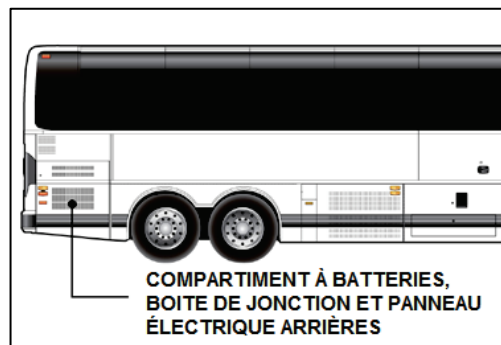

Figure 5 : Série X

2. Les capteurs se trouvent près des batteries. (Fig 7 & 8) Les capteurs à remplacer ont des numéros de série qui commencent par **14300, 14307 ou 14314** (Fig 6). Consultez le **Tableau 2** plus bas pour confirmer que le capteur fait bien partie de la liste.

Véhicules de la série H: Utilisez un miroir d'inspection.

Noter que des petits décalques verts en forme de point ont été apposés sur les capteurs pour confirmer qu'ils ont bien été calibrés par le fournisseur. Consulter le **Tableau 1** ci-bas pour déterminer si le capteur doit être remplacé.

Nombre de points verts	Est-ce que le numéro de série fait partie du Tableau 2?	Bonne pièce?	Dois-je remplacer la pièce?
1	Oui →	Non →	OUI
1	Non →	Oui →	NON
2	Oui →	Oui →	NON
2	Non →	Oui →	NON

Tableau 1



Figure 6: Capteur de courant.

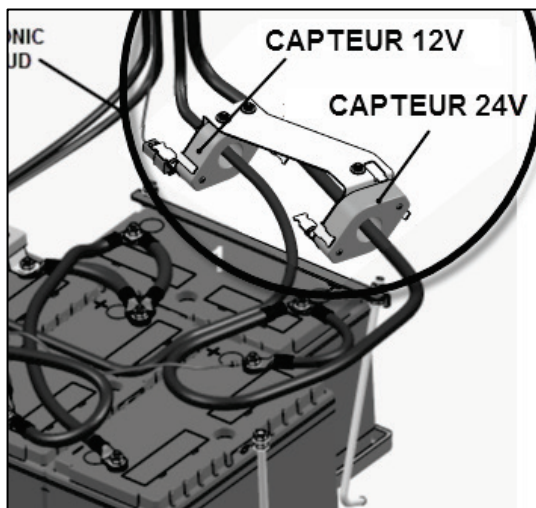

Figure 7 : Série H

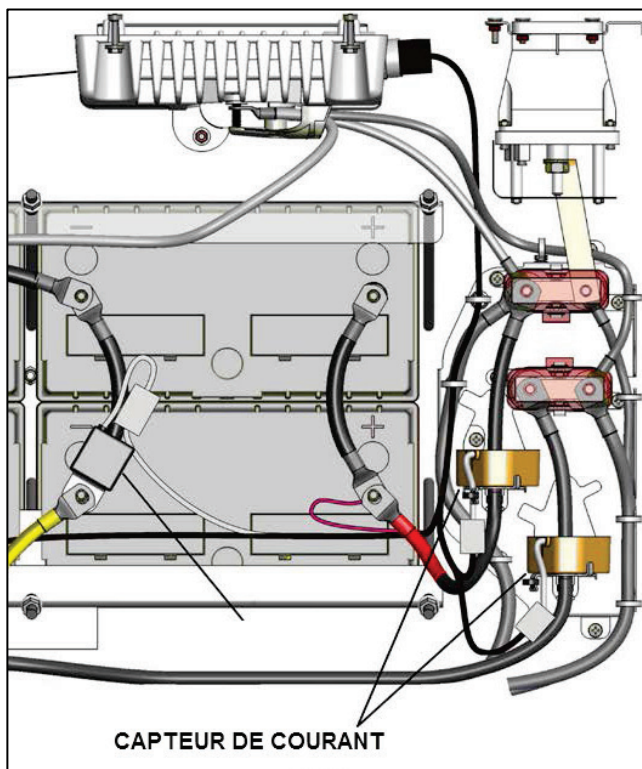

Figure 8 : Série X

3. Effectuer le remplacement du capteur fautif selon les instructions ci-bas. Gardez la quincaillerie.
4. Conservez le capteur fautif pour le processus de retour en garantie.
5. **Si ce n'est pas fait, s'assurer que la mise à la terre à la gauche des batteries est bien déconnectée avant d'entamer les travaux.**



Figure 9 : Mise à la terre Série H



Figure 10 : Mise à la terre Série X

6. Déconnecter les fils 12V et 24 V pour permettre de retirer les capteurs. (Fig. 11 et 12)

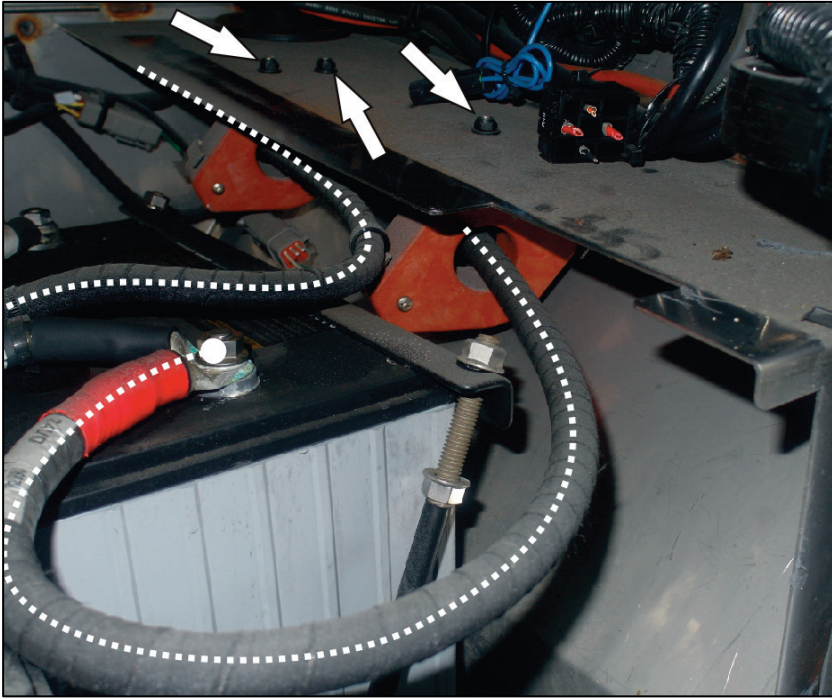

Figure 11 : Série H

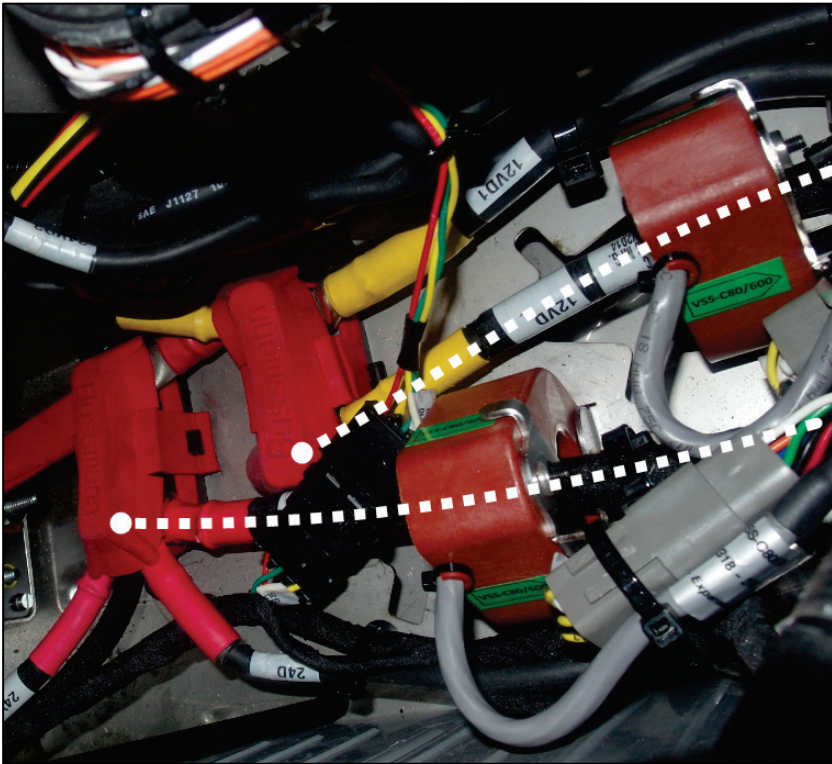

Figure 12 : Série X

7. Démonter les capteurs. (Fig. 13 et 15)
8. Série H: dévisser les écrous de montage du support des capteurs. Conservez pour la réinstallation.
9. Dévisser les vis de montage des capteurs sur une table de travail.
(Vis de montage: #5001694 Philips M4 x 40mm)

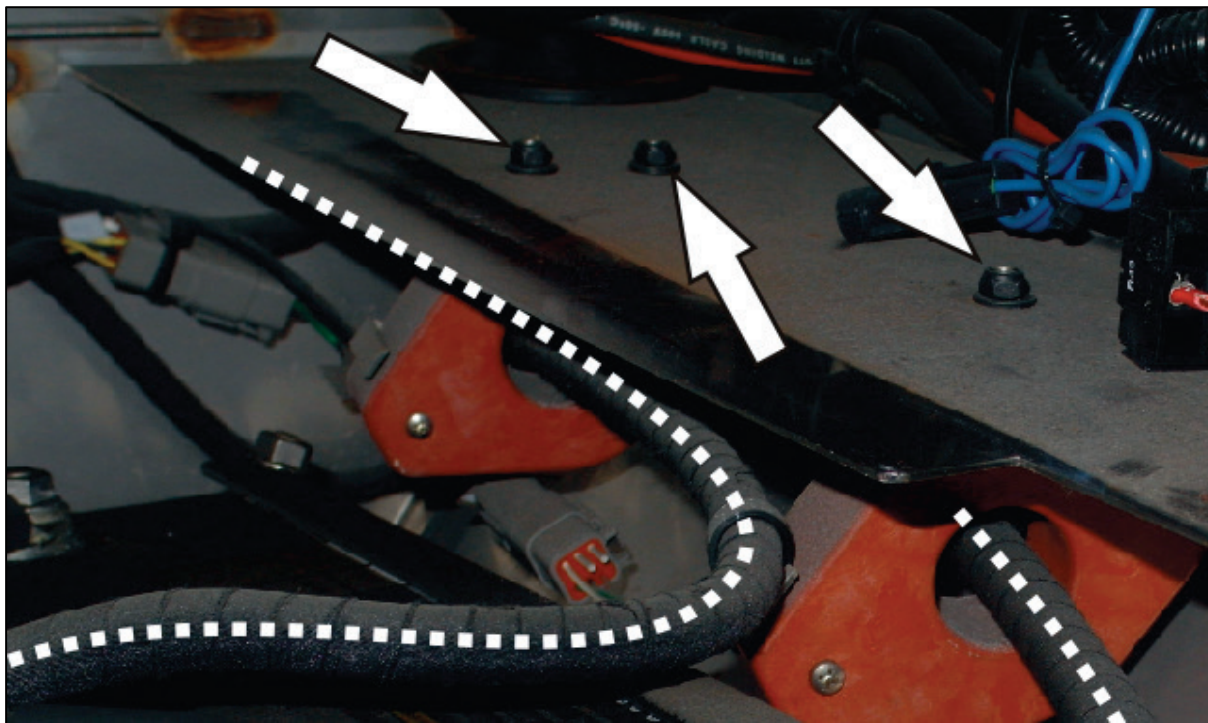

Figure 13 : vis de montage, Série H

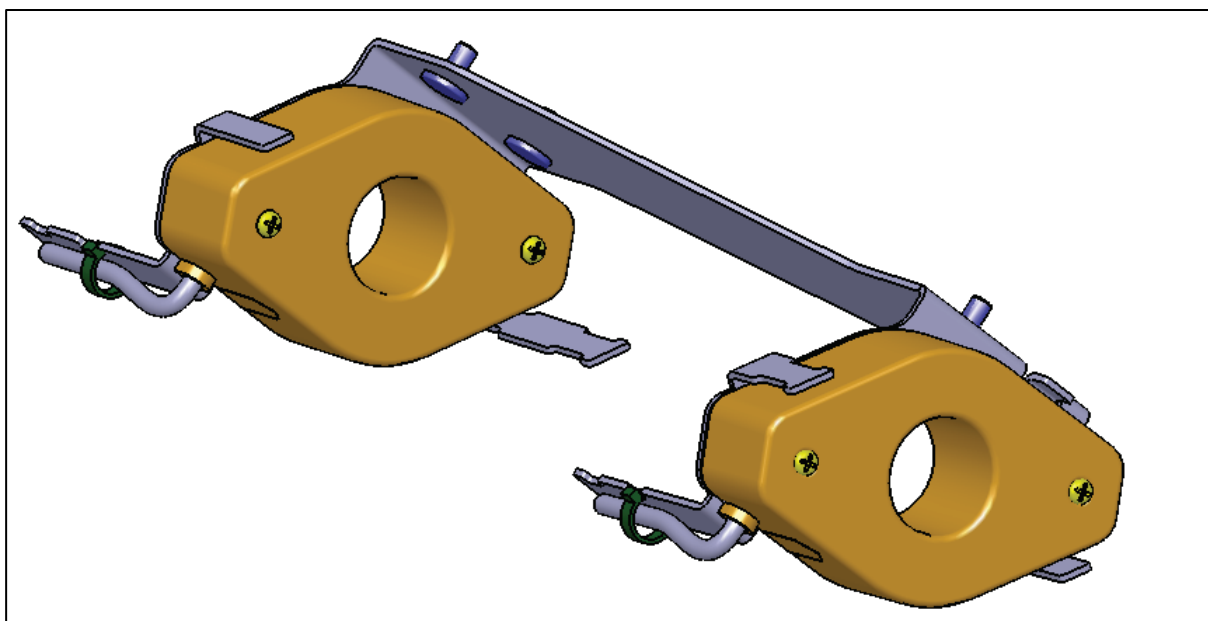

Figure 14 H Support des capteurs.

11. Série X: Pour dévisser les vis inférieures, utiliser la plus petite clé à cliquet possible et une extension flexible. (Fig. 1, 2). (Vis de montage #5001694 Philips M4 x 40mm)

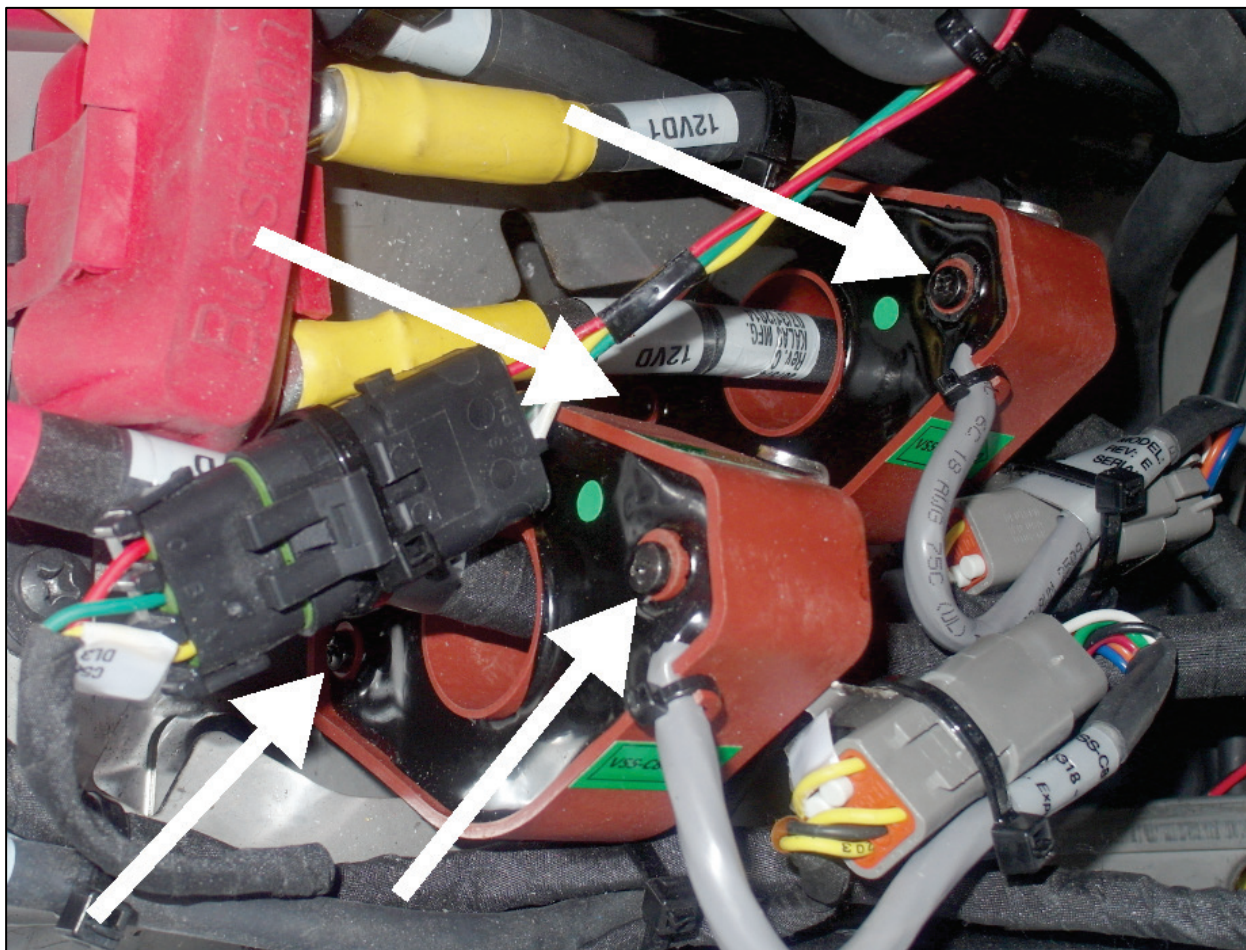

Figure 15 : Vis de montage, Série X

12. Remplacez le capteur par une nouvelle pièce #067954.
13. Confirmer que le numéro de série de la nouvelle pièce ne fait pas partie du tableau 2.
14. Reconnectez les câbles 12V et 24 V. Serrez à 170 lbf-po (14 lbf-pi)
15. Reconnectez le câble de mise à la terre en dernier. Serrez à 170 lbf-po (14 lbf-pi)

Tableau 2: numéros de série des capteurs 067954 fautifs.

POUR TOUT NUMÉRO DE SÉRIE TROUVÉ DANS CETTE LISTE, N'EFFECTUER LE REMPLACEMENT QUE SI LA PIÈCE PORTE UN POINT VERT. SI LA PIÈCE PORTE DEUX POINTS VERTS, ELLE EST BONNE, (NE PAS LA REMPLACER). (FIG. 16)



14300-274146	14307-274645	14311-275500
14300-274147	14307-274647	14311-275502
14300-274148	14307-274648	14311-275503
14300-274149	14307-274649	14311-275505
14300-274150	14307-274650	14311-275507
14300-274151	14307-274651	14311-275511
14300-274161	14307-274652	14311-275514
14300-274163	14307-274653	14311-275515
14300-274164	14307-274654	14311-275516
14300-274165	14307-274655	14311-275517
14300-274166	14307-274656	14311-275518
14300-274167	14307-274657	14311-275519
14300-274168	14307-274658	14311-275520
14300-274172	14307-274659	14311-275521
14300-274174	14307-274662	14311-275522
14300-274175	14307-274663	14311-275524
14300-274176	14307-274664	14311-275525
14300-274177	14307-274665	14311-275527
14300-274178	14307-274666	14311-275528
14300-274179	14307-274668	14314-275742
14300-274181	14307-274670	14314-275743
14300-274183	14307-274671	14314-275745
14300-274184	14307-274672	14314-275747
14300-274185	14307-274673	14314-275748
14300-274186	14307-274678	14314-275749
14300-274187	14307-274680	14314-275750
14300-274188	14307-274681	14314-275751
14300-274189	14307-274682	14314-275752
14300-274190	14307-274683	14314-275753
14300-274193	14307-274685	14314-275754
	14307-274686	14314-275755
	14307-274687	
	14307-274688	
	14307-274689	
	14307-274690	
	14307-274691	
	14307-274692	
	14307-274693	

Tableau 2

DEUX POINTS VERTS: PIÈCE OK! (PIÈCE RECALIBRÉE PAR LE FOURNISSEUR)



DISPOSITION DES PIÈCES

Pour obtenir un remboursement complet, les pièces remplacées doivent être retournées à PrevoSt conformément aux 'Instructions d'expédition de retour de pièces de garantie' disponibles sur <https://www.prevoStcar.com/fr/content/les-documents-de-garantie>. Svp joindre dans l'envoi une copie de la réclamation de garantie.

Rebuter selon les règlements environnementaux applicables (mun./prov./féd.).

GARANTIE

Cette modification est couverte par la garantie normale de PrevoSt. Nous vous rembourserons les pièces et une heure (1.0h) de main-d'œuvre sur réception des pièces et d'un formulaire de réclamation. Veuillez soumettre votre réclamation via Garantie en ligne, disponible sur www.prevoStcar.com (rubrique Service \ Garantie). Utiliser la réclamation de type «Bulletin/Rappel» et sélectionner le «Bulletin de garantie BG15-06».

AUTRE

Bulletin VBC	
Code de bris	06.10
Code de défaillance	09
Condition système	B
Pièce responsable	067954

Accédez à tous nos bulletins à cette adresse :
<https://secureus5.volvo.com/technicalpublications/fr/pub.asp>
Ou scannez le code QR avec votre téléphone intelligent.

Contactez-nous à technicalpublications_prev@volvo.com en spécifiant "AJOUT" comme sujet pour recevoir nos bulletins de garantie par courriel.

