

INSTALLATION D'UNE LAMPE DE NUIT DANS LE CABINET D'AISANCES

MATÉRIEL

L'ensemble #064810 inclut les pièces suivantes :

Pièce No	Description	Qté
064775	Câblage d'interconnexion	1
064776	Câblage de relais	1
430172	Douille de lampe	1
560123	Ampoule 12V 4W	1
561790	Coupe-circuit 6A	1
561707	Relais 24V	1
500638	Vis à tôle ½ - 8	2
IS-98034	Instruction Sheet	1
FI-98034	Feuille d'instructions	1

MARCHE À SUIVRE

Avertissement : Stationner le véhicule de façon sécuritaire, appliquer le frein de stationnement, arrêter le moteur, placer l'(es) interrupteur(s) principal(aux) à la position ARRÊT (OFF) avant de travailler sur le véhicule.

1. Dans le cabinet d'aisances, retirer la lentille de l'éclairage fluorescent puis enlever les six vis de fixation de l'éclairage. Débrancher le connecteur C41F de l'éclairage fluorescent lequel est branché au connecteur C41 du câblage du véhicule (voir figure 1).
2. Retirer délicatement les deux tubes fluorescents et le protecteur de ballast. Couper le protecteur pour qu'il ait une longueur de 20 cm (8 pouces), fixer la douille de lampe (Prévost #430172) à l'aide de deux vis à environ 13 cm (5 pouces) du côté droit et installer l'ampoule (Prévost #560123) dans la douille.
3. Insérer le câblage (Prévost #064775) dans le passe-fils de l'éclairage et brancher le fil jaune au fil de la douille de lampe. Fixer la cosse à anneau du fil noir OH à l'aide d'une des vis de la douille de lampe.

- Brancher les connecteurs 62A et SP24 du câblage d'interconnexion aux connecteurs C41 et C41F qui étaient branchés auparavant (voir fig. 1). Acheminer le connecteur gris SP24 vers le panneau d'accès situé à l'extérieur du cabinet d'aisances (voir figure 2). Fixer le câblage à l'aide d'attaches de nylon.

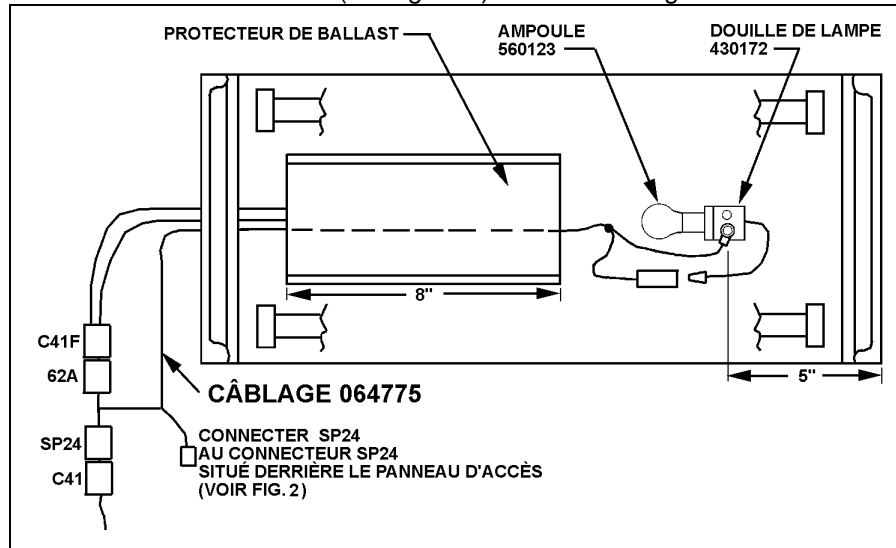

FIGURE 1 : ÉCLAIRAGE FLUORESCENT

- Réinstaller le protecteur de ballast et les tubes fluorescents. Fixer l'éclairage fluorescent au plafond du cabinet d'aisances à l'aide des six vis enlevées auparavant puis installer la lentille.
- Enlever les capuchons de finition des vis de fixation du panneau d'accès. Retirer les vis et le panneau d'accès, connecter les deux connecteurs SP24 ensemble et réinstaller le panneau d'accès.

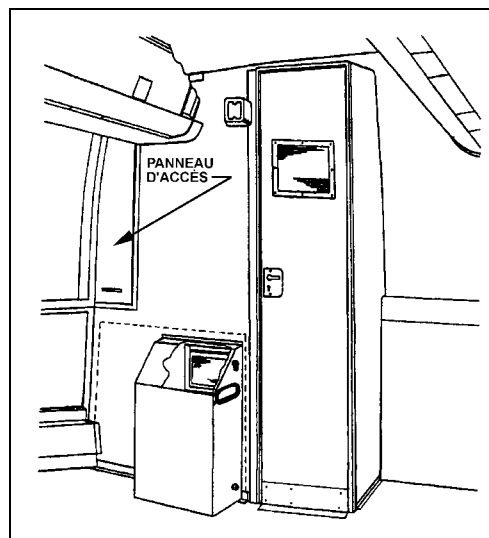

FIGURE 2 : PANNEAU D'ACCÈS

- Ouvrir la porte du compartiment électrique arrière, sur le panneau inférieur de la boîte de jonction arrière, déserrer le bloc de fixation des coupe-circuits de 12 volts et installer le coupe-circuit CBT1 (Prévost #561790). Réinstaller le bloc de fixation (voir figure 3).
- Utiliser le câblage de relais (Prévost #064776) et fixer les cosses à fourche 12N et 12IN sur les bornes du coupe-circuit et les cosses 12IN et 0 sur les bornes B et O respectivement. Acheminer le câblage tel que montré à la figure 3. Fixer à l'aide d'attaches de nylon.

9. Sur le panneau supérieur de la boîte de jonction arrière, installer le support de relais RT1. Fixer le relais RT1 (Prévost #561707) sur son support, couper le connecteur au bout du fil rouge 62E et souder le fil sur le fil rouge 62E qui va du connecteur C181 au relais VIM4.
10. Brancher le connecteur gris SP24 au connecteur SP24 situé près du connecteur C35 lequel se trouve au plafond du compartiment électrique arrière. Fixer à l'aide d'attaches de nylon.

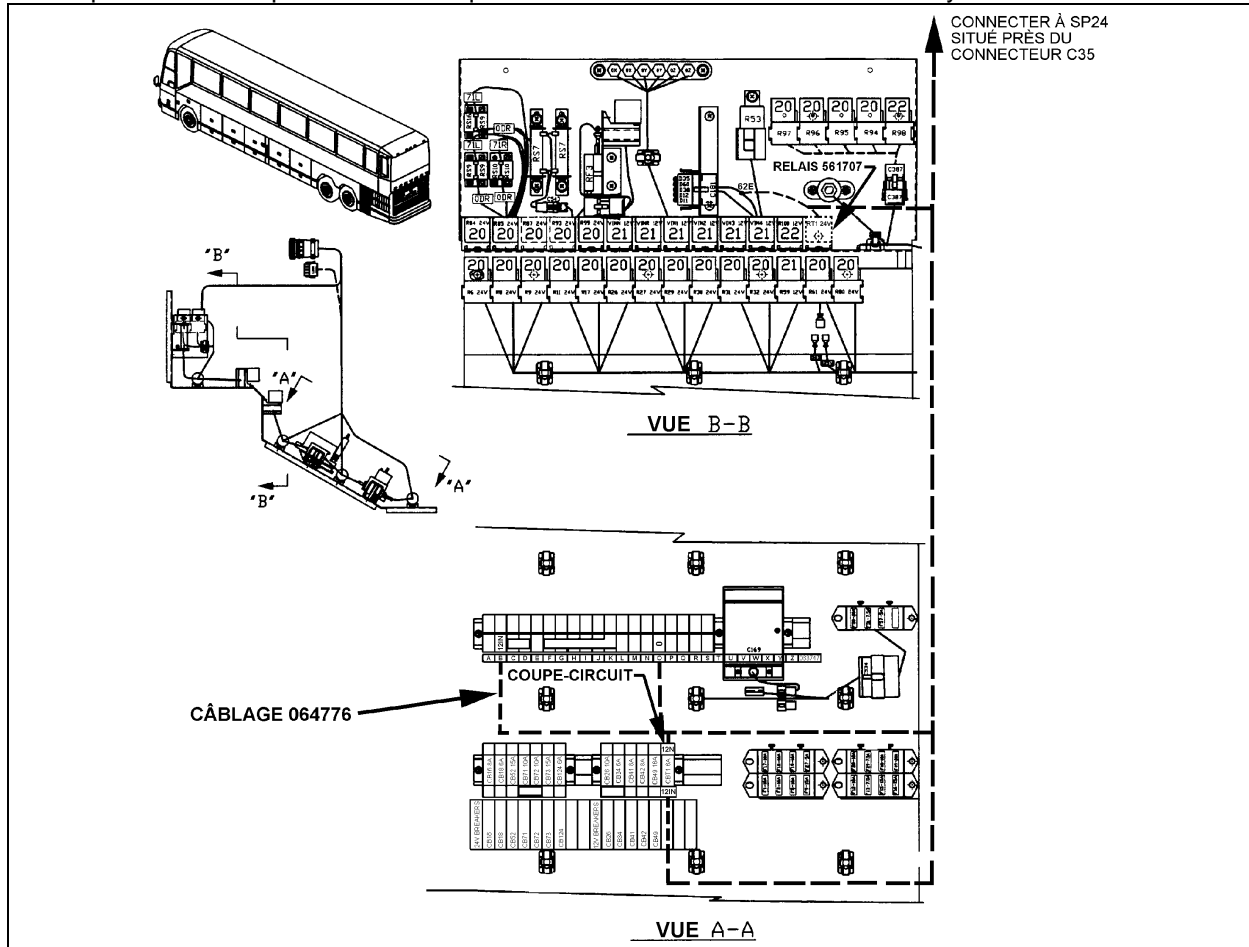

FIGURE 3 : BOÎTE DE JONCTION DU COMPARTIMENT ÉLECTRIQUE ARRIÈRE

Remarque : Le verrouillage de la porte du cabinet d'aisances permet d'allumer l'éclairage fluorescent en plus des enseignes lumineuses installées sur le mur extérieur du cabinet, au-dessus du pare-brise et un voyant indicateur situé sur le tableau de bord. La lampe de nuit allume dès le démarrage du moteur alors que l'éclairage fluorescent ne s'allume que si on verrouille la porte du cabinet d'aisances.

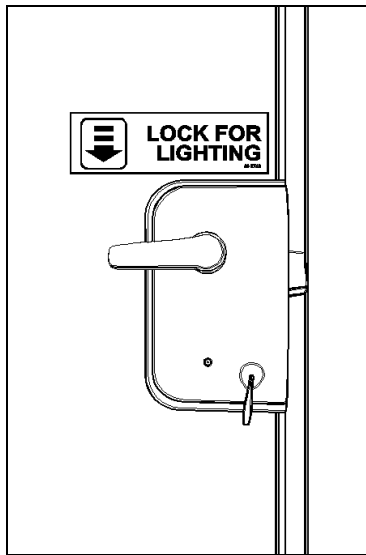

FIGURE 4 : VERROU DE LA PORTE

