

PREVOST

INFORMATION DE MAINTENANCE

Im99-37

ENREGISTRÉ - REGISTERED
ISO 9001 & ISO 14001



DATE : Novembre 1999	SECTION : 05
SUJET : BOYAUX AMÉLIORÉS DU RÉSERVOIR D'ÉQUILIBRE	

Remarque importante : Cette modification est recommandée par Prévost Car dans le but d'améliorer les performances de votre véhicule. Noter par contre, qu'aucun remboursement ne sera accordé pour l'exécution de cette modification.

APPLICATION

Modèle	VIN
Véhicules M, M5, ME, XL-40 et XL-45 Équipés du moteur Detroit Diesel série 60 Année modèle : 1993 – 1999	Du 2P9M33404P1001645 jusqu'au 2PCM33498X1026914 incl.
Véhicules H3-40, H3-41, H3-45 et VIP Équipés du moteur Detroit Diesel série 60 Année modèle : 1993 – 1999	Du 2P9H33402P1001256 jusqu'au 2PCH33490Y1013450 incl.

DESCRIPTION

De nouveaux boyaux du réservoir d'équilibre plus résistants sont disponibles. Ces nouveaux boyaux peuvent être installés sans avoir à modifier quoi que ce soit.

MATÉRIEL

Ancienne pièce	Nouvelle pièce	Description
051826	052329	Boyau, 915 mm
010581	052332	Boyau, 890 mm
052061	052335	Boyau, 1142 mm
010565	052330	Boyau, 572 mm
051929	052333	Boyau, 990 mm
051963	052336	Boyau, 1066 mm
051865	052331	Boyau, 950 mm
051967	052334	Boyau, 688 mm
051968	052337	Boyau, 838 mm

Remarque : Le matériel peut être commandé selon la pratique habituelle.

MARCHE À SUIVRE

Avertissement : Stationner le véhicule de façon sécuritaire, appliquer le frein de stationnement, arrêter le moteur, placer l'(es) interrupteur(s) principal(aux) à la position ARRÊT (OFF) avant de travailler sur le véhicule.

Avertissement : Ne jamais travailler sur le système de refroidissement quand celui-ci est chaud. Des blessures corporelles dues au contact des pièces ou du liquide chaud peuvent survenir. Laisser la température du système de refroidissement atteindre la température ambiante avant de travailler sur le système ou ses composantes.

- Les nouveaux et anciens boyaux sont entièrement interchangeables.
- Se référer au « Parts Manual » de votre véhicule à la section 05 pour connaître quels boyaux remplacer. De même, se référer aux figures 1 et 2 pour trouver l'emplacement des boyaux sur le réservoir.
- Remplacer les boyaux selon le « Maintenance Manual », section 05 «COOLING » sous « Hoses ».

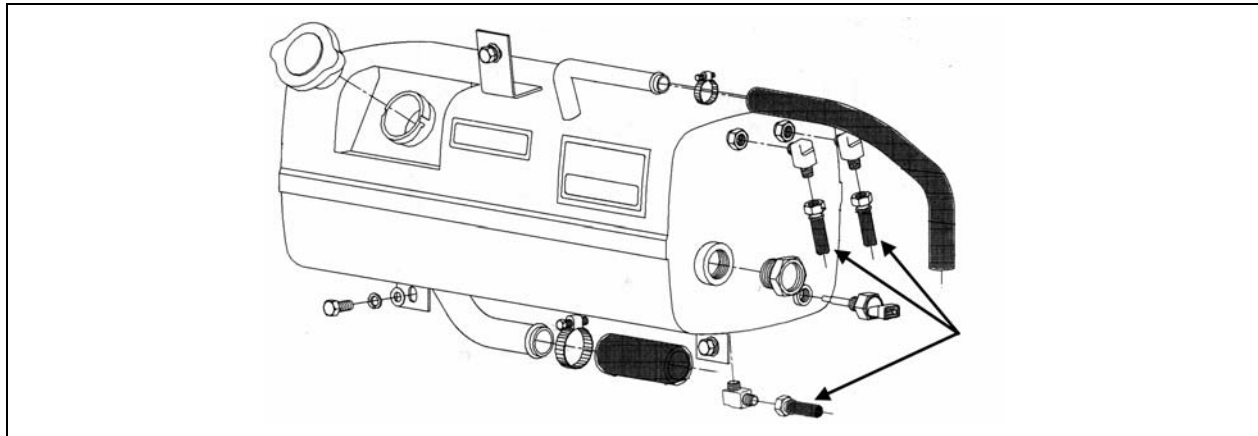

FIGURE 1: RÉSERVOIR D'ÉQUILIBRE TYPIQUE SUR LES AUTOCARS H3-41 ET H3-45

05082

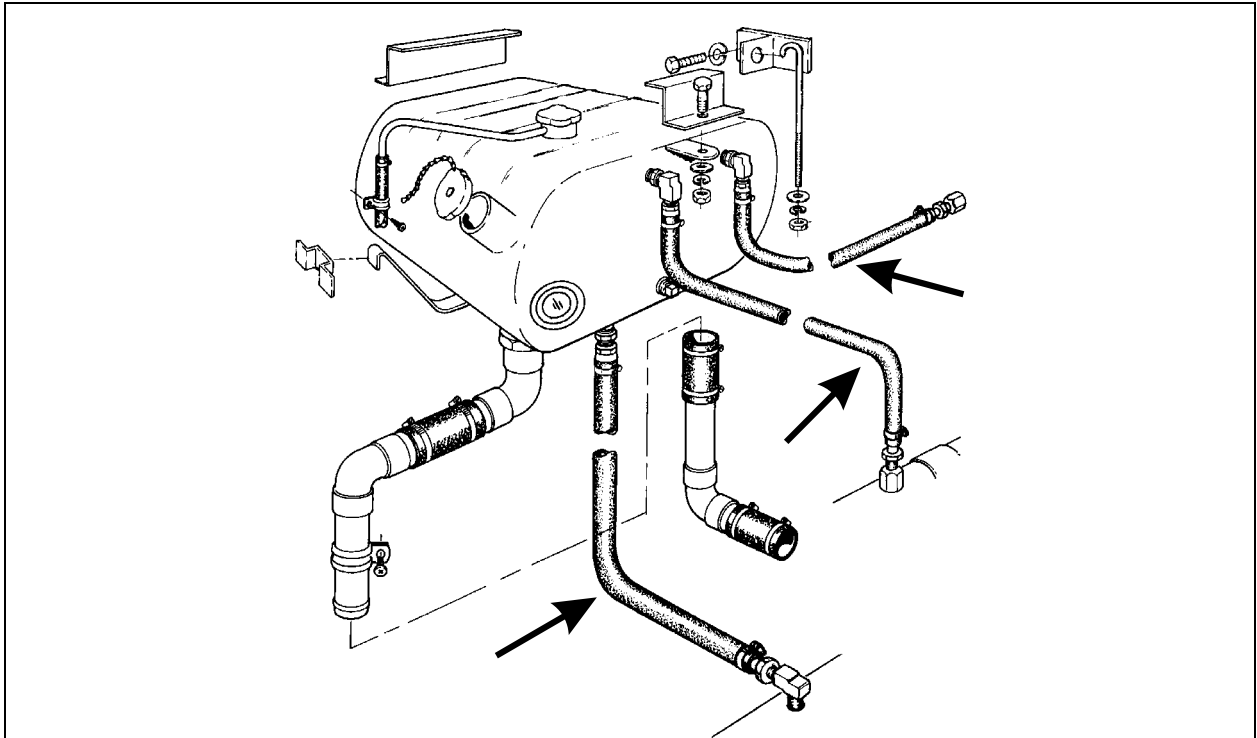

FIGURE 2: RÉSERVOIR D'ÉQUILIBRE TYPIQUE SUR LA SÉRIE XL

05081