

**PREVOST**

CAMPAGNE DE RAPPEL

CR14-10

DATE : AVRIL 2013	SECTION : 06-Électricité
SUJET :	Sertissage cable de puissance 12VI5

APPLICATION

<i>AVIS AUX CENTRES DE SERVICE</i>	
<i>Vérifier que le bulletin s'applique au véhicule à l'aide de SAP ou de Garantie en ligne disponible sur le site web de PrevoSt, sous la rubrique Service / Garantie.</i>	
Modèle	VIN 
Autocars H3-41, H3-45 Année modèle: 2014	Du 2PCH33498EC71 <u>2437</u> jusqu'au 2PCH33490EC71 <u>2545</u> incl.
Maisons motorisées H3-45 VIP Année modèle: 2013 - 2014	Du 2PCVS3499DC71 <u>2452</u> jusqu'au 2PCV33492EC71 <u>2582</u> incl.
Cette campagne n'est pas nécessairement applicable à tous les véhicules ci-haut mentionnés, certains peuvent avoir été modifiés avant la livraison. Les propriétaires de véhicules visés par cette campagne seront avisés par une lettre indiquant le numéro d'identification de chaque véhicule concerné.	

DESCRIPTION

Sur les véhicules visés par cette campagne, l'isolation pourrait ne pas avoir été retirée sur les extrémités d'un câble de puissance reliant un disjoncteur et le boîtier de distribution VECR. En conséquence, la connexion électrique de la cosse pourrait être intermittente ce qui pourrait engendrer un arrêt du moteur et augmenter le risque de collisions.

MATÉRIEL

Commandez « SR14-10 » qui inclut les pièces suivantes :

Pièce No	Description	Qté
560086	TERMINAL .250 / 12-10 / ISOLÉ / AMP 160181-4	1
563536	TERMINAL .3125 / 12-10 / AMP 33459	1

D'autres pièces pouvant être requises:

Pièce No	Description	Qté
-	Pince à sertir	1
-	Pince à dénuder	1

REMARQUE

Le matériel peut être commandé selon la pratique habituelle.

MARCHE À SUIVRE



DANGER

Stationner le véhicule de façon sécuritaire, appliquer le frein de stationnement, arrêter le moteur, placer l'interrupteur principal à la position ARRÊT (OFF) avant de travailler sur le véhicule.

1. Effectuez l'inspection suivante dans le compartiment électrique arrière.

Trouvez la section centrale du harnais **067960** qui traverse la section inférieure du compartiment.

La section centrale a un diamètre d'un peu plus d'un pouce. Elle est fixée sur le support de câbles inférieur.

Trouvez l'étiquette du harnais (Fig. 1): Vous devrez peut-être libérer quelques attaches de câbles.

- Si le code de date sur le harnais est **03/21/2013**, poursuivez la procédure.
- Si la date est différente, Le véhicule n'est pas visé par le rappel. Arrêtez la procédure.
- *Ré-attachez le harnais au besoin.*



Figure 1 - Étiquette

2. Derrière le panneau des disjoncteurs (fig. 3), Trouvez le fil **12VI 5** connecté à **CB8** (Fig. 2&6).



Figure 2

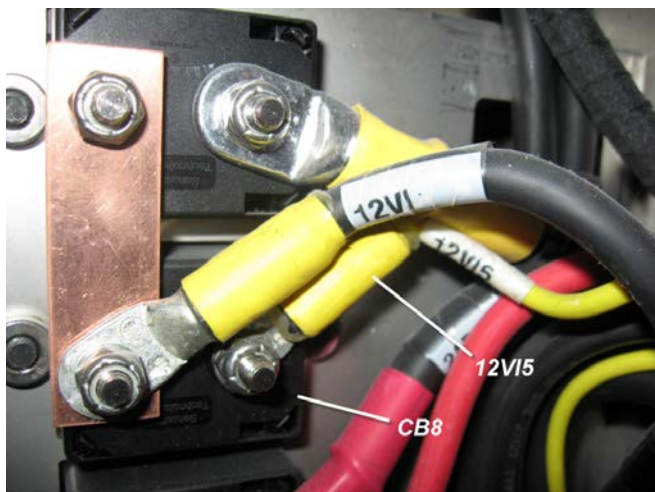

Figure 3 – extrémité CB8

3. Couper le fil 12VI5 juste au-dessus de la cosse.
4. Dénuder le fil et installer la cosse à anneau #560086.



Figure 4 - CB8

5. À l'extrémité VECR, couper le fil 12VI5 juste au-dessus de la cosse. (Fig 5&7)
6. Dénuder le fil et installer la cosse à anneau #563536.
7. Tester les fonctions du véhicule pour s'assurer que les différents systèmes fonctionnent bien.



Figure 5 – Connexion au VECR, 12VIVECR

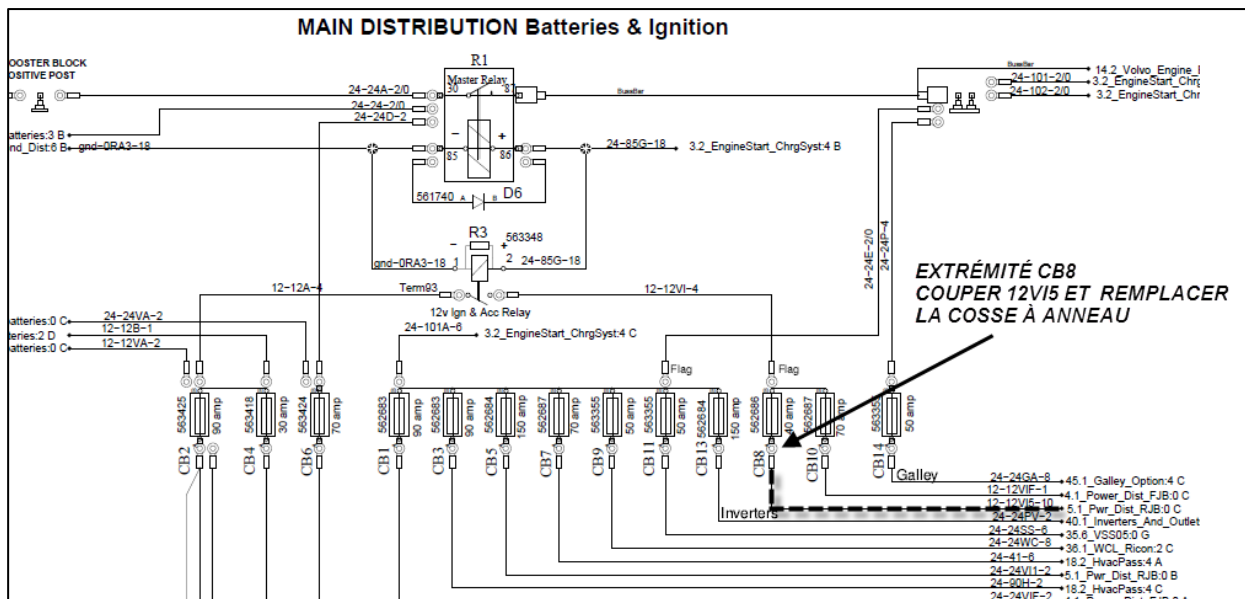

Figure 6 –Connexions au disjoncteur

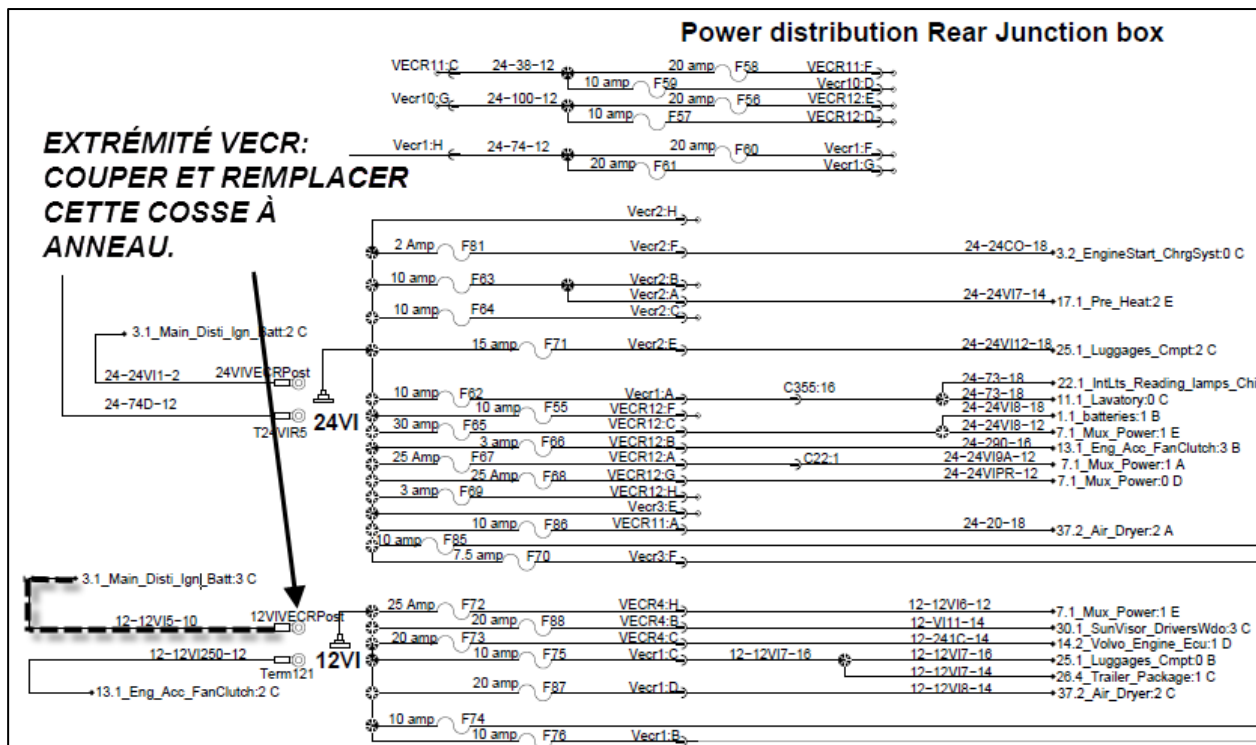

Figure 7 - connections au VECR

DISPOSITION DES PIÈCES

SVP DE PAS RETOURNER LES PIÈCES. Rebuter selon les règlements environnementaux applicables (mun./prov./féd.).

GARANTIE

Cette modification est couverte par la garantie normale de PrevoSt. Nous vous rembourserons 15 minutes pour l'inspection seule ou les pièces et 45 minutes (3/4 heure) de main-d'œuvre pour la réparation sur réception d'un formulaire de réclamation. Veuillez soumettre votre réclamation via **Garantie en ligne**, disponible sur www.prevoStcar.com (rubrique Service \ Garantie). Utiliser la réclamation de type «Bulletin/Rappel» et sélectionner le «Bulletin de garantie CR14-10».

Si vous ne souhaitez pas obtenir de remboursement mais seulement nous signaler que le rappel a été effectué, veuillez compléter le formulaire de «Certification de campagne de rappel» fourni avec ce bulletin et nous le retourner par courriel à prevoSt.onlinewarranty@volvo.com ou par fax au 418-831-9301.

AUTRE

Bulletin VBC	N/A
Code de bris	06.15
Code de défaillance	09
Condition système	R
Pièce responsable	067960

Accédez à tous nos bulletins à cette adresse :

<http://prevoStparts.volvo.com/technicalpublications/fr/pub.asp>

Ou scannez le code QR avec votre téléphone intelligent.

Contactez-nous à technicalpublications_prev@volvo.com en spécifiant "AJOUT" comme sujet pour recevoir nos bulletins de garantie par courriel.





Certification de campagne de rappel (Ref: CR14-10)

NUMÉRO DE SÉRIE:

2	P	C																	
---	---	---	--	--	--	--	--	--	--	--	--	--	--	--	--	--	--	--	--

EFFECTUÉ PAR	PROPRIÉTAIRE/OPÉRATEUR
<p>Nous attestons par la présente que les instructions relatives à la Campagne de rappel CR14-10 ont été effectuées.</p> <p>Nom: _____</p> <p>Adr: _____</p>	<p>Nom: _____</p> <p>Adr: _____</p>
<p>Tél: _____</p> <p>Fax: _____</p>	<p>Tél: _____</p> <p>Fax: _____</p>
<p>Signature : _____</p> <p>Date: _____</p>	<p>Signature : _____</p> <p>Date: _____</p>

Si l'information ci-dessus est inexacte ou que vous ne possédez plus ce véhicule, veuillez compléter la section suivante et nous la retourner.

NOUVEAU PROPRIÉTAIRE _____

COMPAGNIE: _____

ADRESSE: _____

TÉLÉPHONE:
TÉLÉCOPIEUR:

S.V.P. retourner ce document complété avec votre formulaire A.F.A.