

**PREVOST**

**BULLETIN  
DE  
GARANTIE**

Bg04-05C

ENREGISTRÉ - REGISTERED  
**ISO 9001 & ISO 14001**



<b>DATE : MARS 2006</b>	<b>SECTION : 05 - Refroidissement</b>
<b>EXPIRATION: MARS 2008</b>	
<b>SUJET : REMPLACEMENT DES ATTACHES DU SOUFFLET DE RÉGLAGE DE LA TENSION DES COURROIES</b>	

**RÉVISION : C**

Dans APPLICATION, pour les véhicules XLII-45 Autocar, XLII-40 MTH & Entertainer, le bulletin débute au véhicule 5-8393 au lieu du 4-8165

**APPLICATION**

Modèle	VIN	
Autocar H3-41, H3-45 Maison motorisée VIP  Année modèle: 2004-2006	Les véhicules 2PCH334974101 <b>4511</b> 2PCV334974101 <b>4589</b> ainsi que du 2PCV334944101 <b>4758</b> jusqu'au 2PCH334956101 <b>0458</b> incl.	2PCV334954101 <b>4641</b> 2PCH334994101 <b>4705</b>
Autocar XLII-45 Maison motorisée XLII-40 Entertainer XLII-45 Année modèle: 2005-2006	Du 2PCX334925102 <b>8393</b> jusqu'au 2PCY334956102 <b>8877</b> incl.	
Maison motorisée XLII-45  Année modèle: 2004-2006	Les véhicules 2PCW334984102 <b>7937</b> 2PCW334954102 <b>8009</b> ainsi que du 2PCW3349X4102 <b>8166</b> jusqu'au 2PCW334986102 <b>8878</b> incl.	2PCW334984102 <b>8084</b>
<b>Ce bulletin n'est pas nécessairement applicable à tous les véhicules ci-haut mentionnés, certains peuvent avoir été modifiés avant la livraison. Les propriétaires de véhicules visés par ce bulletin seront avisés par une lettre indiquant le numéro d'identification de chaque véhicule concerné.</b>		

## DESCRIPTION

Sur les véhicules ci-haut mentionnés, il est nécessaire de remplacer les attaches du soufflet de réglage de la tension des courroies par des attaches renforcées. Il y a un risque de rupture des attaches actuelles, ce qui peut faire percuter le mécanisme d'entraînement du ventilateur du radiateur contre le radiateur. Ceci entraînerait l'immobilisation du véhicule. Les nouvelles attaches sont conçues de façon à réduire les risques de frottement entre le soufflet et les courroies. Depuis la parution de Bg04-05 et Bg05-03, les pièces en cause ont été améliorées et Prévost Car désire que vos véhicules soient au même niveau de sécurité et de fiabilité que les véhicules actuellement en fabrication. C'est pourquoi, **les véhicules ayant été modifiés suite aux bulletins Bg04-05, Bg04-05A, et Bg05-03 doivent être repris.**

## MATÉRIEL

**VÉHICULES H3-41, H3-45 ET VIP**, commander les pièces suivantes:

Pièce No	Description	Qté
052709	Attache de soufflet, coté moteur	1
052278	Attache de soufflet, coté boîte d'engrenages	1

**VÉHICULES XLII-45 MTH**, commander les pièces suivantes:

Pièce No	Description	Qté
052707	Attache de soufflet, coté moteur	1
052621	Attache de soufflet, coté boîte d'engrenages	1

**VÉHICULES XLII-40 MTH & ENTERTAINER**, commander les pièces suivantes:

Pièce No	Description	Qté
052706	Attache de soufflet, coté moteur	1
052645	Attache de soufflet, coté boîte d'engrenages	1

**VÉHICULES XLII-45 AUTOCAR**, commander les pièces suivantes:

Pièce No	Description	Qté
052708	Attache de soufflet, coté moteur	1
052644	Attache de soufflet, coté boîte d'engrenages	1

**Remarque :** Le matériel peut être commandé selon la pratique habituelle.

## MARCHE À SUIVRE

**Avertissement :** Stationner le véhicule de façon sécuritaire, appliquer le frein de stationnement, arrêter le moteur, placer l'(es) interrupteur(s) principal(aux) à la position ARRÊT (OFF) avant de travailler sur le véhicule.

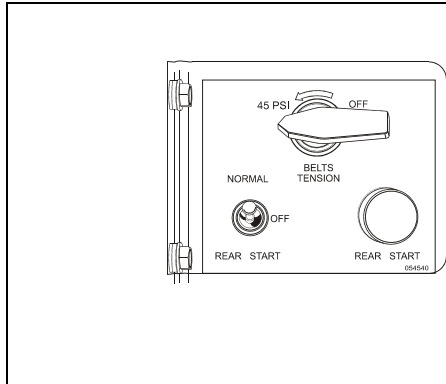

FIGURE 1: ROBINET DE COMMANDE H3 ET VIP

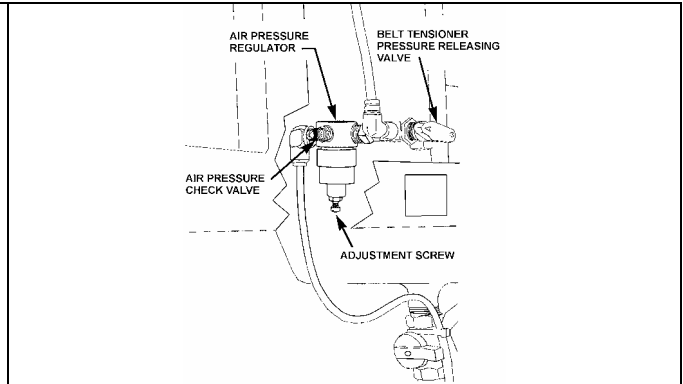

FIGURE 2: ROBINET DE COMMANDE SÉRIE XLII

1. Libérer la pression d'air du soufflet. Pour ce faire, tourner le robinet de commande des tendeurs de courroies jusqu'à la position OFF (figure 1 et 2). Ce dernier se trouve dans le compartiment moteur.
2. Déconnecter les canalisations d'air puis retirer les raccords du soufflet (figure 5 & 6).
3. Déboulonner les attaches et le soufflet.
4. Vérifier si le soufflet et les courroies ont été endommagés comme à la figure 3, les remplacer au besoin.



FIGURE 3

5. Réinstaller le soufflet avec les nouvelles attaches. Pour l'attache du côté boîte d'engrenages, utiliser les trous de montages indiqués à la figure 4. Serrer les boulons selon les couples spécifiés à la figure 5 & 6.
6. Réinstaller les raccords pneumatiques. Utiliser du ruban au téflon sur les filets des raccords.

7. Remettre la pression d'air sur le soufflet. Vérifier si l'écartement (voir figure 7) entre la plaque supérieure du soufflet et la butée est respecté.
8. Si l'écartement n'est pas respecté, enlever la pression d'air du soufflet. Desserrer les boulons de l'attache du côté boîte d'engrenages, ajuster la position de l'attache et resserrer les boulons. Remettre la pression d'air et vérifier l'écartement à nouveau. Corriger si nécessaire.

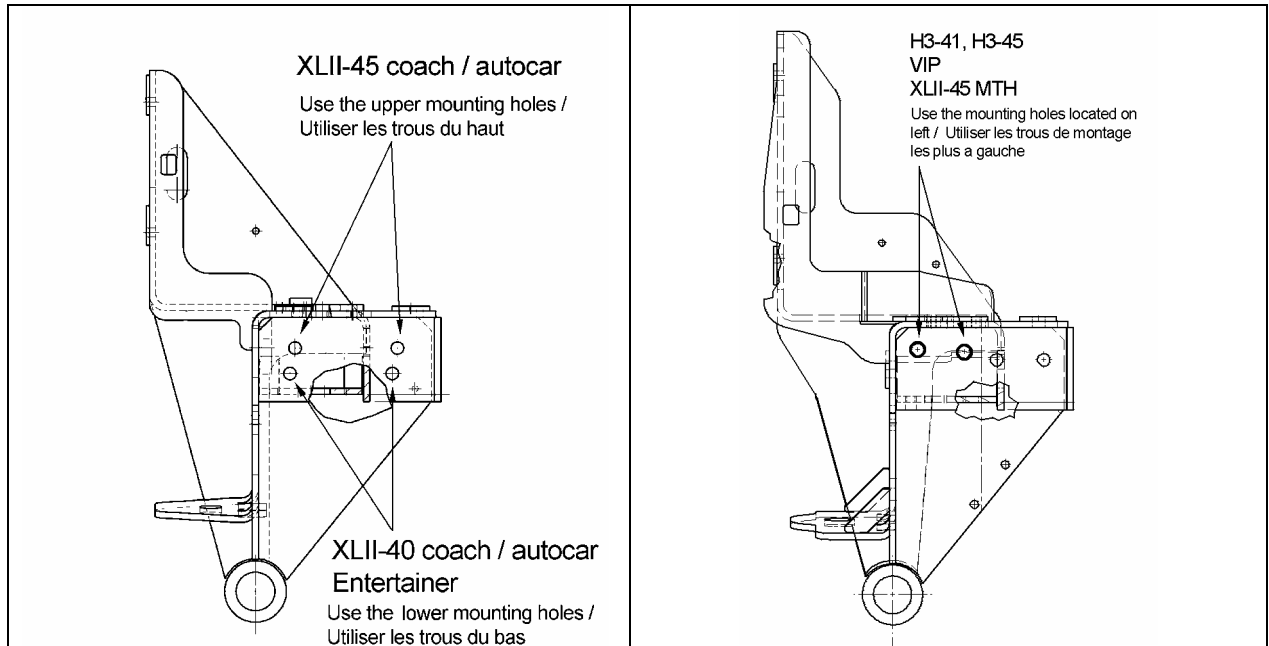

**FIGURE 4 : TROUS DE MONTAGE SUR LE SOCLE**

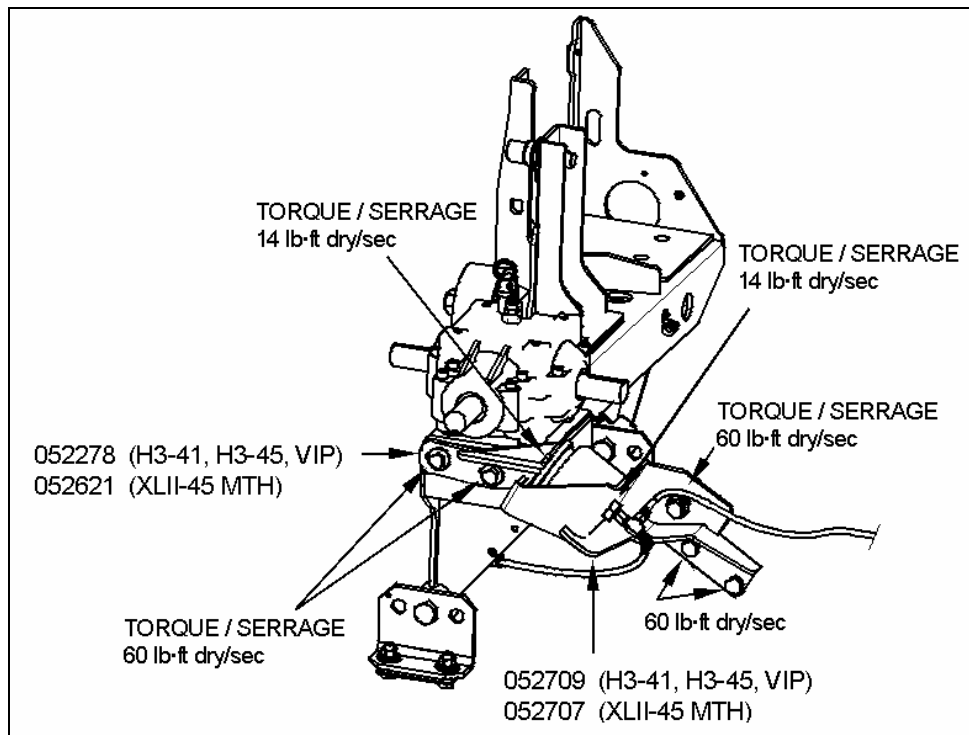

**FIGURE 5: H3-41, H3-45, VIP & XLII-45 MTH**

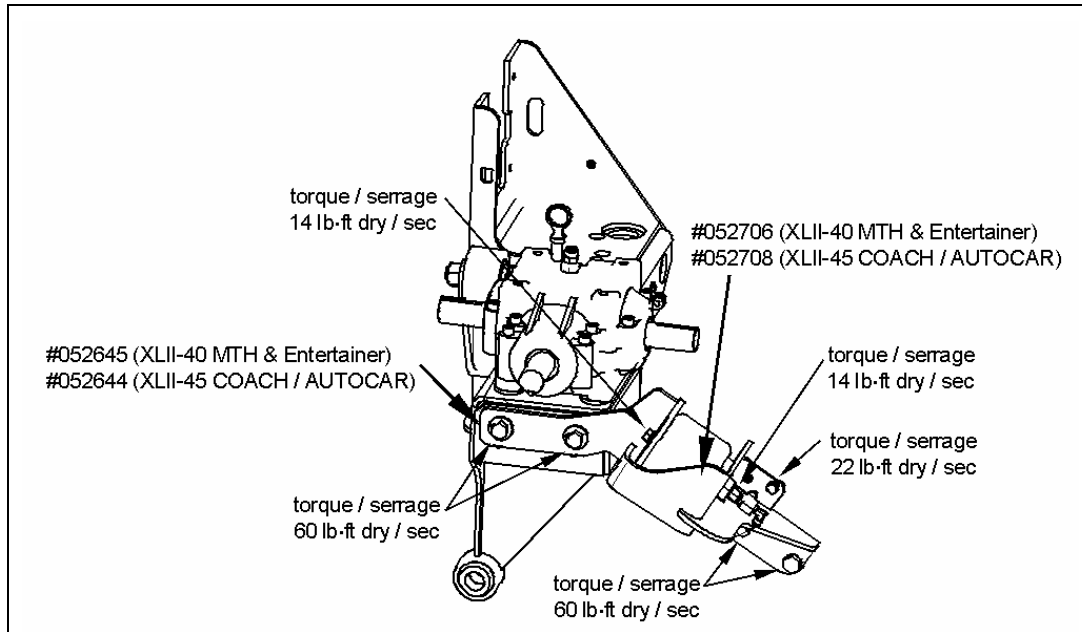

FIGURE 6: XLII-40 MTH, ENTERTAINER & AUTOCAR XLII-45

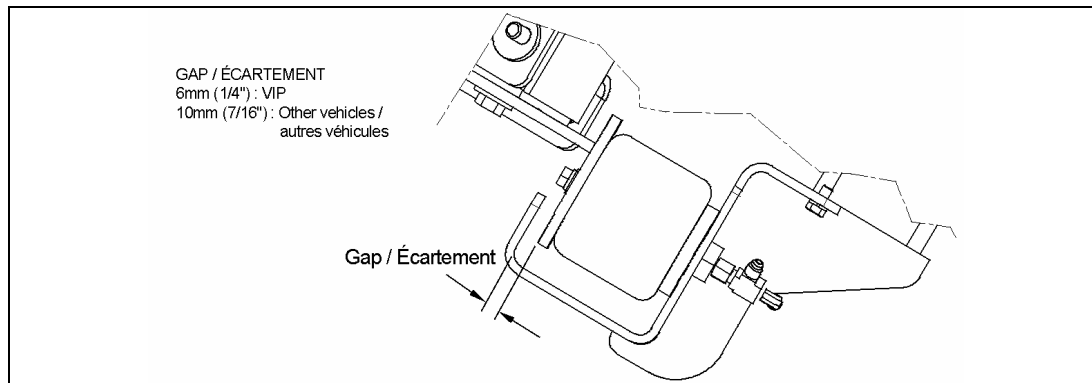

FIGURE 7: MESURE DE L'ÉCARTEMENT

## GARANTIE

Cette modification est couverte par la garantie normale de Prévost Car. Nous vous rembourserons les pièces et une heure (1,0) de main-d'œuvre sur réception d'un formulaire A.F.A. dûment complété sur lequel vous devez mentionner «Bulletin de Garantie 04-05C».

### Disposition des pièces:

- Rebuter selon les règlements environnementaux applicables (mun./prov./féd.).