

PREVOST

BULLETIN DE GARANTIE

BG13-49

DATE :	JUILLET 2013	SECTION :
		04 - Échappement
EXPIRATION:	JUILLET 2015	
SUJET :	REPLACEMENT DU CAPTEUR DE QUALITÉ D'URÉE 21891229	

APPLICATION

<i>AVIS AUX CENTRES DE SERVICE</i>	
<i>Vérifier que le bulletin s'applique au véhicule à l'aide de SAP ou de l'outil Vehicle Warranty Information de l'onglet Prevost-Systems du Volvo Trucks Dealer Portal</i>	
Modèle	VIN 
Autocar X3-45 Année modèle: 2013	2PCG33499 <u>DC735316</u> .
H3-45 VIP Année modèle: 2013	2PCVS349X <u>DC712248</u>
Autocar de tournée Le Mirage XLII Année modèle: 2013	2PCYS3492 <u>DC735374</u>
<p>Ce bulletin n'est pas nécessairement applicable à tous les véhicules ci-haut mentionnés, certains peuvent avoir été modifiés avant la livraison. Les propriétaires de véhicules visés par ce bulletin seront avisés par une lettre indiquant le numéro d'identification de chaque véhicule concerné.</p>	

DESCRIPTION

Sur les véhicules visés par ce bulletin, effectuer le remplacement du capteur de qualité d'urée #21891229 existant par le capteur de production #22073036.

MATÉRIEL

Commander les pièces suivantes :

Pièce No	Description	Qté
22073036	Capteur d'urée	1

REMARQUE
<i>Le matériel peut être commandé selon la pratique habituelle.</i>

MARCHE À SUIVRE



DANGER

Stationner le véhicule de façon sécuritaire, appliquer le frein de stationnement, arrêter le moteur, placer l'interrupteur principal à la position ARRÊT (OFF) avant de travailler sur le véhicule.



AVERTISSEMENT

En déconnectant les boyaux et autres composantes du système d'urée, assurez-vous de ne pas déverser de fluide d'échappement diesel (DEF) sur des connecteurs électriques débranchés. Si cela survient, remplacez les connecteurs immédiatement.

Toute tentative de nettoyage à l'eau ou à l'air comprimé restera vaine car le DEF oxyde le métal rapidement et migre par action capillaire le long des fils à une vitesse de 0.6 mètre/heure.



AVERTISSEMENT

Du DEF déversé sur des composantes chaudes se vaporisera rapidement. Détournez le visage!



AVERTISSEMENT

Le DEF est un irritant. Le contact avec le DEF peut irriter la peau et les yeux. L'inhalation de gouttelettes de DEF peut causer une irritation des poumons. Évitez de respirer les gouttelettes engendrées par un jet de DEF.

REMARQUE

1. Si vous prévoyez laisser les canalisations de DEF à l'air libre pour de longues périodes, bouchez l'ouverture éviter la formation de cristaux.
2. Identifiez les canalisations avant le démantèlement pour assurer une réinstallation des canalisations aux bons endroits.

1. Dans le compartiment condenseur, localiser le réservoir de DEF.



Image de la Série H

- Déconnecter le fil (1) du module électronique du capteur de qualité d'urée (UQS).

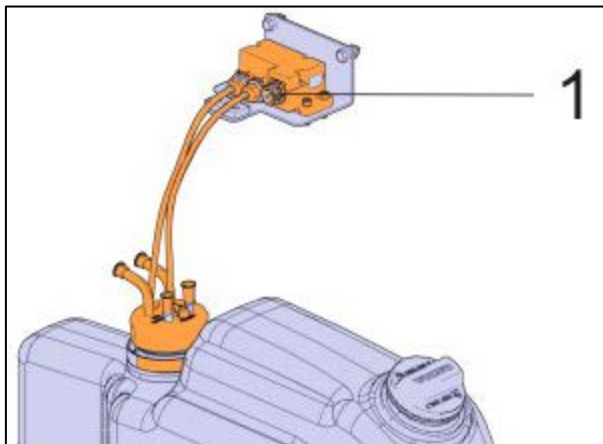

(1) Connecteur sur le module UQS

- Modifier l'agencement des broches du connecteur sur le véhicule selon la FIGURE 2.
- Protéger le fil débranché avec un sac de plastique pour éviter toute contamination avec le DEF.

Figure 1 : Pin-out du UQS 22073036

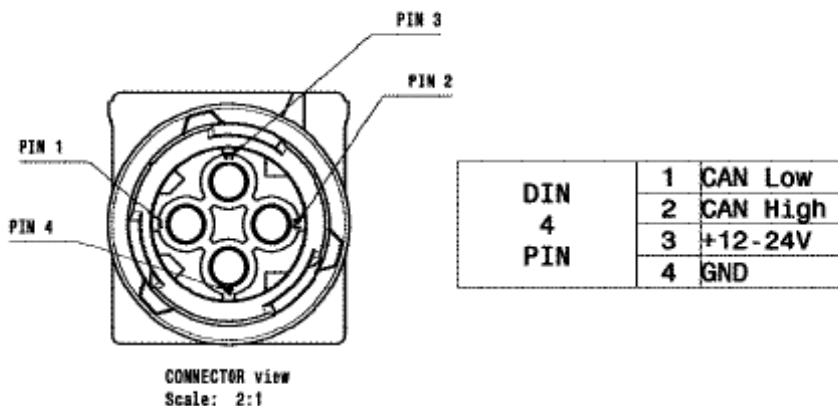
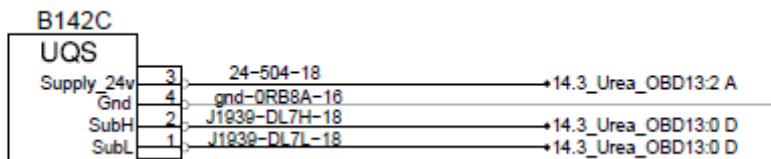
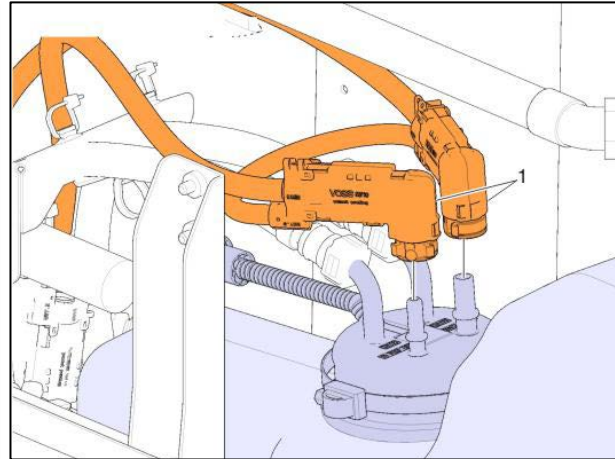
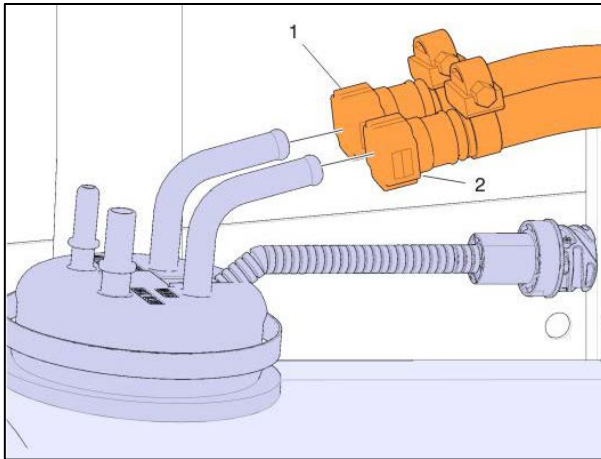
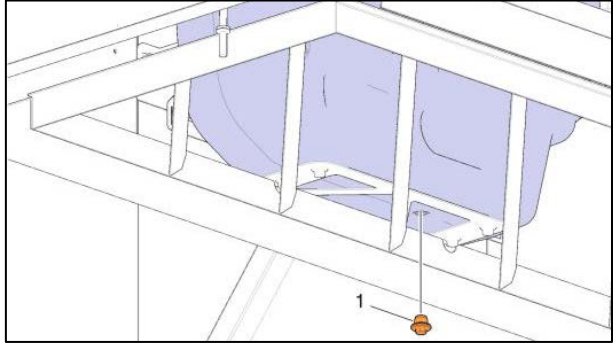

Figure 2 : Schéma du connecteur pour connecter sur 22073036



DÉMANTÈLEMENT

5. Pincer les boyaux de chauffage et vider tout liquide de refroidissement dans un contenant prévu à cet effet.
6. Placer un contenant sous le réservoir pour recueillir le DEF et le liquide de refroidissement qui pourrait couler.
7. Retirer le bouchon du réservoir de DEF et vider dans un contenant approprié.
8. Une fois le réservoir vide, revisser le bouchon et serrer.
9. Déconnecter les boyaux de liquide de refroidissement et d'urée. Noter leur position pour faciliter le réassemblage.



10. Desserrer les collets et retirer les boyaux du capuchon de remplissage.



11. Démontez le réservoir pour faciliter l'installation du module.

Note : Sur les véhicules de la série X, la pompe de DEF doit être déplacée pour enlever le réservoir.

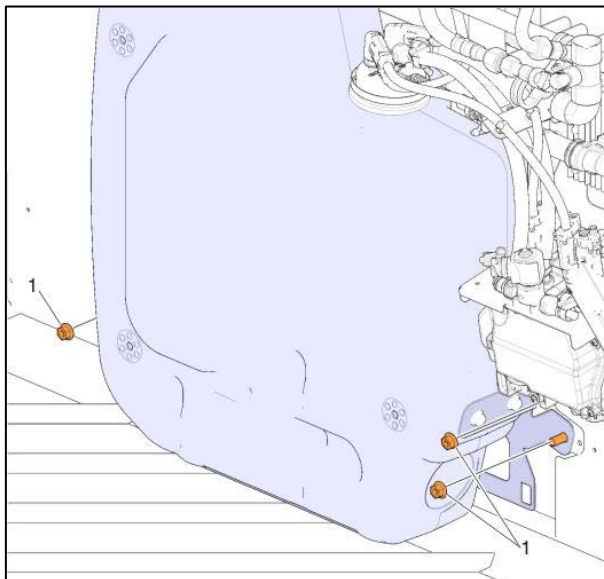

Desserrer le collet qui retient le capteur de qualité d'urée et le retirer du réservoir.

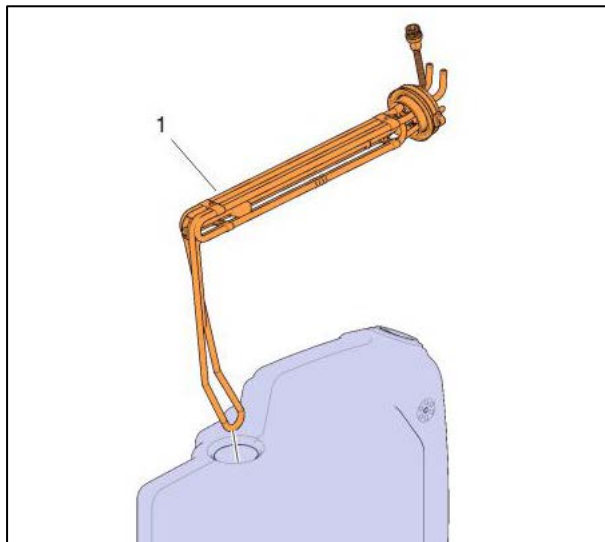
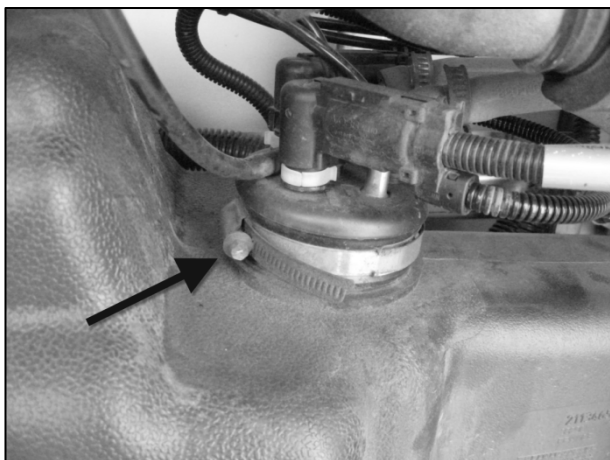

12. Dévisser les 4 vis de montage du boîtier électronique et les conserver pour l'installation du nouveau module.

INSTALLATION

13. Insérer la nouvelle sonde dans le réservoir et installer le nouveau module électronique.

Manipuler la sonde avec soin pour ne pas l'endommager.

- Serrer les vis du module à 106 lbf-po.
- Serrer le collet à 29 lbf-po

14. Installer le réservoir sur le véhicule.

Sur les véhicules de la série X, installer la pompe

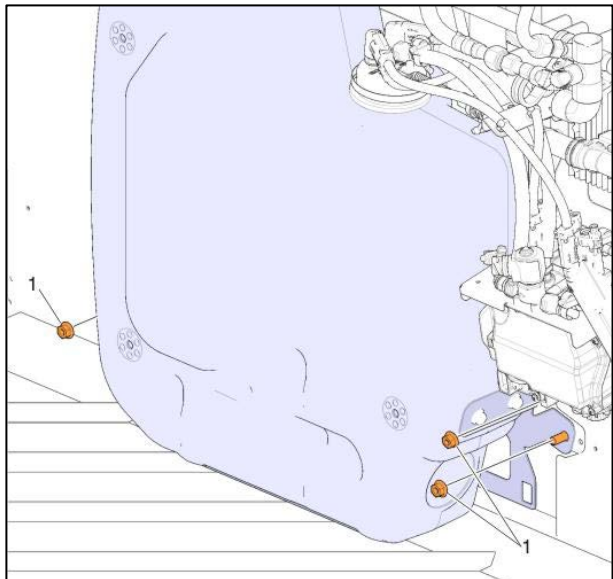

15. Rebrancher tous les boyaux sur le capteur et sur le réservoir.

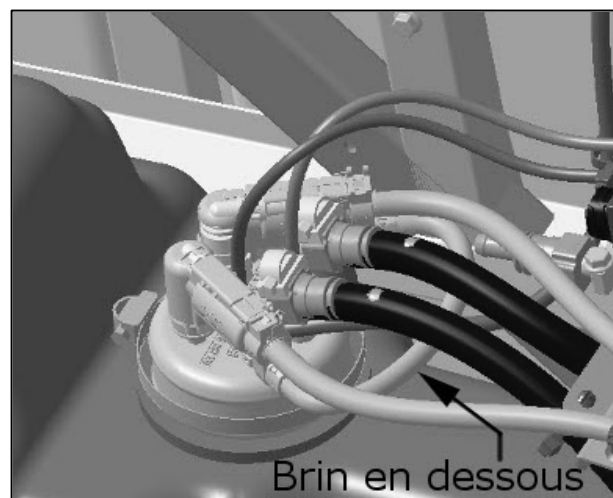

16. Retirer le sac de plastique du connecteur et le brancher au module électronique.

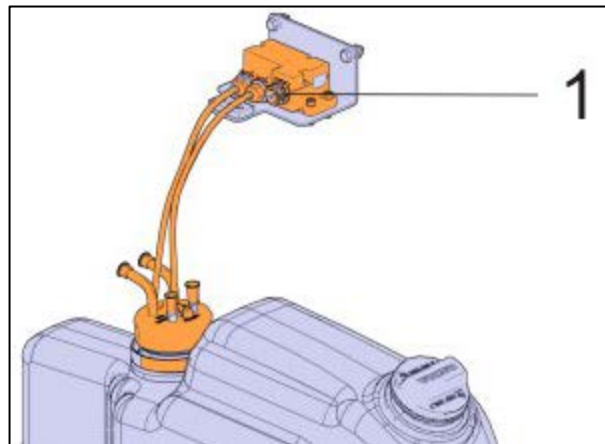

17. Remplir le réservoir avec du nouveau fluide DEF.
18. Retirer les pinces des boyaux de chauffage et remplir le système avec le liquide de refroidissement récupéré au début de la procédure.
19. Utiliser Tech Tool pour supprimer tout code d'erreur (DTC) et effectuer « Learned Data Set »
20. Démarrer le véhicule pour repérer toute fuite et s'assurer du bon fonctionnement des systèmes.

DISPOSITION DES PIÈCES

- Retourner à Prévost avec le formulaire A.F.A. pour un remboursement complet.

GARANTIE

Cette modification est couverte par la garantie normale de Prévost. Nous vous rembourserons les pièces et trois heures (3,0h) de main-d'œuvre sur réception des pièces et d'un formulaire A.F.A. dûment complété sur lequel vous devez mentionner «Bulletin de garantie BG13-49».

AUTRE

Bulletin VBC	S6210
Code de bris (Fail Code)	04.04-1
Code de défaillance (Defect Code)	09
Condition système (System Condition)	B
Pièce responsable (Causal Part)	21891229

Accédez à tous nos bulletins à cette adresse :

<http://prevostparts.volvo.com/technicalpublications/fr/pub.asp>

Ou scannez le code QR avec votre téléphone intelligent.

Envoyez-nous un courriel à technicalpublications_prev@volvo.com avec comme objet "AJOUTER" pour recevoir nos bulletins par courriel.

