

ORIFICES DE DRAINAGE DANS LE JOINT DE BASE WEILER DES RALLONGES COULISSANTES

Version initiale

02-28-2019

MATÉRIEL

Commander un des ensembles ci-dessous :

Pièce No	Description	Qté
479427	Joint 1 VIP 45 Assy	1
479428	Joint 4 VIP 45 Assy	1
479429	Joint 4 VIP 45 Assy	1
479430	Joint 1 WE Assy	1
479431	Joint 2 WM Assy	1
479432	Joint 2 WM Assy	1
479433	Joint 1 WM Assy	1
479434	Joint 1 WM Assy	1
479435	Joint 2 WM Assy	1
479437	Joint 2 WM Assy	1
479438	Joint 2 WM Assy	1
479439	Joint 1 WM Assy	1

Pièce No	Description	Qté
N/D	Poinçon emporte-pièce 1/2" (13mm)	1

REMARQUE

Le matériel peut être commandé selon la pratique habituelle.

MARCHE À SUIVRE



DANGER

Stationner le véhicule de façon sécuritaire, appliquer le frein de stationnement, arrêter le moteur. Avant de travailler sur le véhicule, placer le commutateur d'allumage à la position OFF et déclencher les disjoncteurs principaux équipés d'un dispositif de déclenchement manuel.

REMARQUE

Lors du remplacement du joint de base des rallonges coulissantes (slide-out) des véhicules convertis et des maisons motorisées Prevost, les orifices de drainages ainsi que l'orifice du tuyau d'alimentation d'air doivent être perforés dans le joint pour permettre le drainage du joint et pour permettre au joint gonflable d'être relié à sa source d'air.

Il est important de perforer ces orifices avant l'installation du joint gonflable à l'intérieur du joint de base.

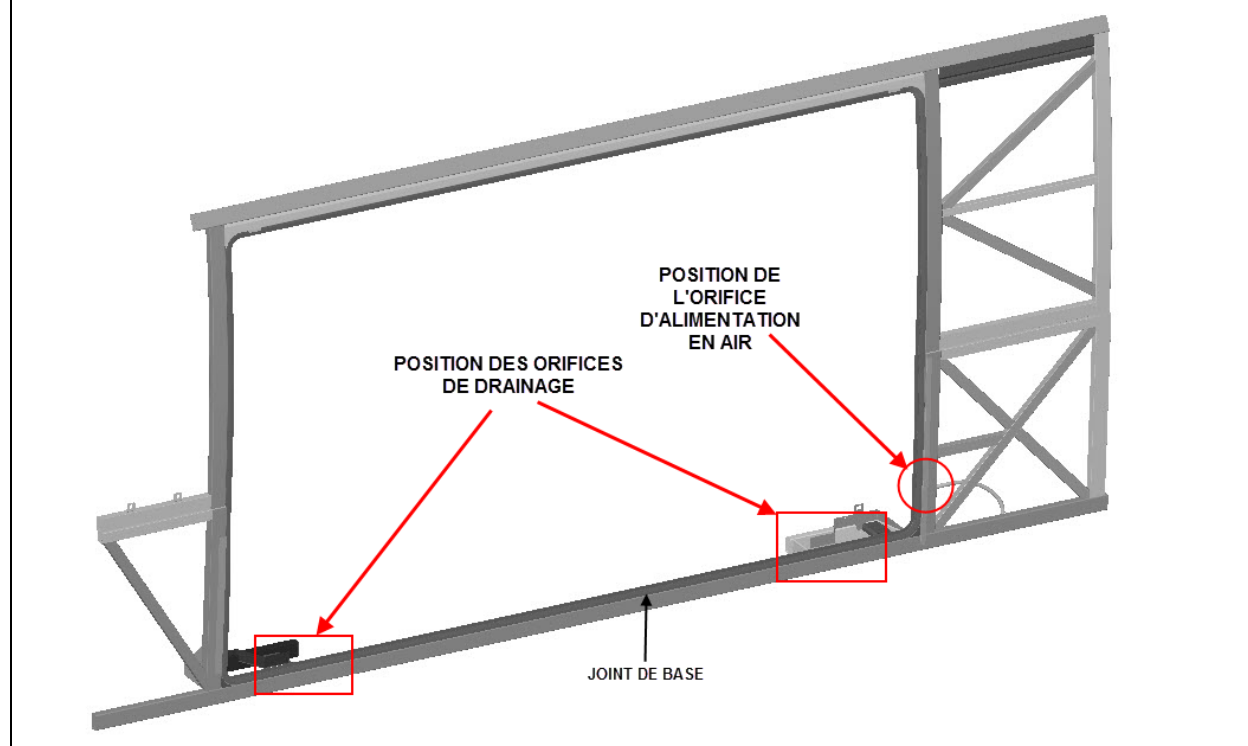

1. Avant d'installer le joint de base, marquer l'emplacement des orifices de drainage sur le châssis de la rallonge coulissante.
 - Marquer le centre des orifices de drainage sur le châssis. Il y a quatre orifices à chaque extrémité du châssis (en bas à gauche et à droite) tel qu'illustré sur la figure ci-dessous. Marquer aussi de quel côté (intérieur ou extérieur) les orifices doivent être perforés.

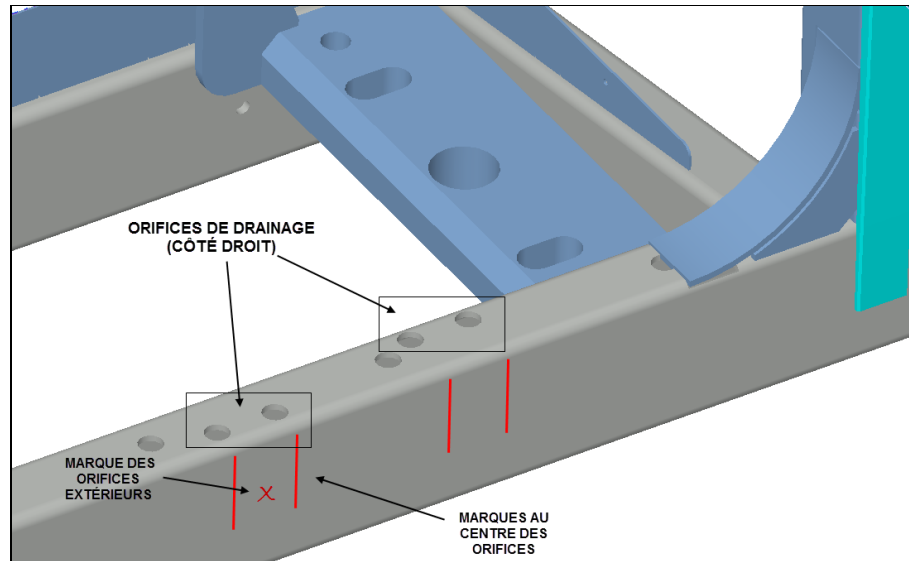

- Marquer aussi l'emplacement de l'orifice d'alimentation en air sur le côté latéral du châssis.

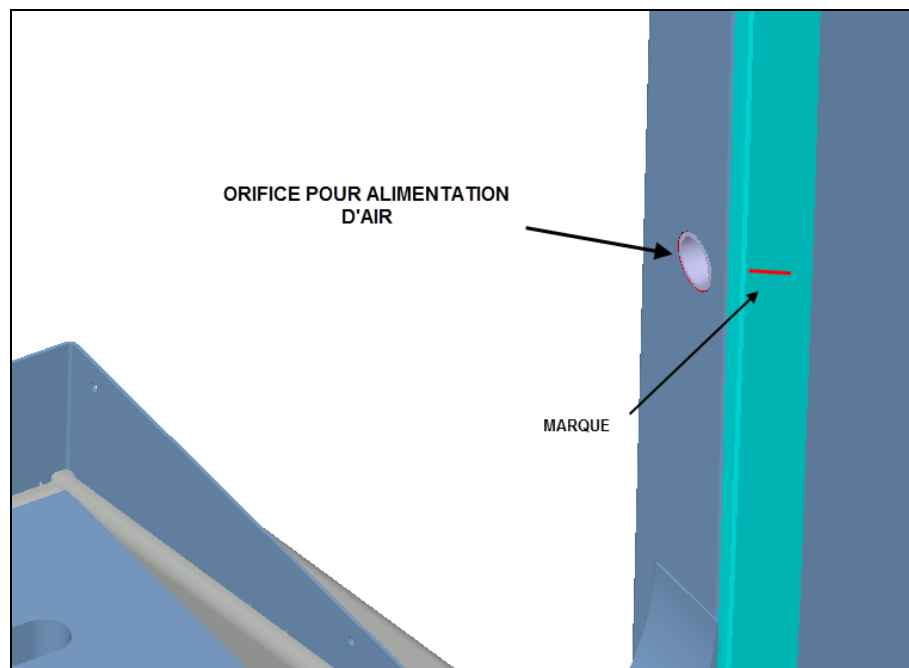

2. Installer le joint de base selon la procédure courante Prevost (voir : [IM19-27](#)).

3. À l'aide d'une lame bien coupante ou d'un couteau à lame rétractable (X-Acto), couper la lèvre intérieure où celle-ci passe au-dessus des orifices de drainage des deux côtés du châssis. Couper juste assez pour dégager les orifices (42mm / 1.65po).

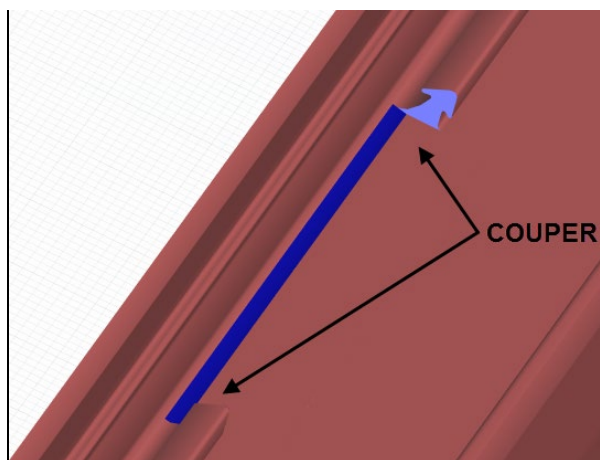

4. À l'aide d'un poinçon emporte-pièce de 13mm (1/2po), perferer le joint pour exposer les orifices de drainages et l'orifice d'alimentation d'air. *Appliquer manuellement une bonne pression et tourner de gauche à droite pour perferer le joint.*



ATTENTION

Ne pas frapper le poinçon avec un marteau pour perferer le joint. L'utilisation de cette méthode pourrait endommager ou déchirer le joint.



DISPOSITION DES PIÈCES

- Rebuter selon les règlements environnementaux applicables (mun. /prov. /féd.).