

PREVOST

BULLETIN DE GARANTIE

BG24-29

DATE :	Octobre 2024	SECTION : 05 REFROIDISSEMENT
EXPIRATION:	Octobre 2026	
SUJET :	INSPECTION DU RÉSERVOIR D'EXPANSION	

Version initiale

29-10-2024

APPLICATION





<i>AVIS AUX CENTRES DE SERVICE</i>	
<i>Vérifier que le bulletin s'applique au véhicule à l'aide de SAP ou de Garantie en ligne disponible sur le site web de Prevost, sous la rubrique Service / Garantie.</i>	
Modèle	VIN 
Autocars H3-45 Année modèle: 2024	Du 2PCH33498RC721726 jusqu'au 2PCH33498RC721807 incl.
Maisons motorisées H3-45 VIP Année modèle: 2024	Du 2PCVS3492RC721727 jusqu'au 2PCV33496RC721811 incl.
Autocars X3-45 Année modèle: 2024	2PCG33492RC734001, 2PCG33495RC734008, 2PCG33491RC734023, 2PCG3349XRC736997, 2PCG33493RC736999.
X3-45 VIP à usage commercial Année modèle: 2024	Du 2PCCS3499RC734000 jusqu'au 2PCCS3496RC736996 incl.
Maisons motorisées X3-45 VIP Année modèle: 2024	2PCBS3499RC734011, 2PCBS3495RC736998.
Ce bulletin n'est pas nécessairement applicable à tous les véhicules ci-haut mentionnés, certains peuvent avoir été modifiés avant la livraison. Les propriétaires de véhicules visés par ce bulletin seront avisés par une lettre indiquant le numéro d'identification de chaque véhicule concerné.	

DESCRIPTION





Sur les véhicules visés par ce bulletin, le réservoir d'expansion peut être non-conforme. Il faut l'inspecter et si requis, le remplacer.

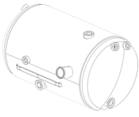

MATÉRIEL

Commandez l'ensemble **WB24-29-1** qui inclut les pièces suivantes, pour **les modèles X3** (seulement si nécessaire) :

Pièce No	Description	Qté
050519	RÉSERVOIR D'EXPANSION X 	1
504637	ATTACHE CABLE, NYLON NOIR 	3
050617	DÉCALQUE, ANTIGEL VOLVO VCS-2B 	1
050466	DÉCALQUE, M4 MOT ANTIGEL, VALVE E 	1

Commandez l'ensemble **WB24-29-2** qui inclut les pièces suivantes, pour **les modèles H3** (seulement si nécessaire) :

Pièce No	Description	Qté
050239	RÉSERVOIR D'EXPANSION H 	1
504637	ATTACHE CABLE, NYLON NOIR 	10
5001834	RONDELLE BELLEVILLE N500 10.5X23X2.5 	2
5001774	ÉCROU HEX À BRIDE STO N500 M12-1.75 	4

21021850	COLLIER DE SERRAGE EN V 5"		2
21095726	JOINT D'ÉTANCHEITÉ, TUYAU ÉCHAP. 5"		2
8631155	ATTACHE FIL 200 X 4.6 AVEC SAPIN		1

D'autres pièces pouvant être requises. **Noter que ces pièces ne sont pas couvertes par ce bulletin:**

Pièce No	Description	Qté
680098	LOCTITE 567 TÉFLON 250ML	QR
680110	RUBAN TÉFLON 1/2"	QR
680335	LOCTITE 76764 ANTI-GRIPPAGE	QR
685353	INDICATEUR DE COUPLE, JAUNE 1OZ	QR

REMARQUE

Le matériel peut être commandé selon la pratique habituelle.

POUR VOTRE SÉCURITÉ

- Les équipements de protection oculaire doivent toujours être portés lorsque vous travaillez dans un atelier.
- Les règles relatives à l'équipement de protection individuelle doivent toujours être respectées. Portez votre EPI, y compris, mais sans s'y limiter, les éléments suivants :



**La sécurité
avant tout!**



MARCHE À SUIVRE



DANGER

Stationner le véhicule de façon sécuritaire, appliquer le frein de stationnement, arrêter le moteur. Avant de travailler sur le véhicule, placer le commutateur d'allumage à la position OFF et déclencher les disjoncteurs principaux équipés d'un dispositif de déclenchement manuel. Sur les véhicules de type Commuter, placer le commutateur principal d'alimentation (master cut-out) à la position OFF.

Les procédures de cadenassage et d'étiquetage (LOTO) doivent être appliquées avant d'entreprendre toute activité d'entretien, de réparation ou d'ajustement sur le véhicule. Se référer à la procédure locale pour toute information spécifique concernant les méthodes de contrôle d'énergies.

INSPECTION DU RÉSERVOIR D'EXPANSION MODÈLES X3

1. Ouvrir la porte du compresseur.

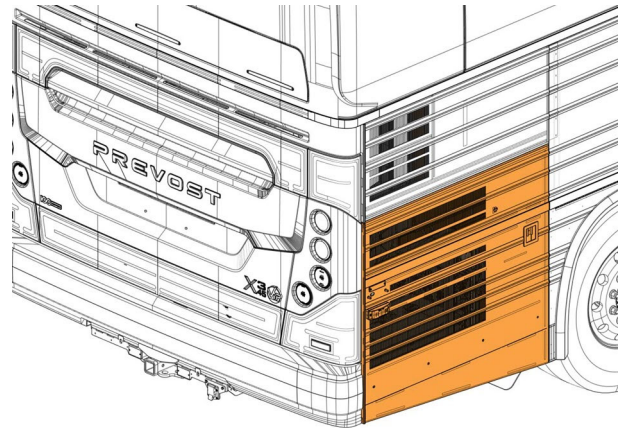

2. Pousser le levier vers le haut pour déverrouiller la porte du compartiment moteur.

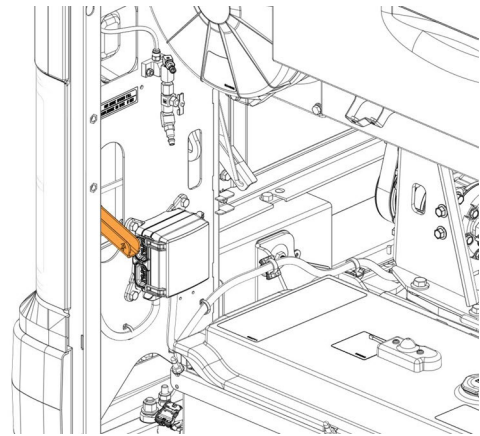

3. Tirer la porte du compartiment moteur vers soi et vers le haut pour l'ouvrir

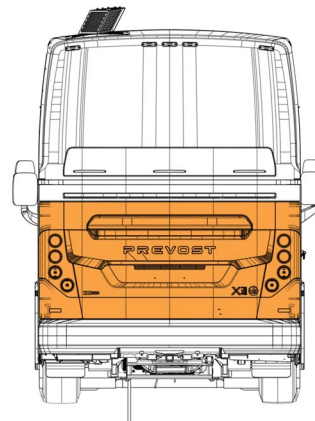

4. Repérer le réservoir d'expansion du liquide de refroidissement.



ATTENTION

Il faut s'assurer que le liquide de refroidissement a refroidi avant de procéder aux étapes suivantes.

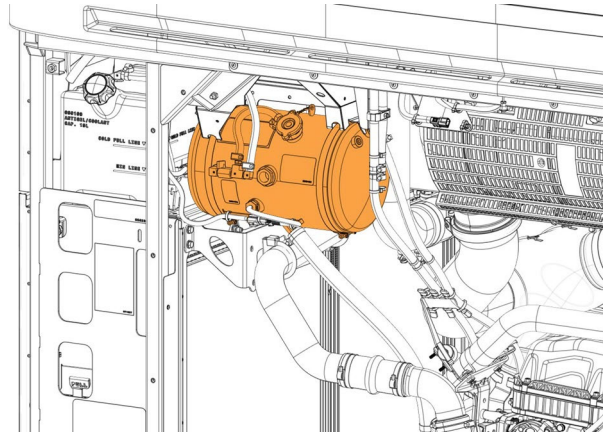

5. Ouvrir la valve de pression pour purger la pression du réservoir d'expansion.

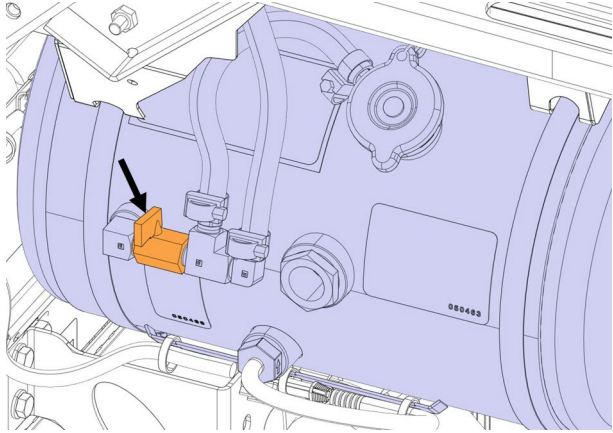

6. Repérer le robinet de vidange en bas du tuyau du radiateur.

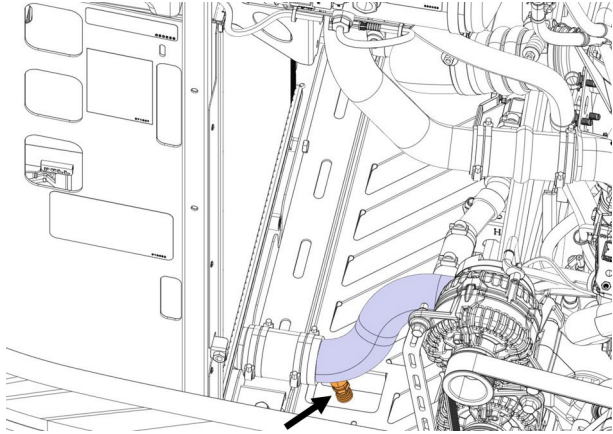

7. Retirer le bouchon et brancher l'extracteur de liquide de refroidissement au robinet de vidange.
8. Vidanger le liquide de refroidissement.

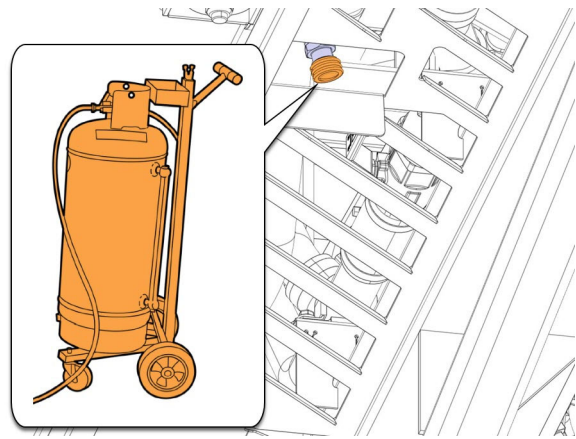

9. Dévisser le collier de serrage et débrancher le boyau du réservoir d'expansion.

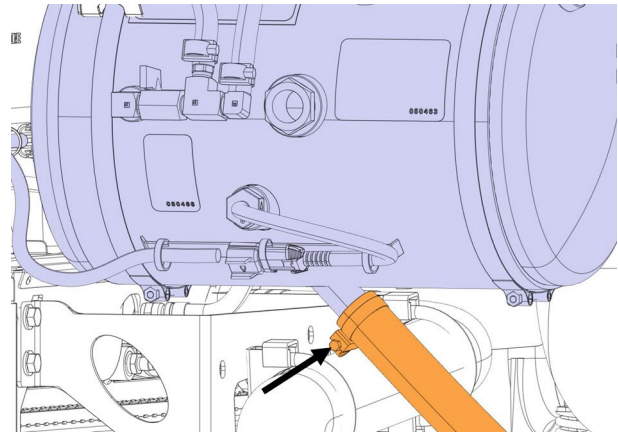

10. Vérifier le tube du réservoir d'expansion.
 - S'il n'y a pas d'ourlet, le réservoir d'expansion doit être remplacé.

REMARQUE

Effectuer les étapes 12 à 23 de cette section et commander l'ensemble WB24-29-1 avant de passer à la section de remplacement du réservoir d'expansion.

- Si l'ourlet existe, passer à l'étape suivante.

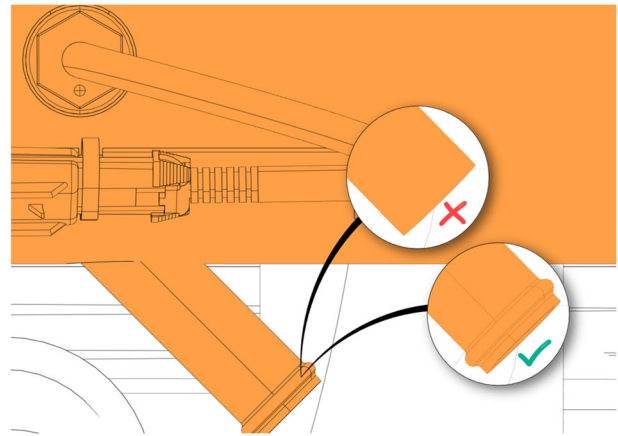

11. Mesurer le diamètre de l'ourlet à l'aide d'un pied à coulisse.

- Si le diamètre de l'ourlet est inférieur à **1.05 po**, le réservoir d'expansion doit être remplacé.

REMARQUE

Effectuer les étapes 12 à 23 de cette section et commander l'ensemble WB24-29-1 avant de passer à la section de remplacement du réservoir d'expansion.

- Si le diamètre de l'ourlet est compris entre **1.05** et **1.07 po**, passer à l'étape suivante.

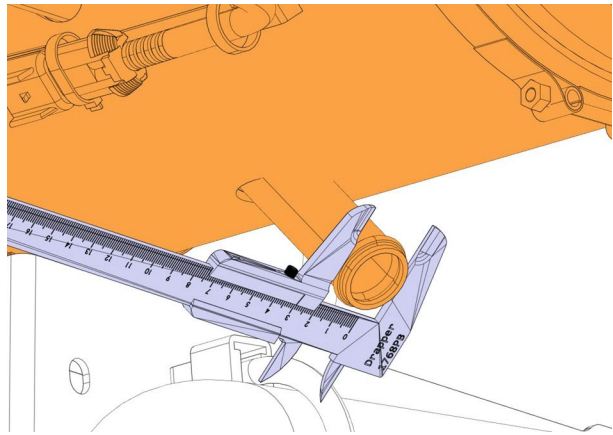

12. Rebrancher le boyau au réservoir d'expansion.

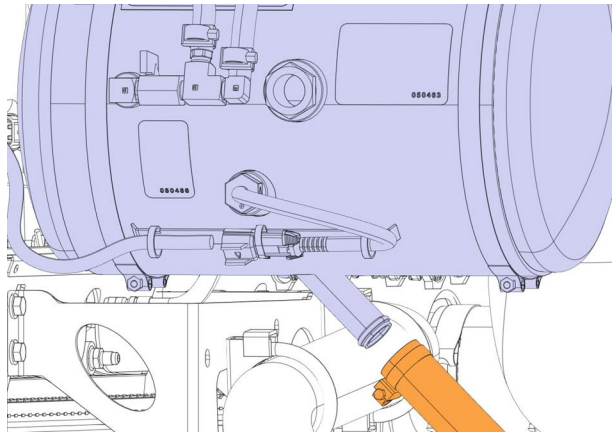

13. Serrer le collier de serrage à un couple de **30 lb-po**.

REMARQUE

Le collier de serrage doit pointer vers l'arrière du véhicule, comme indiqué sur la figure.

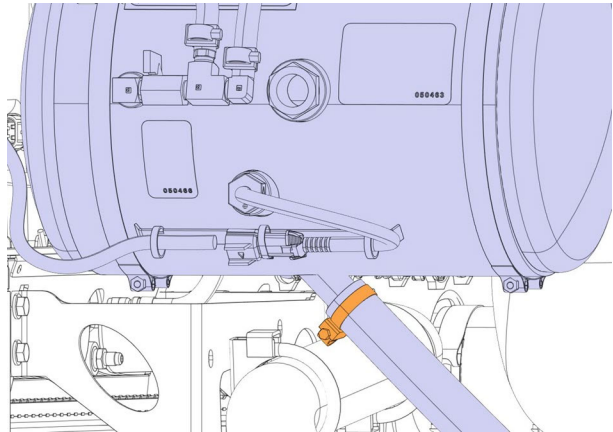

14. Remplir le système de refroidissement avec le liquide qui a été extrait.
15. Débrancher l'extracteur de liquide de refroidissement et réinstaller le bouchon sur le robinet de vidange du radiateur.

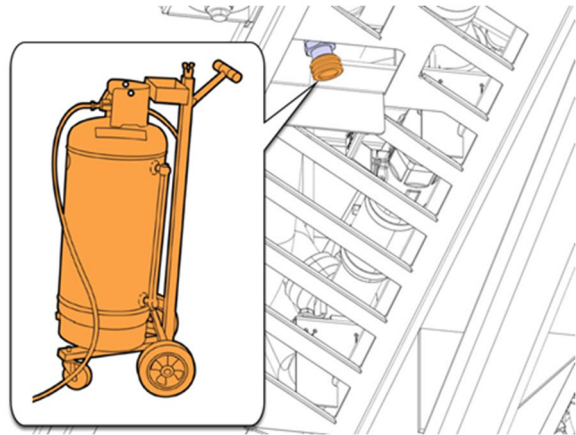

16. Fermer la valve de pression du réservoir d'expansion.

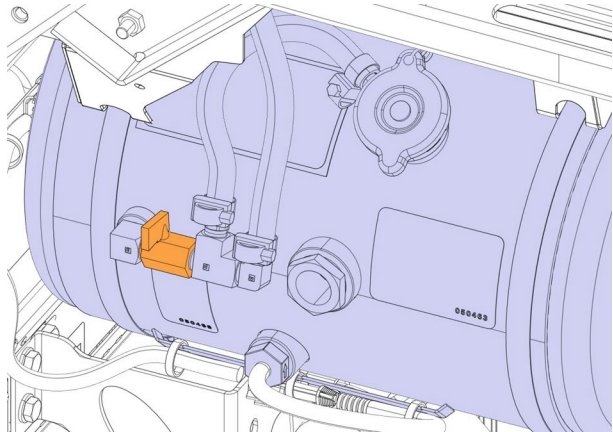

17. Faire tourner le moteur au ralenti accéléré.
18. Vérifier l'absence de fuite.

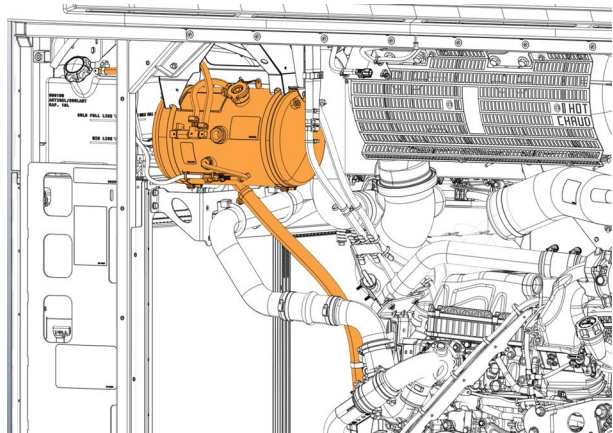

19. Arrêter le moteur et le laisser refroidir.

20. Vérifier que le niveau du liquide de refroidissement dans le réservoir de récupération est au-dessus de la LIGNE MIN.

21. Ouvrir le bouchon de remplissage du réservoir de récupération et ajouter du liquide de refroidissement, si nécessaire.

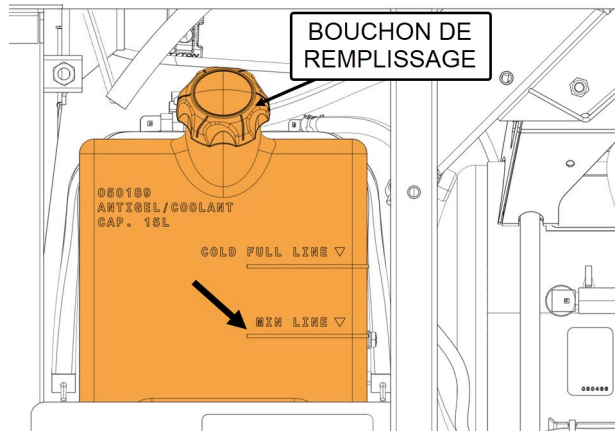

22. Fermer la porte du compartiment moteur.

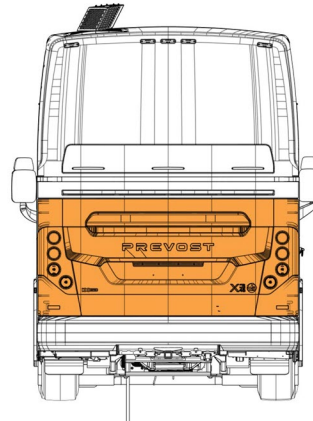

23. Fermer la porte du compresseur.

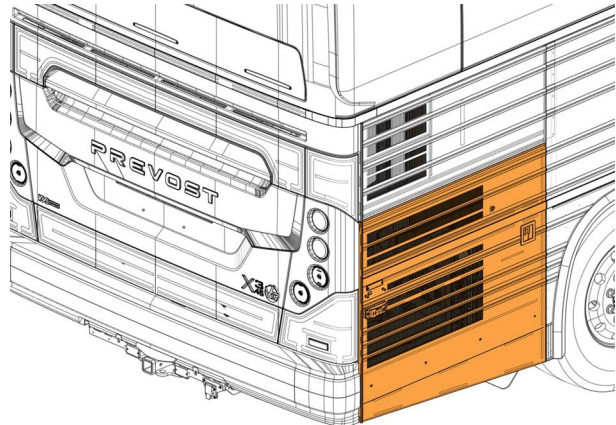

INSPECTION DU RÉSERVOIR D'EXPANSION MODÈLES H3

1. Ouvrir la porte du compresseur.

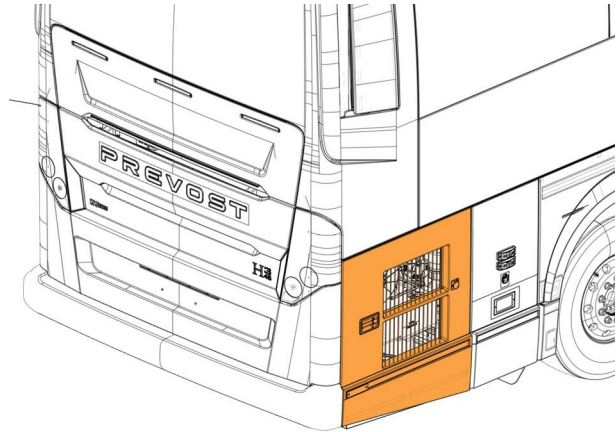

2. Pousser le levier vers le haut pour déverrouiller la porte du compartiment moteur.

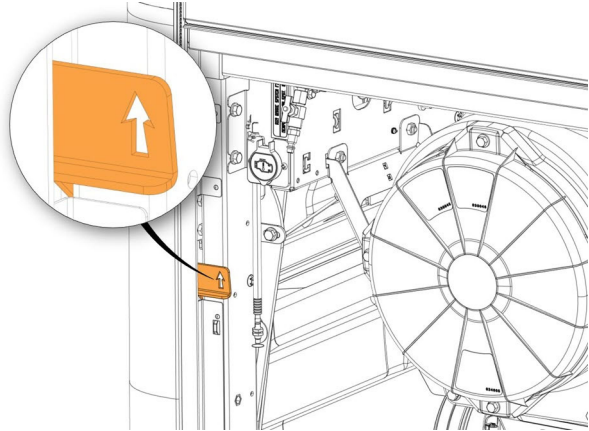

3. Tirer la porte du compartiment moteur vers soi et vers le haut pour l'ouvrir.

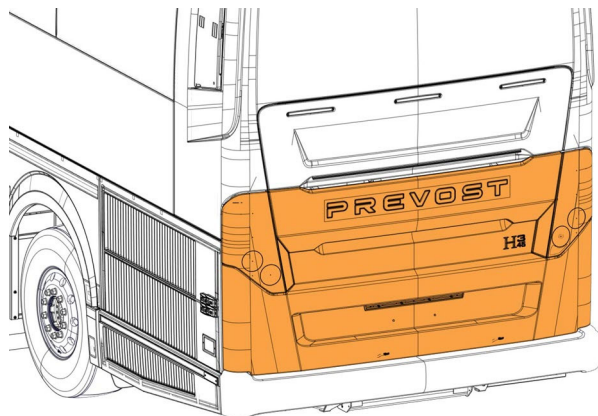

4. Pousser le levier de déverrouillage vers le haut puis soulever la porte d'accès au filtre à particule à deux mains jusqu'à ce qu'elle s'enclenche

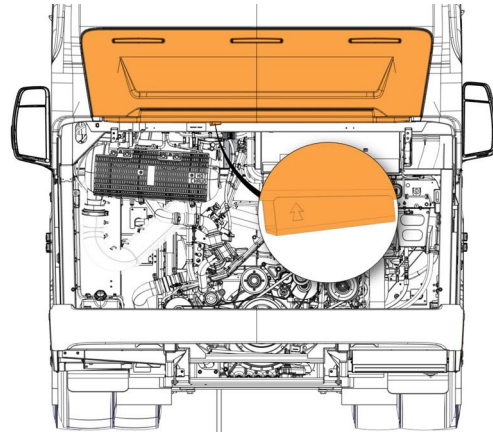

5. Repérer le réservoir d'expansion du liquide de refroidissement.



ATTENTION

Il faut s'assurer que le liquide de refroidissement a refroidi avant de procéder aux étapes suivantes.

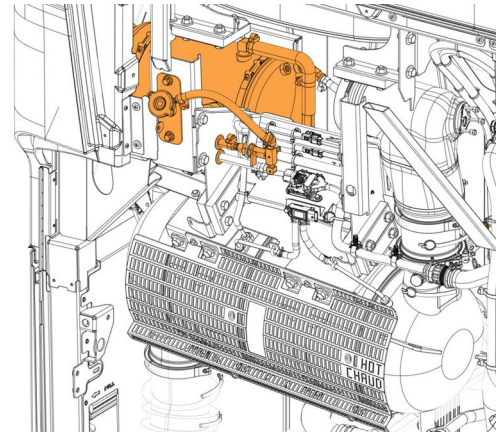

6. Ouvrir la valve de pression pour purger la pression du réservoir d'expansion.

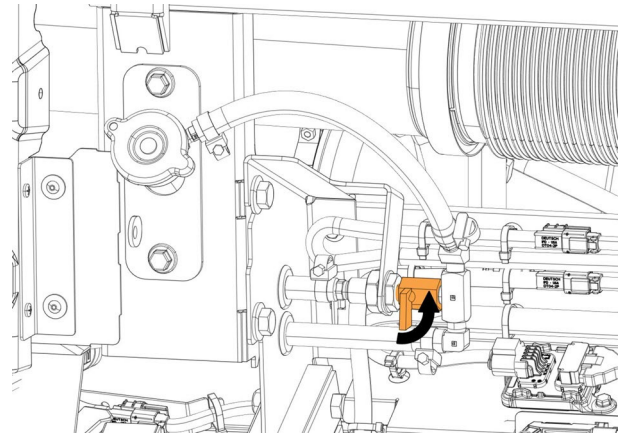

7. Repérer le robinet de vidange en bas du tuyau du radiateur.

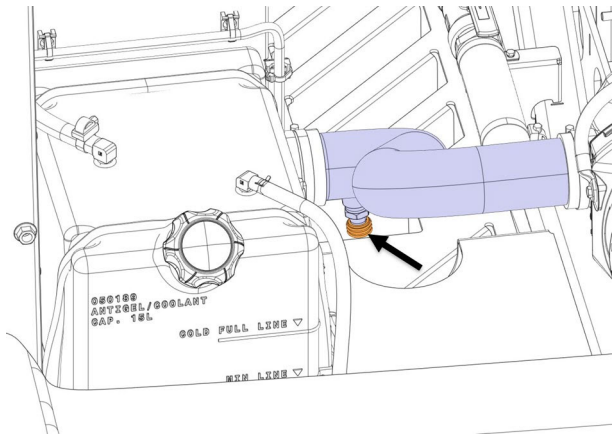

8. Retirer le bouchon et brancher l'extracteur de liquide de refroidissement au robinet de vidange.

9. Vidanger le liquide de refroidissement.

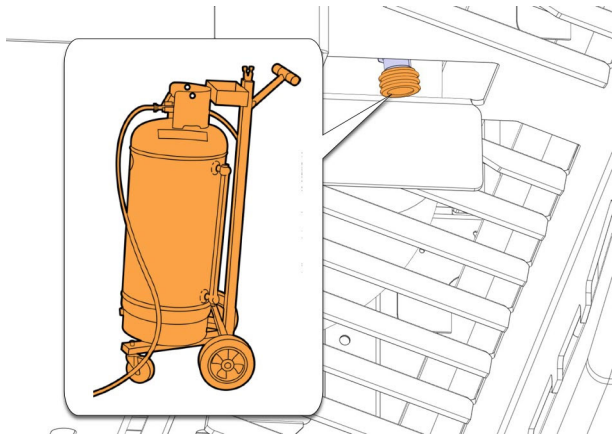

10. Dévisser le collier de serrage et débrancher le boyau relié au tuyau de la pompe à eau du réservoir d'expansion.

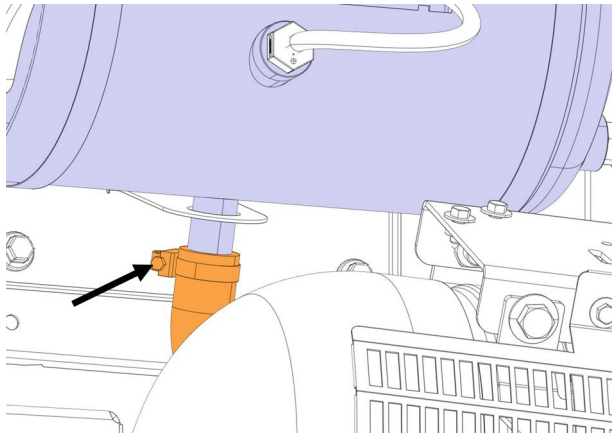

11. Vérifier le tube du réservoir d'expansion.

- S'il n'y a pas d'ourlet, le réservoir d'expansion doit être remplacé.

REMARQUE

Effectuer les étapes 21 à 33 de cette section et commander l'ensemble WB24-29-2 avant de passer à la section de remplacement du réservoir d'expansion.

- Si l'ourlet existe, passer à l'étape suivante.

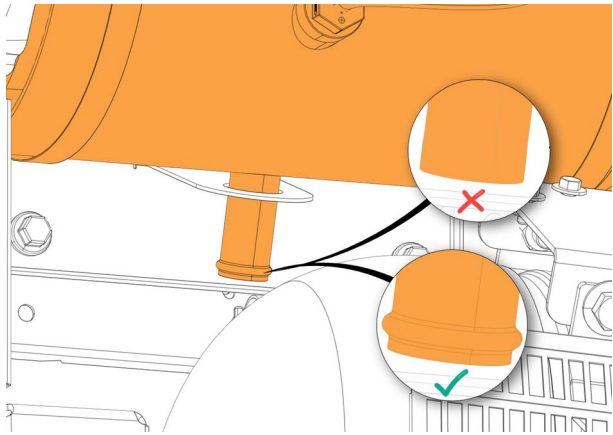

12. Mesurer le diamètre de l'ourlet à l'aide d'un pied à coulisse.

- Si le diamètre de l'ourlet est inférieur à **1.05 po**, le réservoir d'expansion doit être remplacé.

REMARQUE

Effectuer les étapes 21 à 33 de cette section et commander l'ensemble WB24-29-2 avant de passer à la section de remplacement du réservoir d'expansion.

- Si le diamètre de l'ourlet est compris entre **1.05 et 1.07 po**, passer à l'étape suivante.

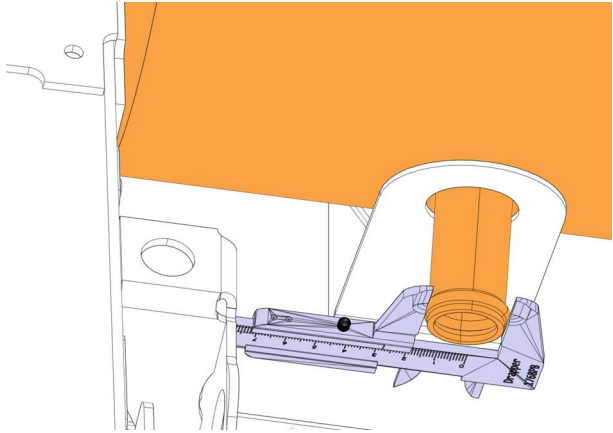

13. Dévisser les boulons (2x) de la plaque de remplissage. Conserver la quincaillerie pour la réutiliser.

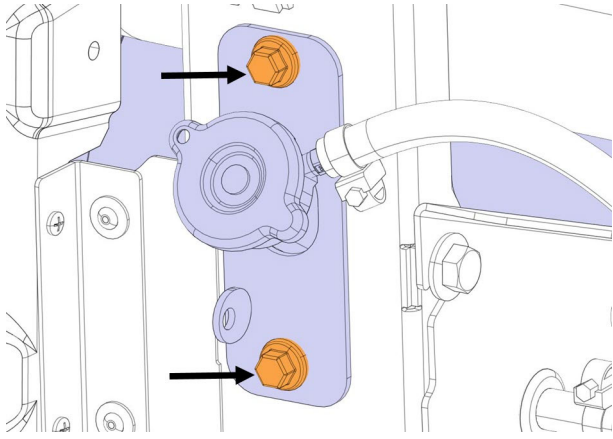

14. Dévisser le collier de serrage et débrancher le boyau de remplissage du réservoir d'expansion.

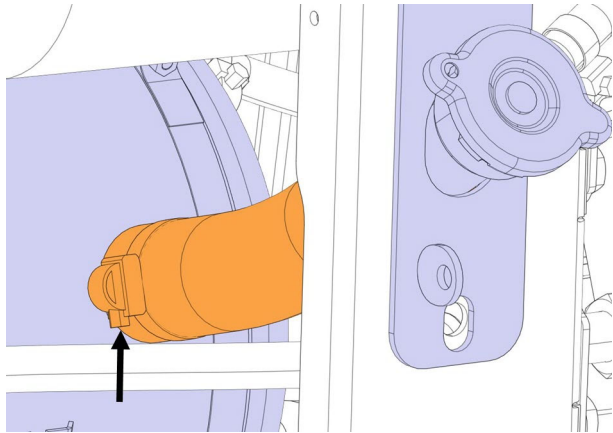

15. Vérifier le tube de remplissage du réservoir d'expansion.

- S'il n'y a pas d'ourlet, le réservoir d'expansion doit être remplacé.

REMARQUE

Effectuer les étapes 17 à 33 de cette section et commander l'ensemble WB24-29-2 avant de passer à la section de remplacement du réservoir d'expansion.

- Si l'ourlet existe, passer à l'étape suivante.

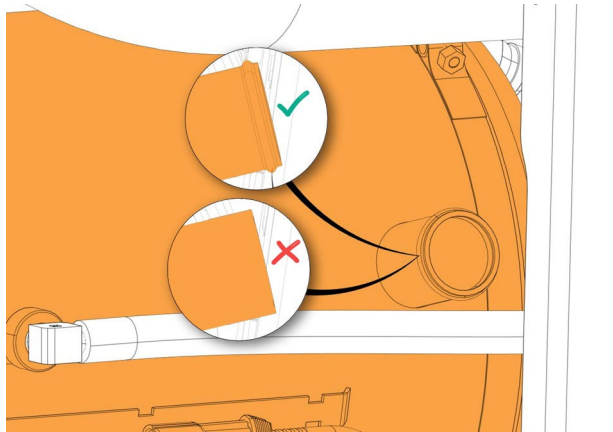

16. Mesurer le diamètre de l'ourlet à l'aide d'un pied à coulisse.

- Si le diamètre de l'ourlet est inférieur à **1.48 po**, le réservoir d'expansion doit être remplacé.

REMARQUE

Effectuer les étapes 17 à 33 de cette section et commander l'ensemble WB24-29-2 avant de passer à la section de remplacement du réservoir d'expansion.

- Si le diamètre de l'ourlet est compris entre **1.48** et **1.50 po**, passer à l'étape suivante.

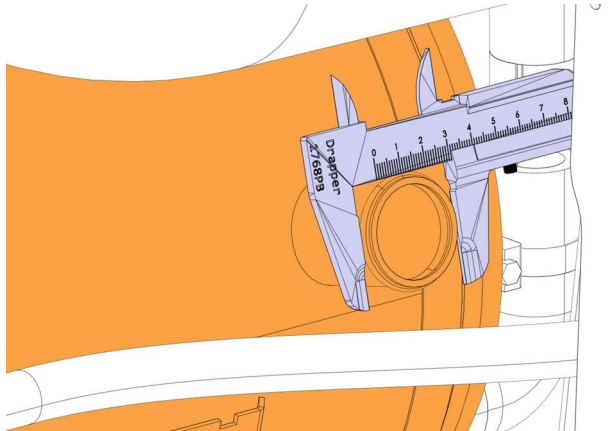

17. Rebrancher le boyau de remplissage du réservoir d'expansion.

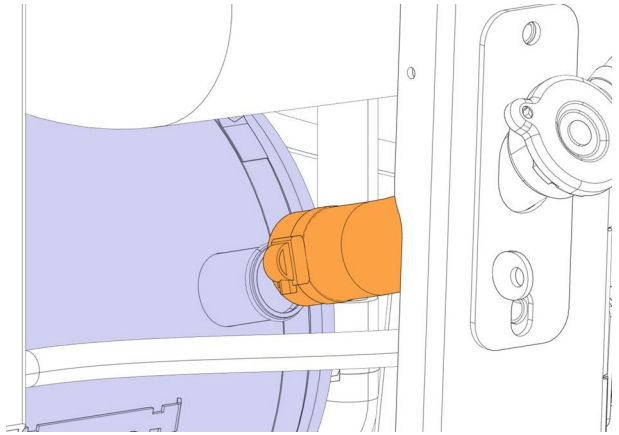

18. Serrer le collier de serrage à un couple de **30 lb-po.**

REMARQUE

Le collier de serrage doit pointer vers le bas, comme indiqué sur la figure.

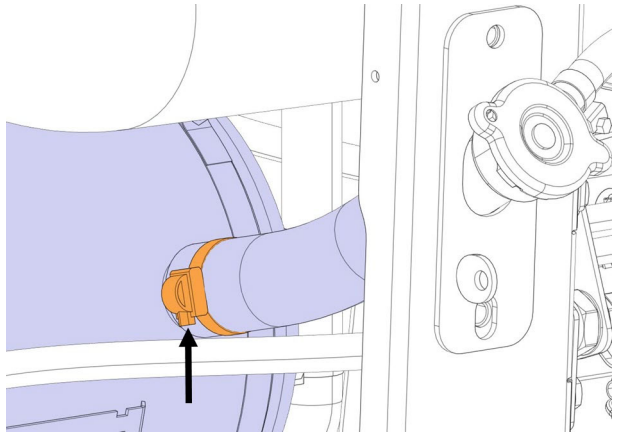

19. Réinstaller les rondelles (2x) et les vis (2x) sur la plaque de remplissage.

20. Serrer les boulons à un couple de **28 lb-pi.**

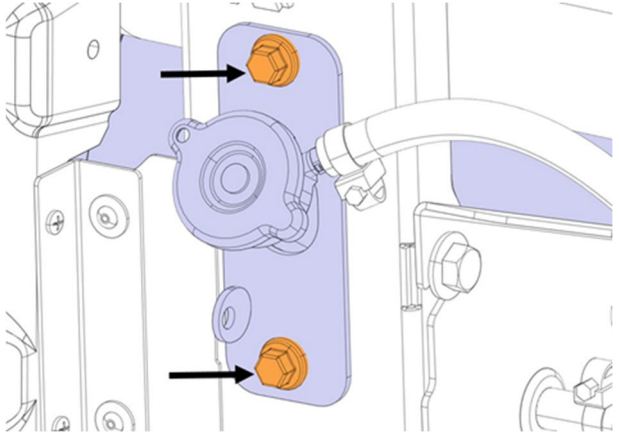

21. Rebrancher le boyau relié au tuyau de la pompe à eau au réservoir d'expansion.

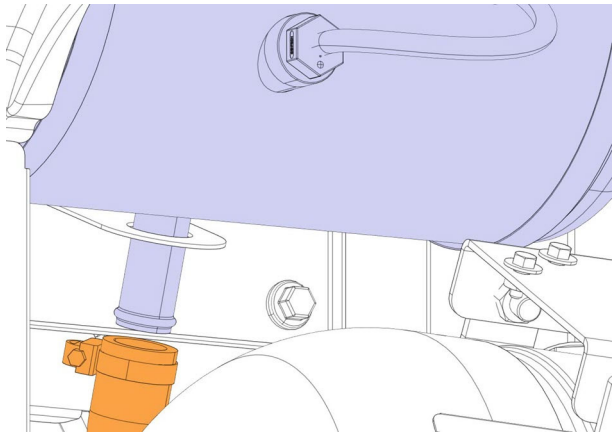

22. Serrer le collier de serrage à un couple de **30 lb-po.**

REMARQUE

Le collier de serrage doit être orienté comme indiqué sur la figure.

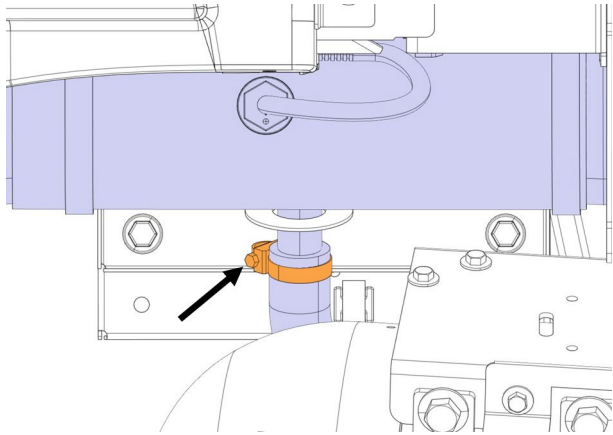

23. Remplir le système de refroidissement avec le liquide qui a été extrait.

24. Débrancher l'extracteur de liquide de refroidissement et réinstaller le bouchon sur le robinet de vidange du radiateur.

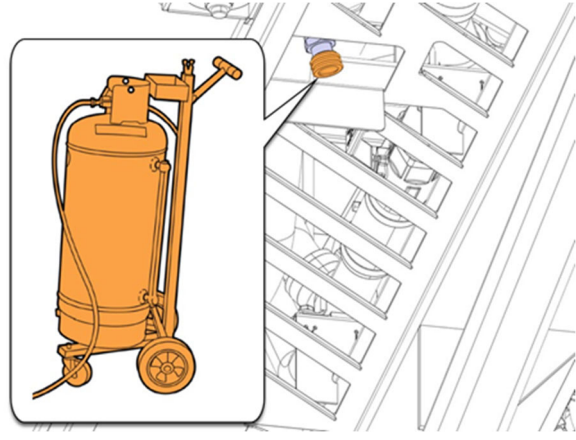

25. Fermer la valve de pression du réservoir d'expansion.

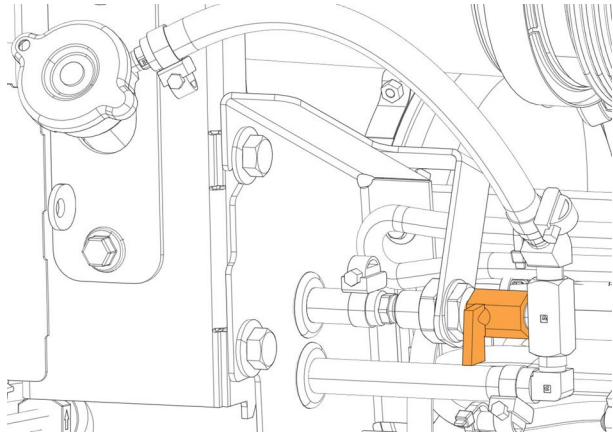

26. Faire tourner le moteur au ralenti accéléré.
27. Vérifier l'absence de fuite.

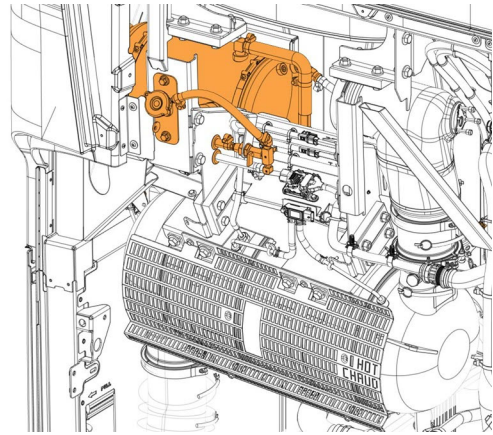

28. Arrêter le moteur et le laisser refroidir.

29. Vérifier que le niveau du liquide de refroidissement dans le réservoir de récupération est au-dessus de la LIGNE MIN.
30. Ouvrir le bouchon de remplissage du réservoir de récupération et ajouter du liquide de refroidissement, si nécessaire.

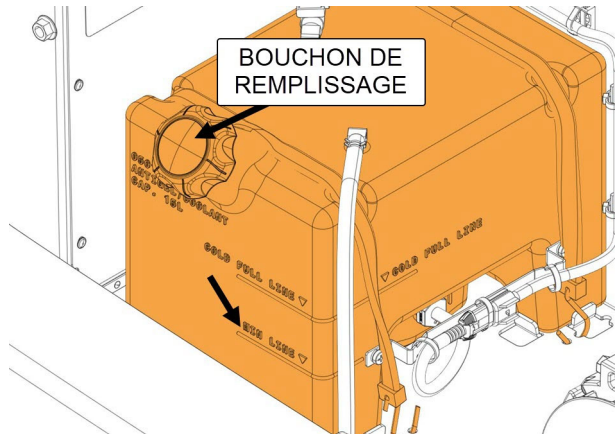

31. Fermer la porte d'accès au filtre à particule.

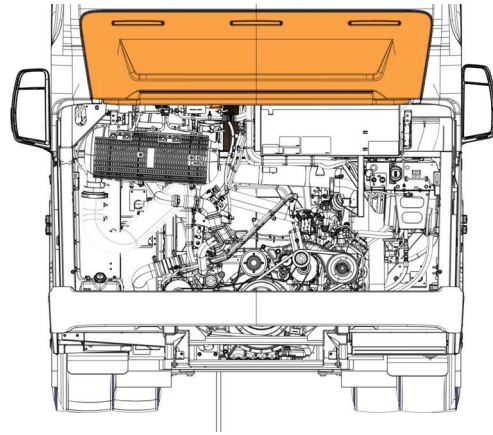

32. Fermer la porte du compartiment moteur.

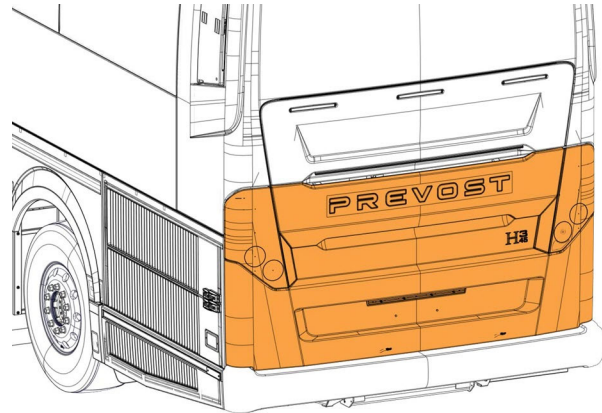

33. Fermer la porte du compresseur.

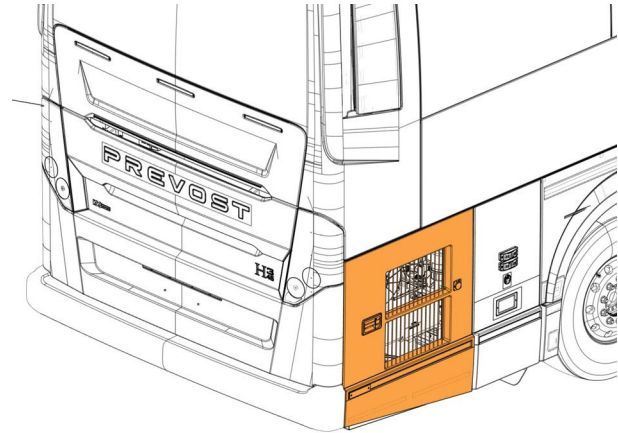

REPLACEMENT DU RÉSERVOIR D'EXPANSION MODÈLES X3

1. Ouvrir la porte du compresseur.

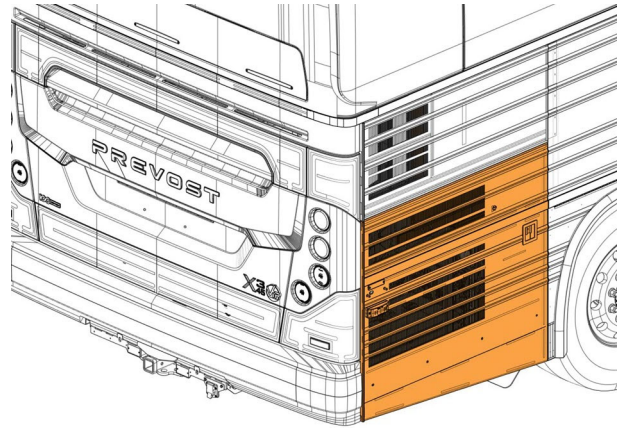

2. Pousser le levier vers le haut pour déverrouiller la porte du compartiment moteur.

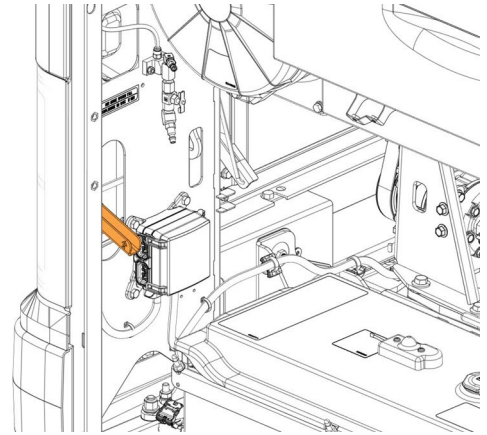

3. Ouvrir la porte du compartiment moteur.



ATTENTION

Il faut s'assurer que le liquide de refroidissement a refroidi avant de procéder aux étapes suivantes.

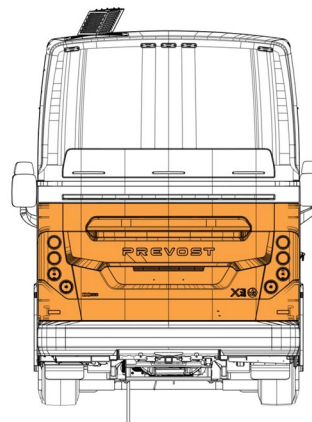

4. Ouvrir la valve de pression pour purger la pression du réservoir d'expansion.

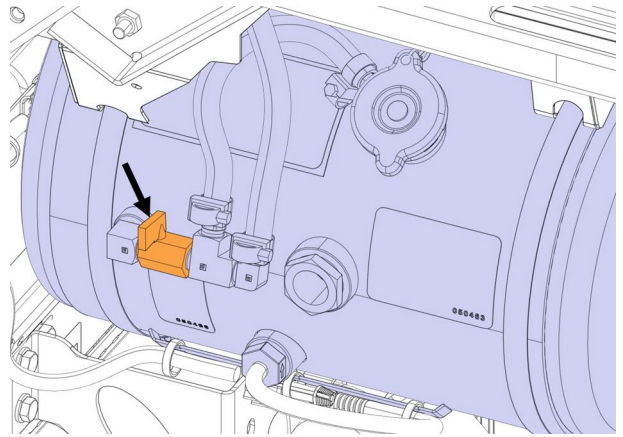

5. Retirer le bouchon situé en bas du tuyau du radiateur et brancher l'extracteur de liquide de refroidissement au robinet de vidange.
6. Vidanger le liquide de refroidissement.

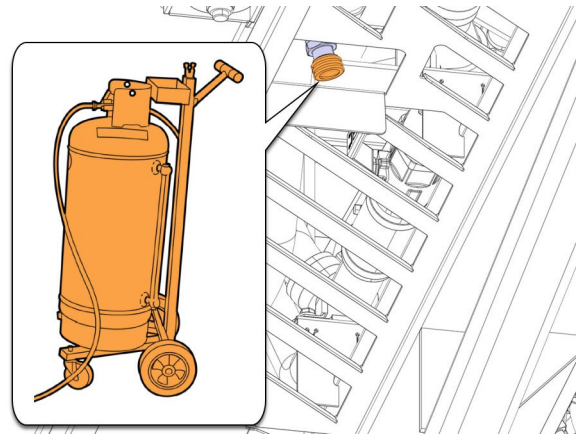

7. Dévisser le collier de serrage et débrancher le boyau relié au tuyau de la pompe à eau du réservoir d'expansion.

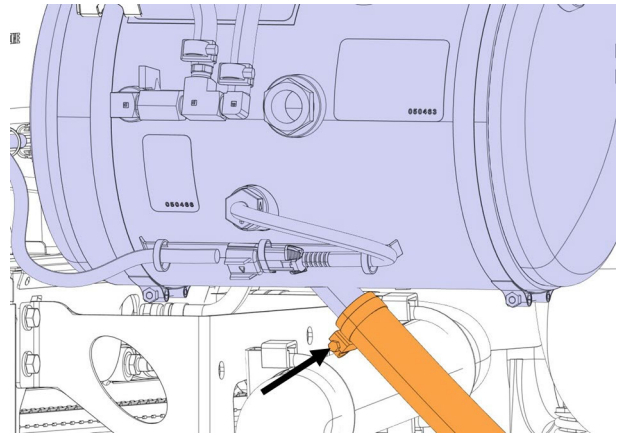

8. Dévisser le collier de serrage et débrancher le boyau relié au réservoir de récupération du réservoir d'expansion.

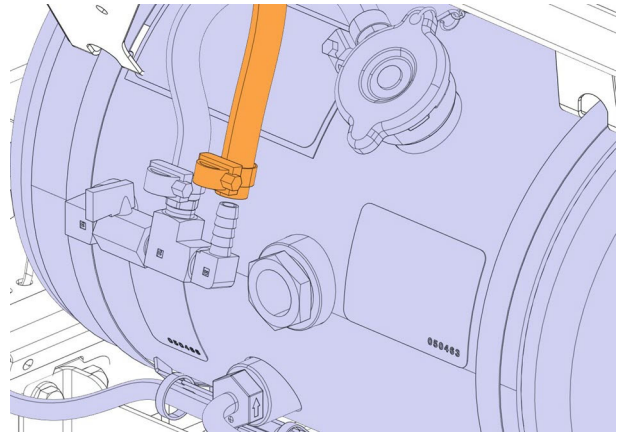

9. Dévisser le collier de serrage et débrancher le boyau relié au moteur du réservoir d'expansion.

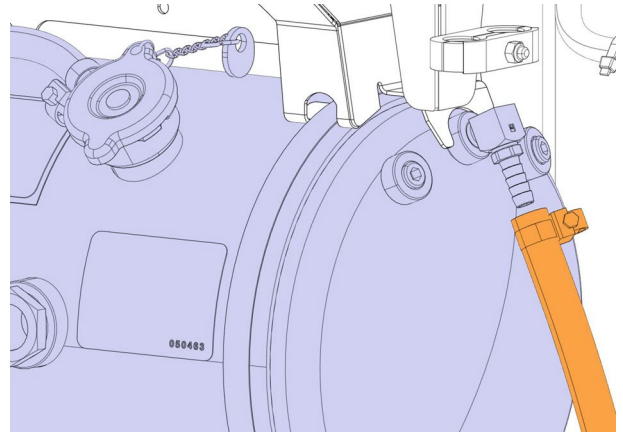

10. Dévisser et retirer le boyau relié au radiateur du raccord coudé sur le réservoir d'expansion. Ne pas desserrer le collier de serrage.

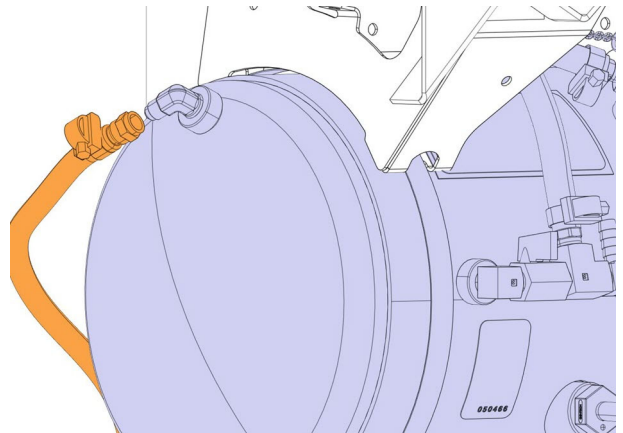

11. Couper l'attache-câble qui retient le câblage d'accessoires du moteur.

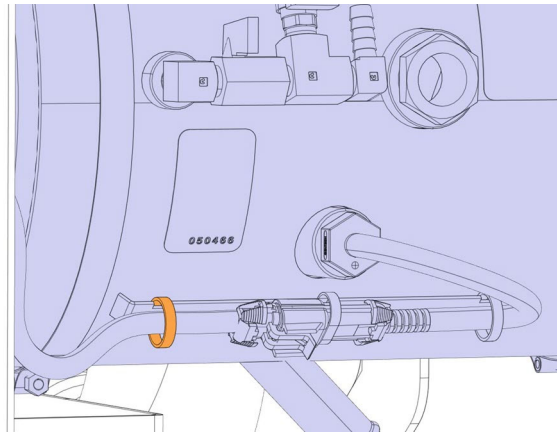

12. Débrancher le connecteur du capteur de niveau du liquide de refroidissement.

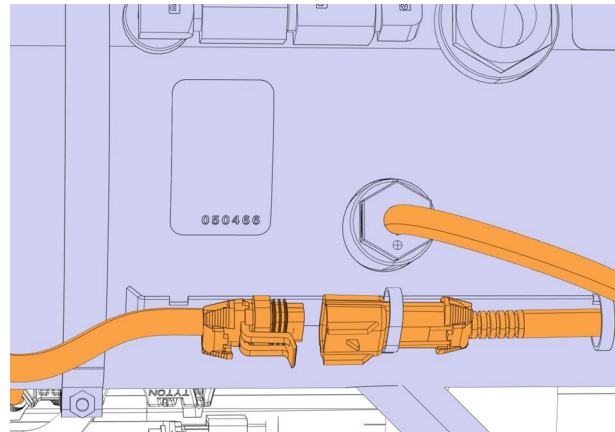

13. Dévisser les colliers (2x) qui fixent le réservoir d'expansion au support et retirer le réservoir du véhicule.

REMARQUE

Veiller à soutenir le réservoir lors de desserrage.

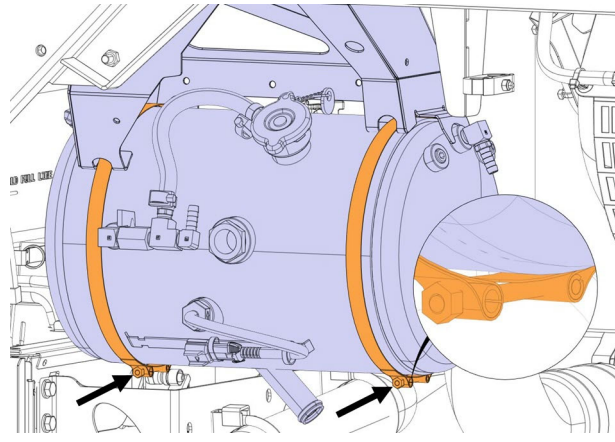

14. Dévisser les colliers de serrage (2x) et retirer le boyau de trop-plein du réservoir d'expansion.

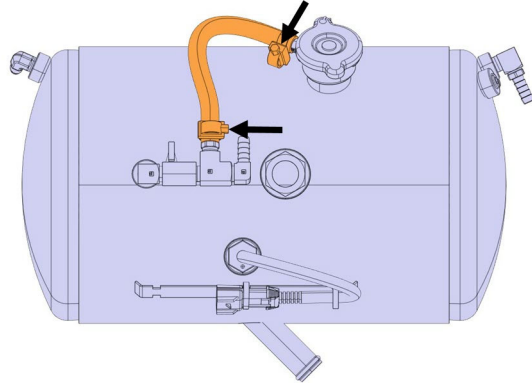

15. Retirer l'ensemble de la valve de pression.

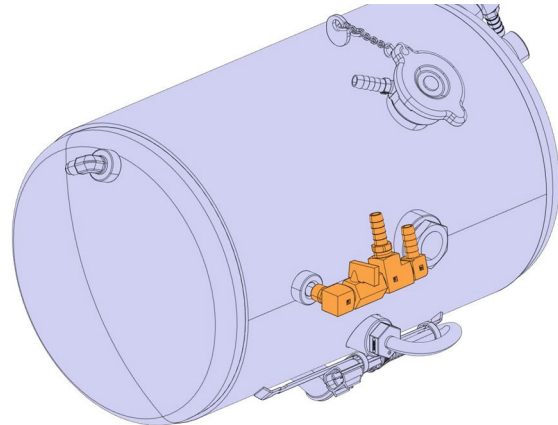

16. Retirer tous les raccords et les bouchons du réservoir.

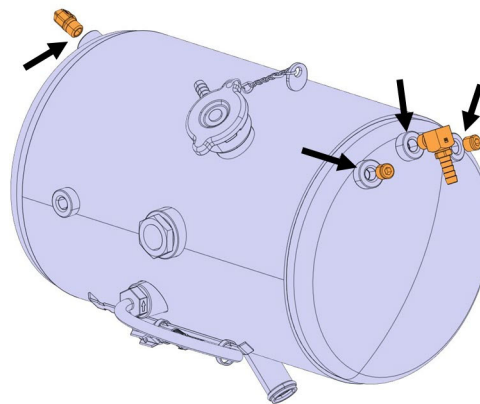

17. Dévisser et retirer le verre de regard du réservoir d'expansion.

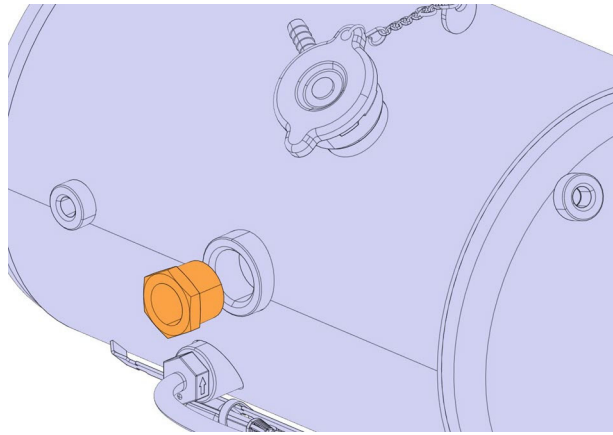

18. Couper les attache-câbles (2x) qui fixent le connecteur du capteur de niveau de liquide de refroidissement.

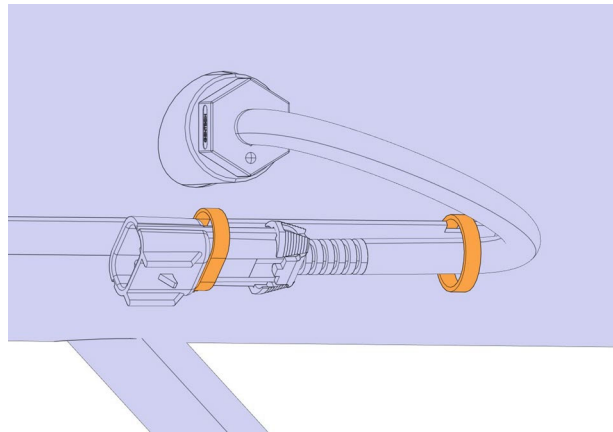

19. Desserrer et retirer le capteur de niveau de liquide de refroidissement

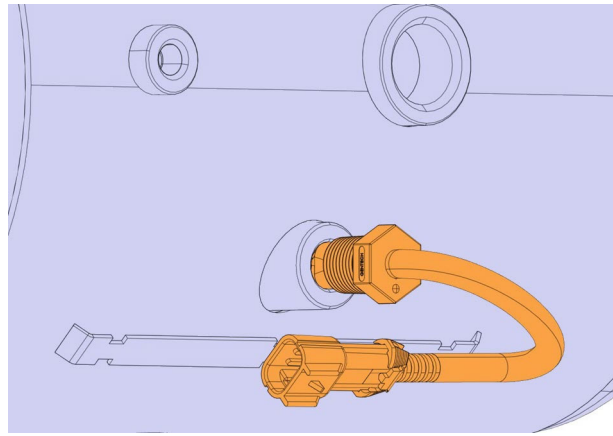

20. Prendre le nouveau réservoir d'expansion 050519 et nettoyer l'orifice du verre de regard et l'orifice du capteur de niveau à l'aide d'une brosse d'acier.

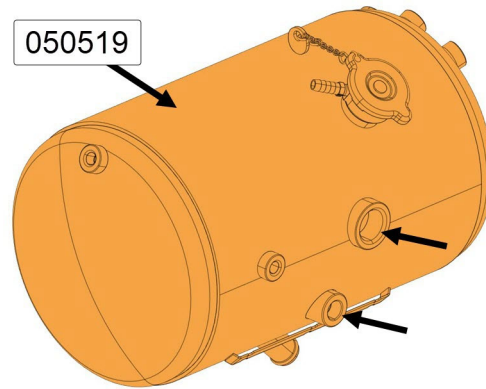

21. Nettoyer les filets du verre de regard avec une brosse d'acier puis y appliquer du scellant à filets 680098.

22. Réinstaller le verre de regard sur le nouveau réservoir d'expansion. Serrer de 2-2.5 tours après avoir vissé à la main.

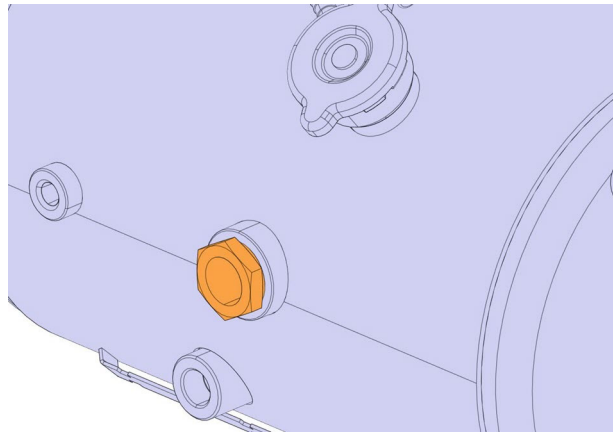

23. Nettoyer les filets du capteur de niveau de liquide de refroidissement à l'aide d'une brosse d'acier.

24. Enrouler le ruban téflon 680110 autour des filets du capteur de niveau.

25. Appliquer du scellant à filets 680098 par-dessus le ruban téflon couvrant le filetage du capteur.

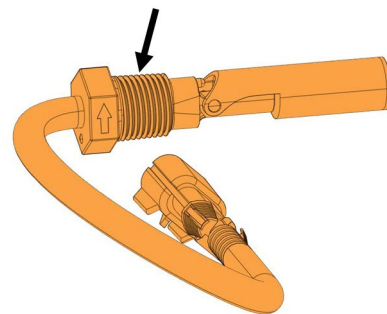

26. Réinstaller le capteur de niveau de liquide de refroidissement sur le nouveau réservoir d'expansion. Serrer jusqu'à ce que la flèche sur le côté pointe vers le haut et que pas plus de deux à quatre filets soient visibles.

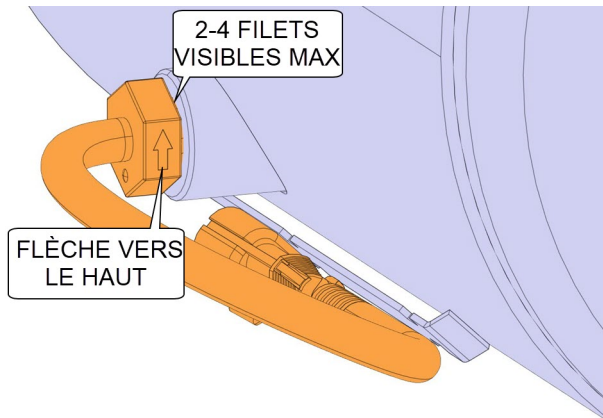

27. Attacher le connecteur du capteur de niveau au réservoir d'expansion avec des attache-câbles 504637 (2x).

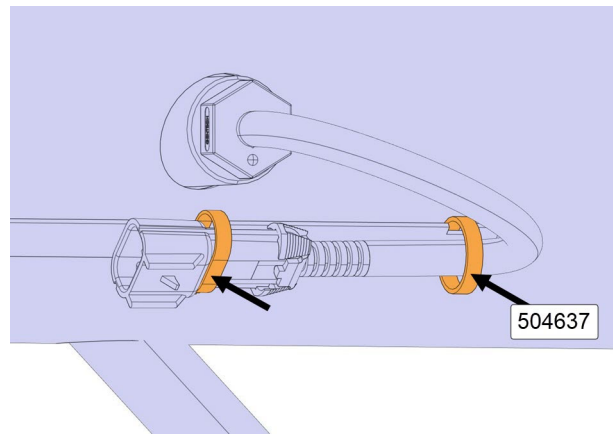

28. Appliquer du scellant à filets 680098 sur les filets des bouchons.

29. Réinstaller les bouchons (2x) dans les orifices du réservoir d'expansions.

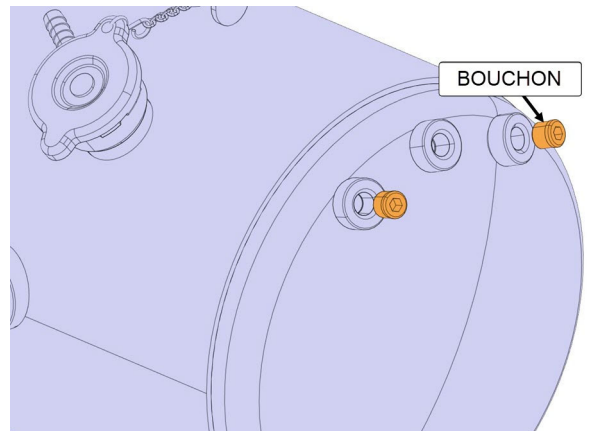

30. Appliquer du scellant à filets 680098 sur les filets du raccord coudé

31. Réinstaller le raccord dans l'orifice du réservoir d'expansion et l'orienter vers le bas comme indiqué sur la figure.

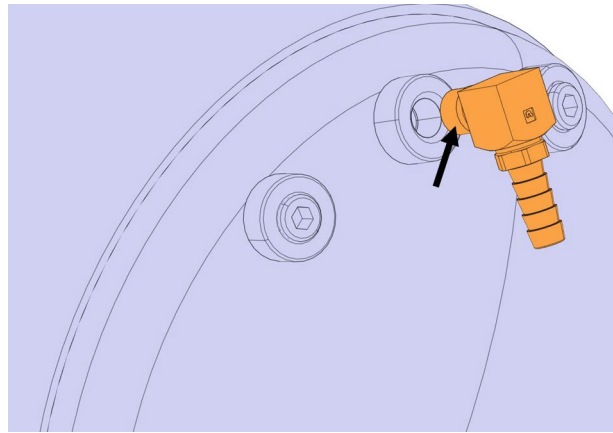

32. Appliquer du scellant à filets 680098 sur les filets du raccord coudé qui sera connecté à l'orifice du côté gauche du réservoir d'expansion.

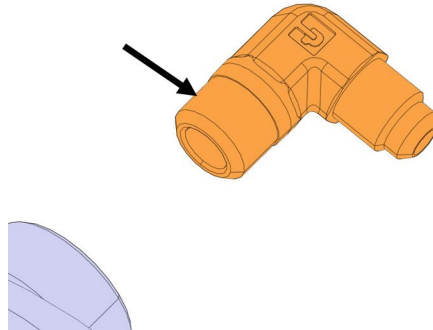

33. Réinstaller le raccord coudé dans le réservoir d'expansion et le positionner à un angle de 60° par rapport à la verticale.

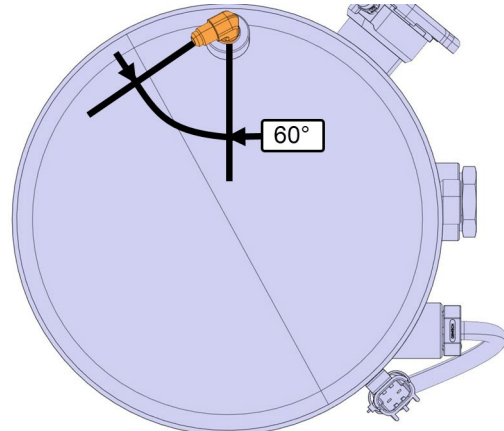

34. Appliquer du scellant à filets 680098 sur les filets du raccord qui sera connecté à l'orifice de dépression.

35. Réinstaller l'ensemble de la valve de pression dans le réservoir d'expansion.

REMARQUE

S'assurer que les raccords cannelés soient positionnés à un angle de 15° par rapport à la verticale.

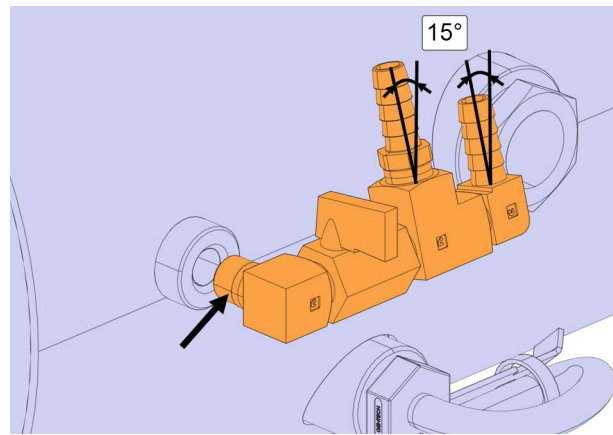

36. Rebrancher le boyau de trop-plein au réservoir d'expansion.

37. Serrer les colliers de serrage à **30 lb-po** (2x).

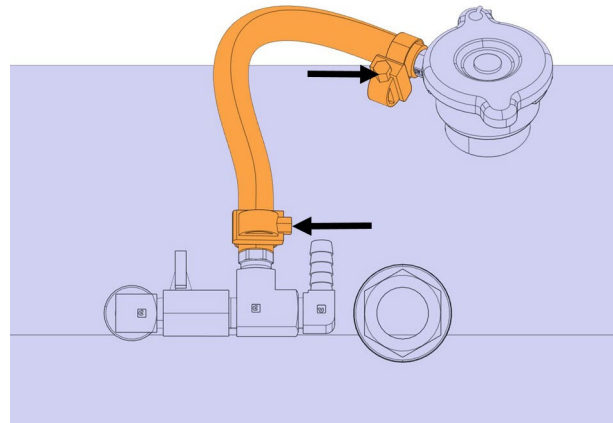

38. Installer le réservoir d'expansion assemblé dans le véhicule et le fixer au support avec les colliers de serrage (2x).

39. Serrer les boulons.

REMARQUE

Les boulons de serrage doivent pointer vers l'arrière du véhicule, comme indiqué sur la figure.

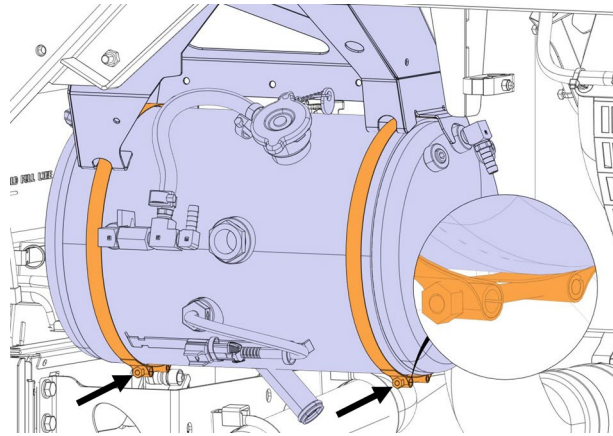

40. Rebrancher le boyau du réservoir de récupération.

41. Serrer le collier de serrage à **30 lb-po**.

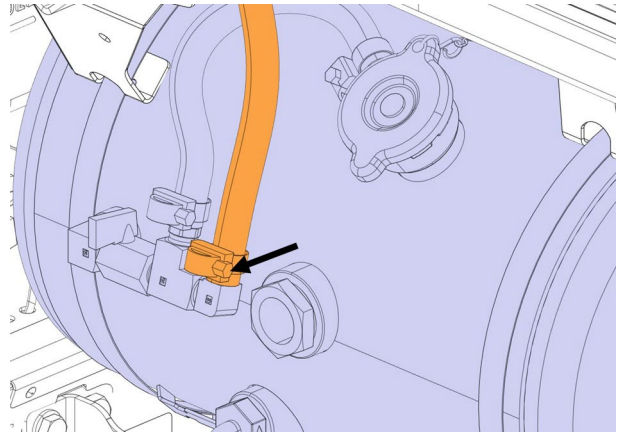

42. Visser le boyau du radiateur sur le raccord coudé du côté gauche du réservoir d'expansion.

REMARQUE

Après serrage du boyau, le collier de serrage doit pointer vers le bas, comme indiqué sur la figure.

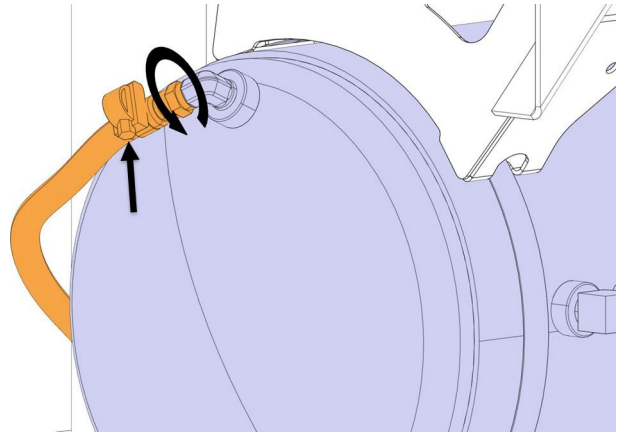

43. Rebrancher le boyau du moteur au réservoir d'expansion.

44. Serrer le collier de serrage à un couple de **30 lb-po**.

REMARQUE

Le collier de serrage doit être orienté comme indiqué sur la figure.

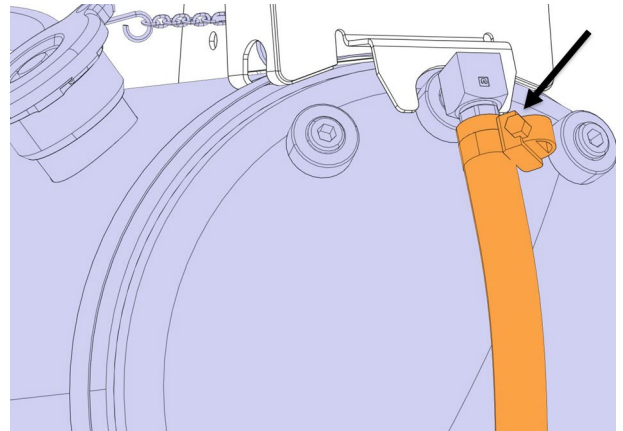

45. Reconnecter le capteur de niveau de liquide de refroidissement au câblage d'accessoires du moteur.
46. Attacher le câblage au réservoir d'expansion avec un attache-câble 504637.

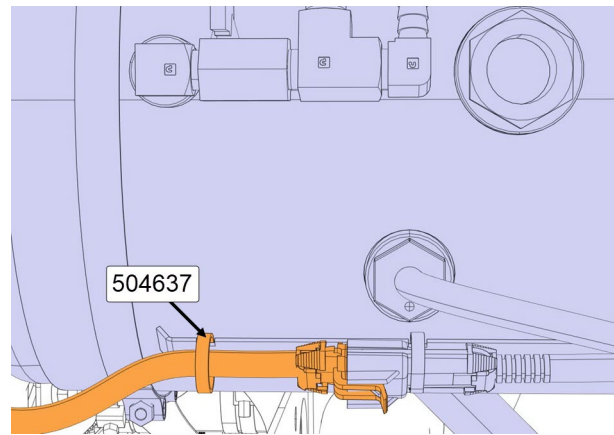

47. Rebrancher le boyau relié au tuyau de la pompe à eau au réservoir d'expansion.
48. Serrer le collier de serrage à un couple de **30 lb-po.**

REMARQUE

Le collier de serrage doit pointer vers l'arrière du véhicule, comme indiqué sur la figure.

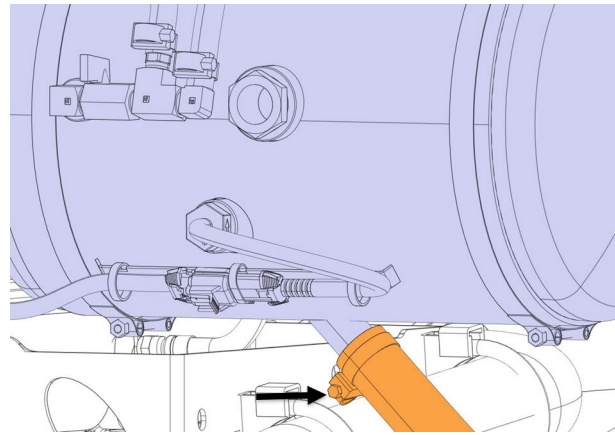

49. Installer les nouveaux décalques 050617 et 050466 sur le réservoir d'expansion.

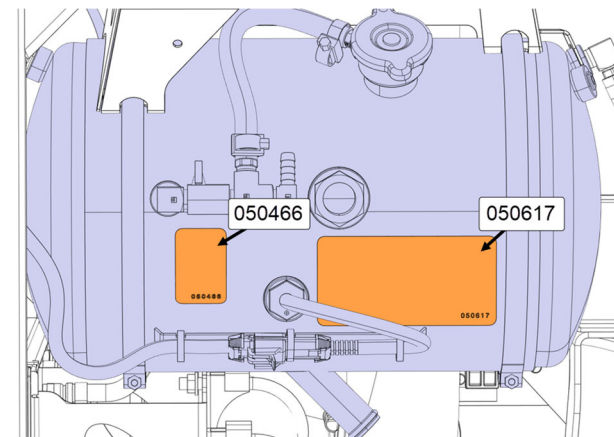

50. Remplir le système de refroidissement avec le liquide qui a été extrait.

51. Débrancher l'extracteur de liquide de refroidissement et réinstaller le bouchon sur le robinet de vidange du radiateur.

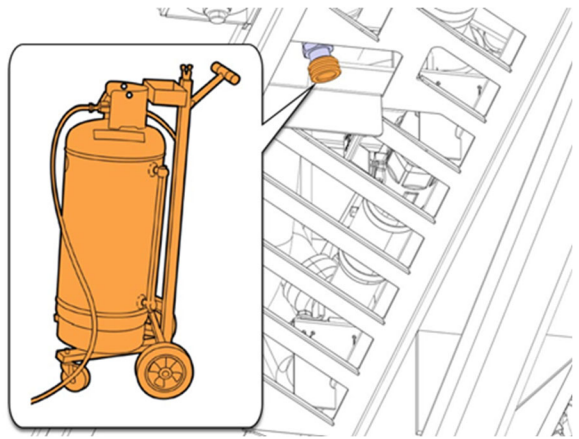

52. Fermer la valve de pression du réservoir d'expansion.

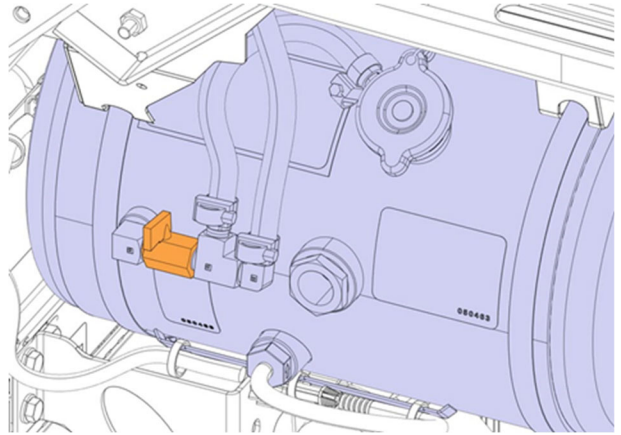

53. Faire tourner le moteur au ralenti accéléré.

54. Vérifier l'absence de fuite.

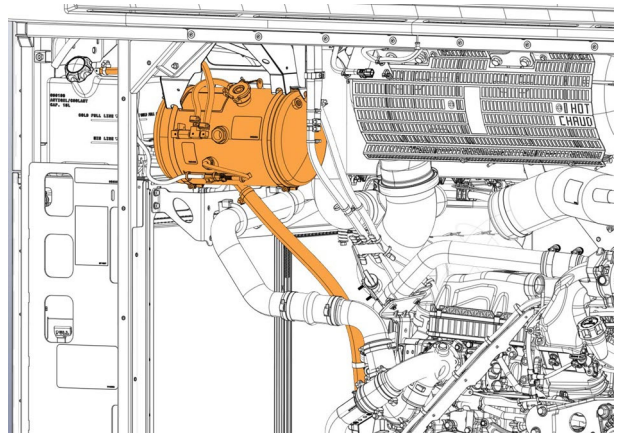

55. Arrêter le moteur et le laisser refroidir.

56. Vérifier que le niveau du liquide de refroidissement dans le réservoir de récupération est au-dessus de la LIGNE MIN.

57. Ouvrir le bouchon de remplissage du réservoir de récupération et ajouter du liquide de refroidissement, si nécessaire.

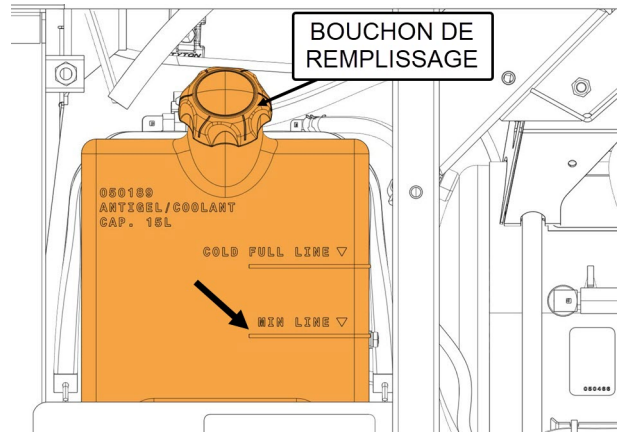

58. Fermer la porte du compartiment moteur.

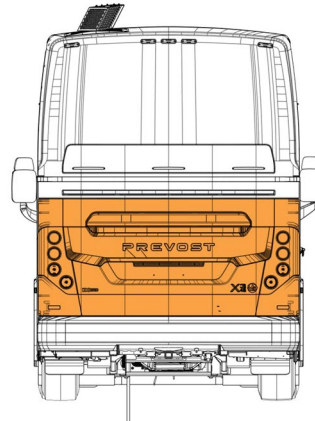

59. Fermer la porte du compresseur.

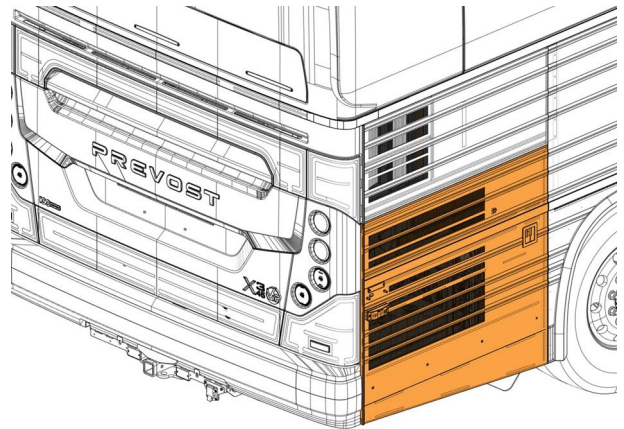

REPLACEMENT DU RÉSERVOIR D'EXPANSION MODÈLES H3

1. Ouvrir la porte du compresseur.

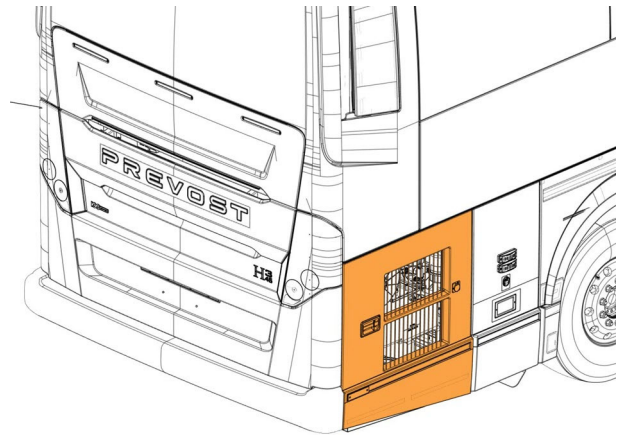

2. Pousser le levier vers le haut pour déverrouiller la porte du compartiment moteur.

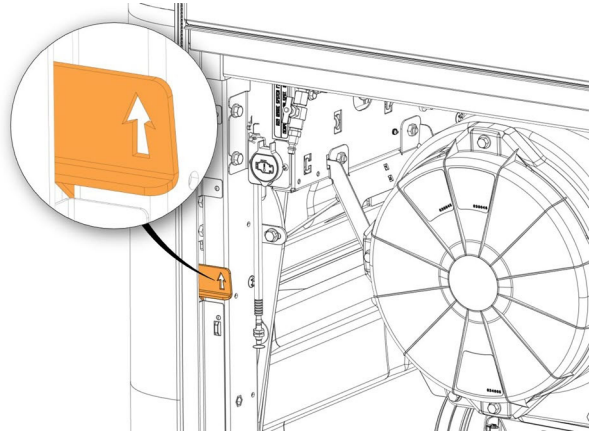

3. Tirer la porte du compartiment moteur vers soi et vers le haut pour l'ouvrir.

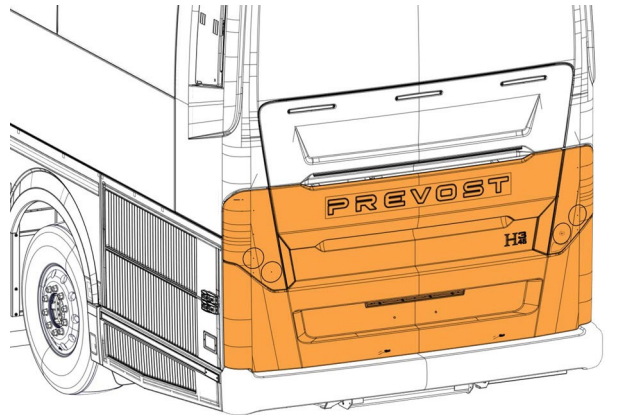

4. Pousser le levier de déverrouillage vers le haut puis soulever la porte d'accès au filtre à particule à deux mains jusqu'à ce qu'elle s'enclenche

**ATTENTION**

Laisser refroidir le moteur et le système de post-traitement des gaz d'échappement avant de procéder aux étapes suivantes.

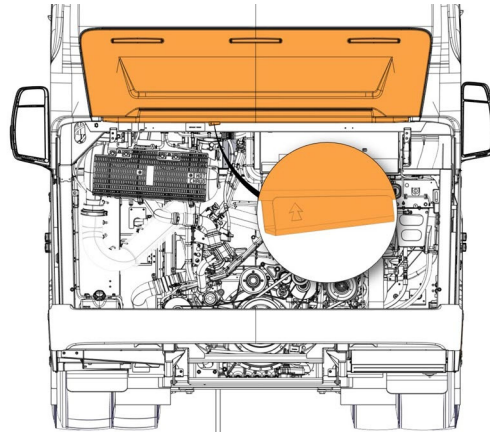

5. Ouvrir la valve de pression pour purger la pression du réservoir d'expansion.

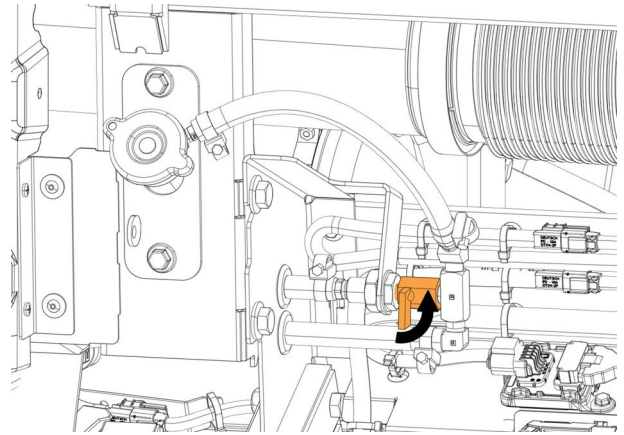

6. Retirer le bouchon situé en bas du tuyau du radiateur et brancher l'extracteur de liquide de refroidissement au robinet de vidange.
7. Vidanger le liquide de refroidissement.

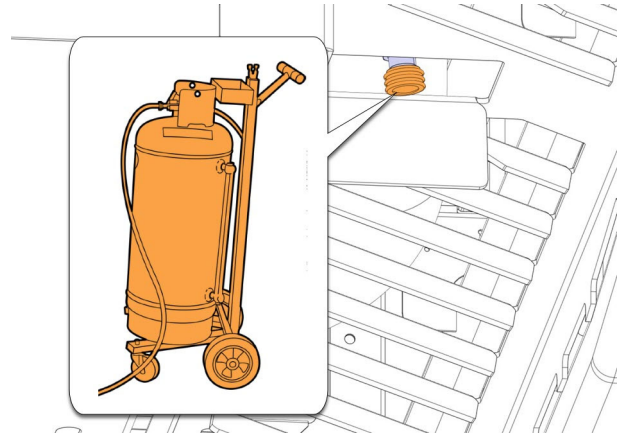

8. Détachez les ressorts et retirez les couvertures isolantes des tuyaux d'échappement.

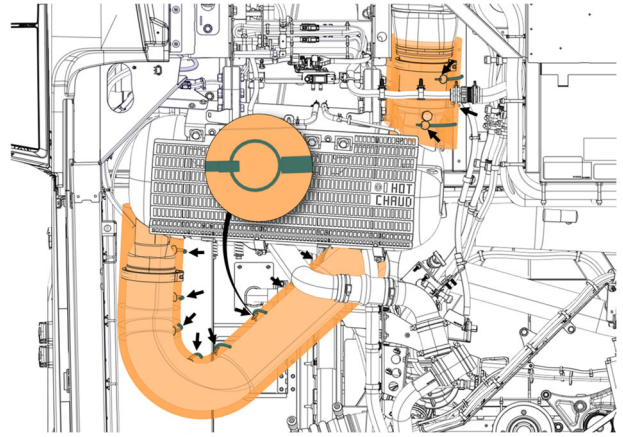

9. Débrancher les boyaux de haute et de basse pression du capteur de pression différentielle.

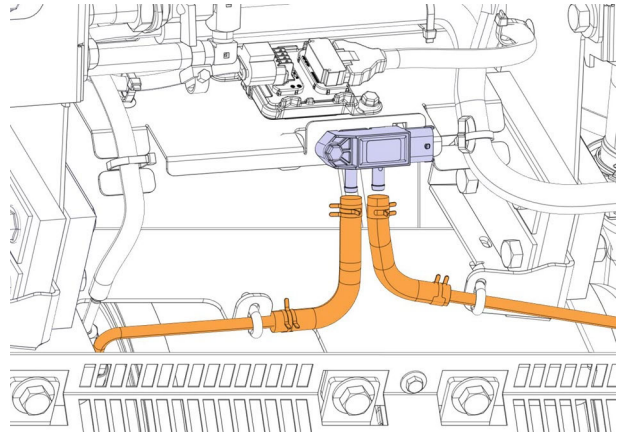

10. Desserrer et retirer le capteur de température T2 du filtre à particule Diesel (DPF).

REMARQUE

Le capteur est fragile. L'attacher au support de câblage du DPF pour éviter de l'endommager.

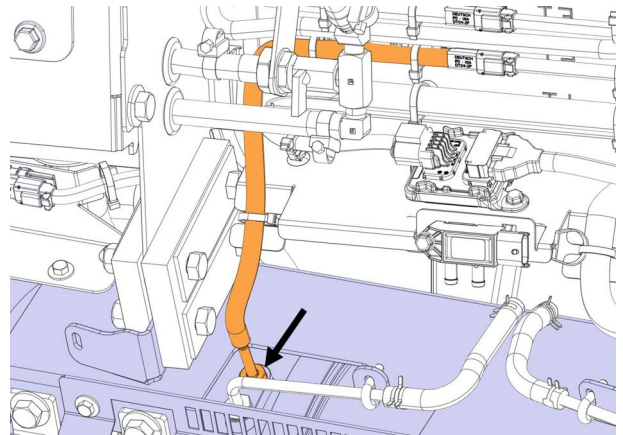

11. Couper les attache-câbles (2x) et débrancher le capteur de température T1 du câblage de DPF.

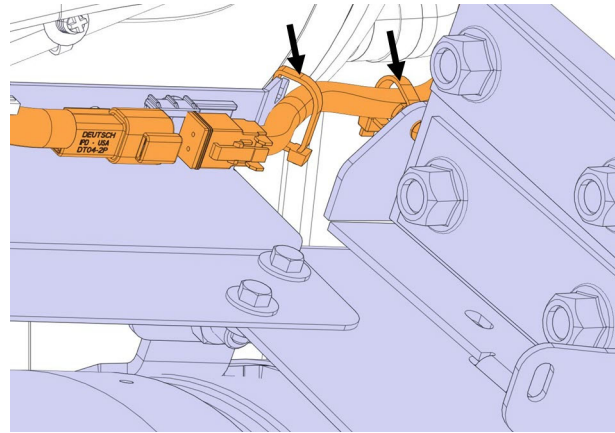

12. Couper les deux attache-câbles qui retiennent le boyau du réservoir de récupération et celui qui retient le câble du capteur T1.

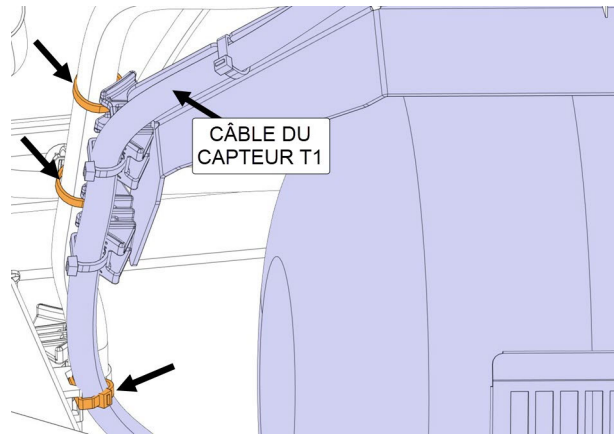

13. Couper les attache-câbles (3x) qui fixent le câble du capteur NOx.

14. Desserrer et retirer le guide de câblage. Conserver la quincaillerie pour la réutiliser.

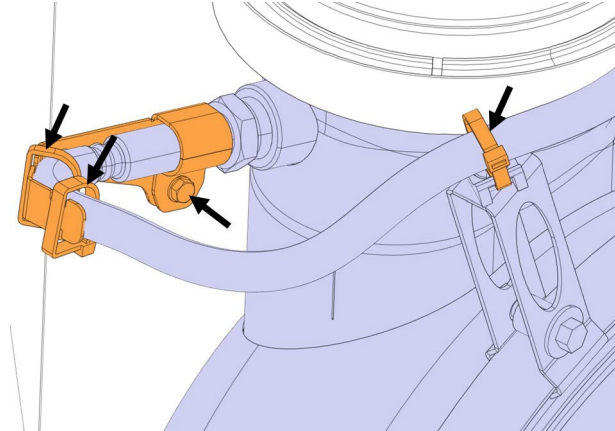

15. Desserrer et retirer le capteur NOx du filtre à particule Diésel.

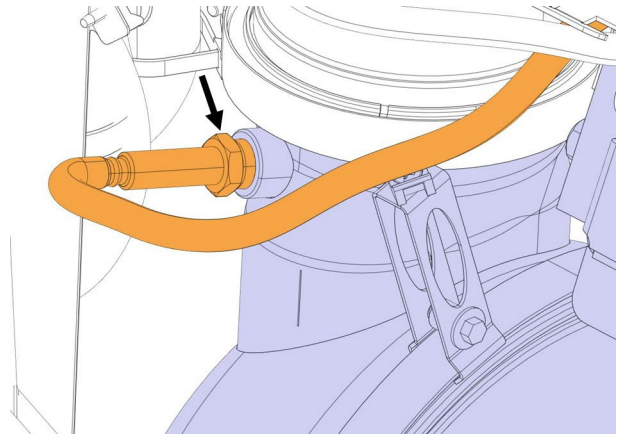

16. Utiliser un dispositif de levage approprié pour soutenir l'ensemble de DPF.

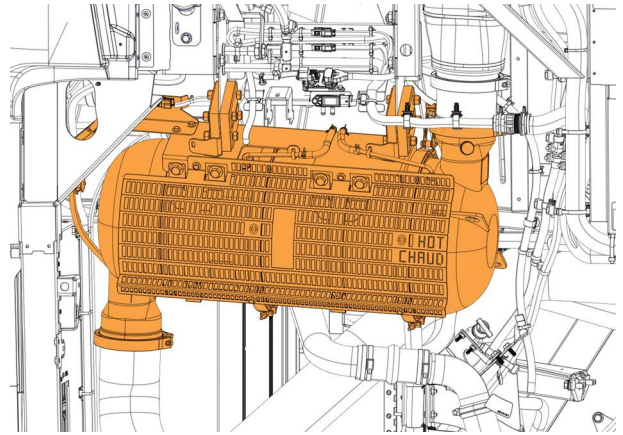

17. Dévisser le collier en V et déconnecter le tuyau d'échappement de l'entrée du DPF.
18. Jeter le collier de serrage en V et le joint d'étanchéité.

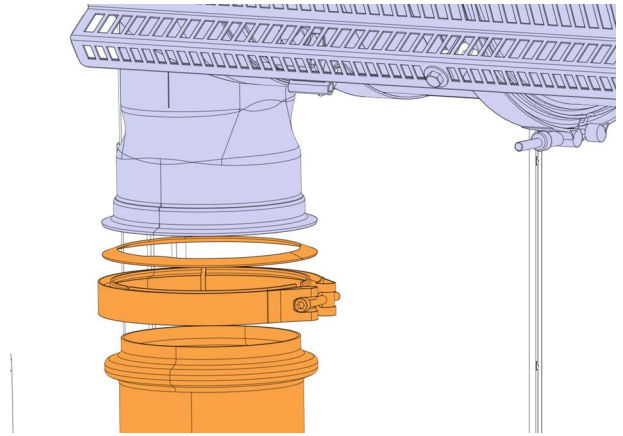

19. Dévisser le collier en V et déconnecter le tuyau d'échappement de la sortie du DPF.
20. Jeter le collier de serrage en V et le joint d'étanchéité.

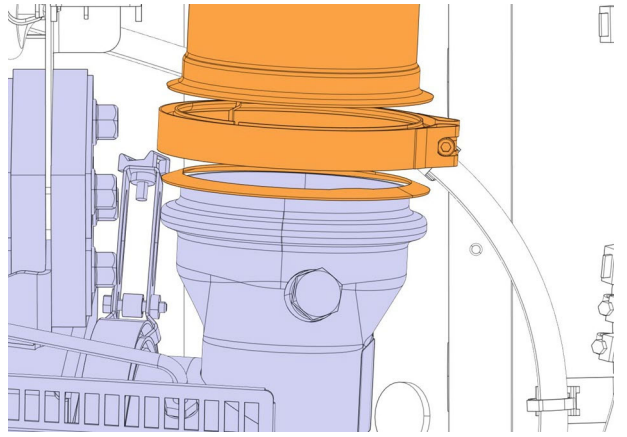

21. Retirer les écrous (4x) et les vis (4x) qui fixent l'ensemble du DPF. Jeter les écrous et conserver les vis pour les réutiliser.
22. Retirer avec précaution l'ensemble du DPF.



ATTENTION

Attacher correctement l'ensemble DPF à l'équipement de levage pour éviter qu'il tombe pendant sa manipulation.

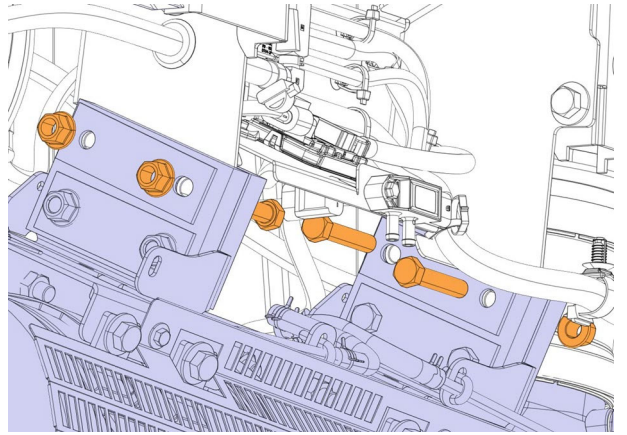

23. Dévisser le collier de serrage et débrancher le boyau relié au tuyau de la pompe à eau du réservoir d'expansion.

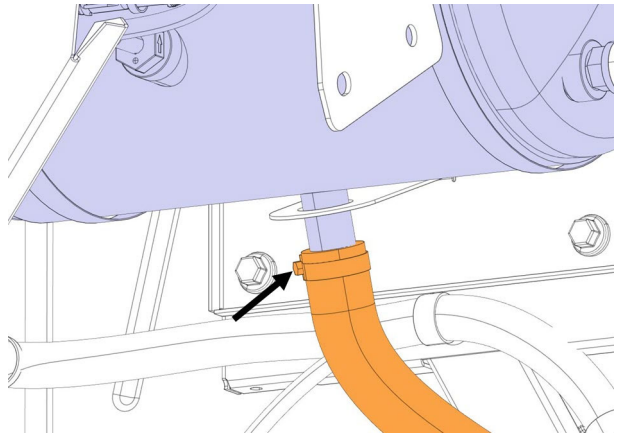

24. Dévisser les boulons (2x) de la plaque du goulot de remplissage.

25. Jeter les rondelles et conserver les vis.

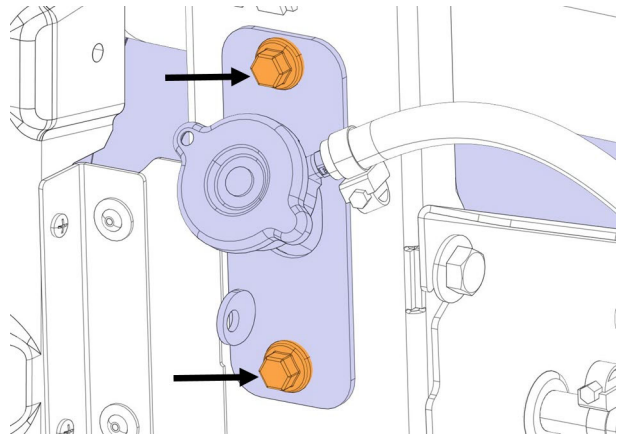

26. Dévisser le collier de serrage et débrancher le boyau de remplissage du réservoir d'expansion.

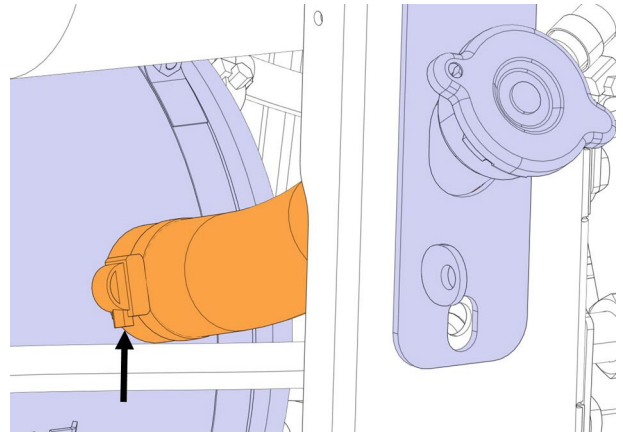

27. Dévisser le collier de serrage et retirer le boyau relié à la valve de pression du réservoir d'expansion.

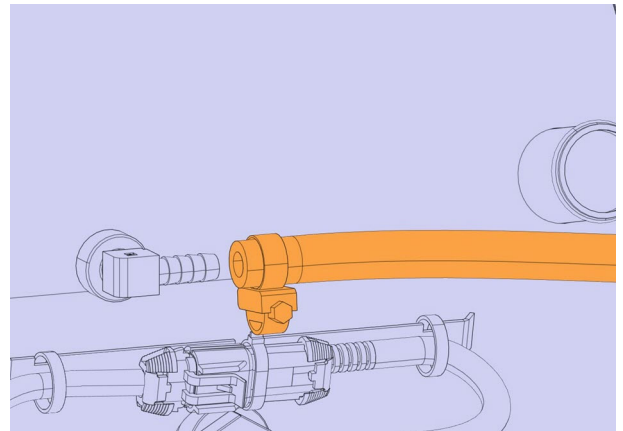

28. Dévisser et retirer le boyau, qui est relié au radiateur, du raccord fileté sur le réservoir d'expansion. Ne pas desserrer le collier de serrage.

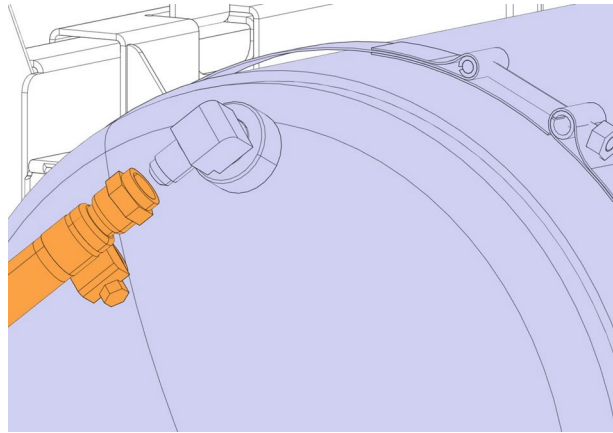

29. Dévisser et retirer le boyau, qui est relié au moteur, du raccord fileté sur le réservoir d'expansion. Ne pas desserrer le collier de serrage.

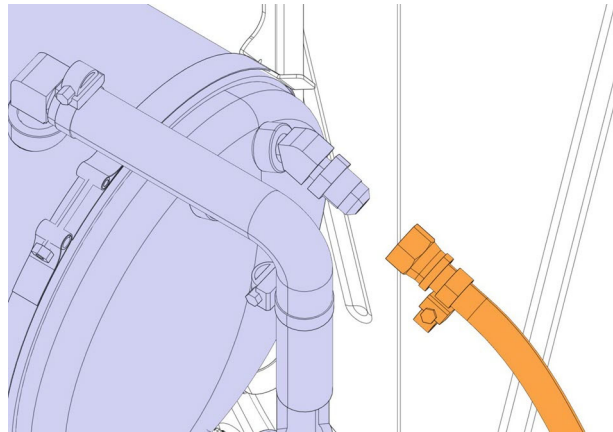

30. Dévisser et retirer le boyau, qui est relié à la transmission, du raccord fileté sur le réservoir d'expansion, le cas échéant.

REMARQUE

Cette étape ne s'applique qu'aux véhicules équipés d'un ralentisseur de transmission World.

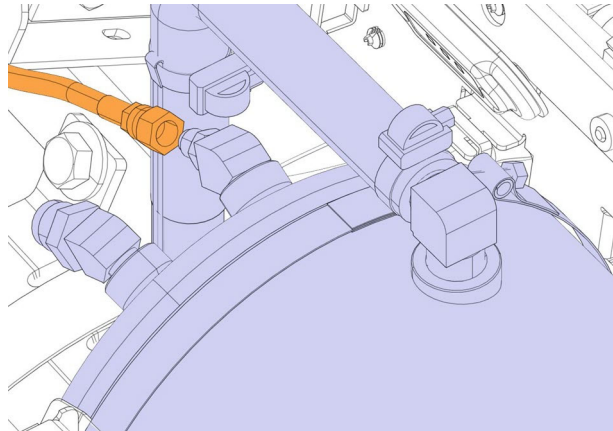

31. Couper l'attache-câble qui retient le câblage d'accessoires du moteur.

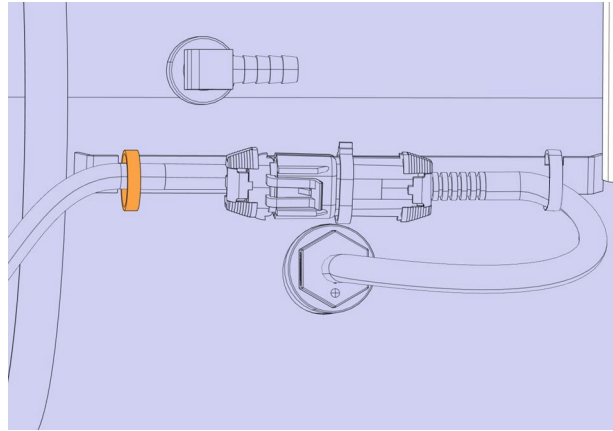

32. Débrancher le connecteur du capteur de niveau du liquide de refroidissement.

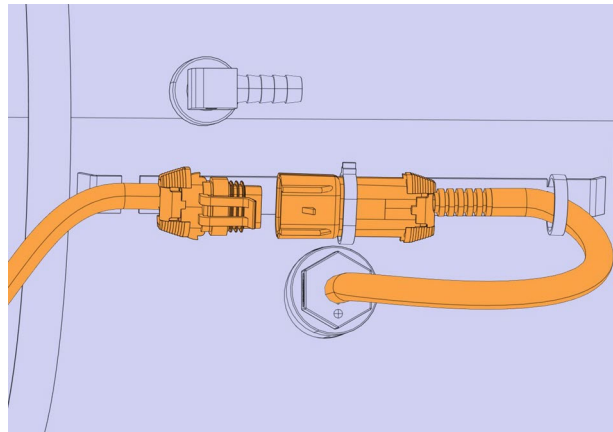

33. Dévisser les colliers (2x) qui fixent le réservoir d'expansion au support et retirer le réservoir du véhicule.

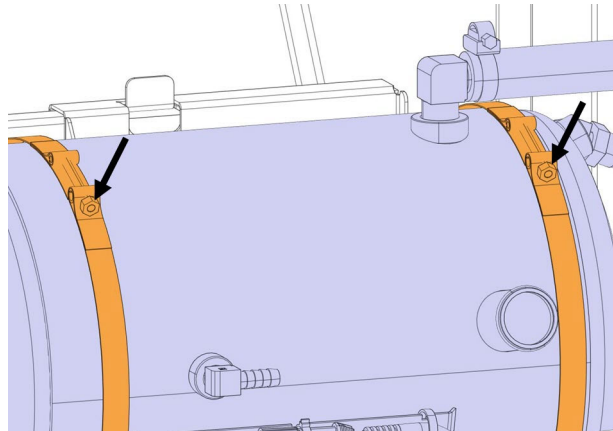

34. Couper les attache-câbles (2x) qui fixent le connecteur du capteur de niveau de liquide de refroidissement.

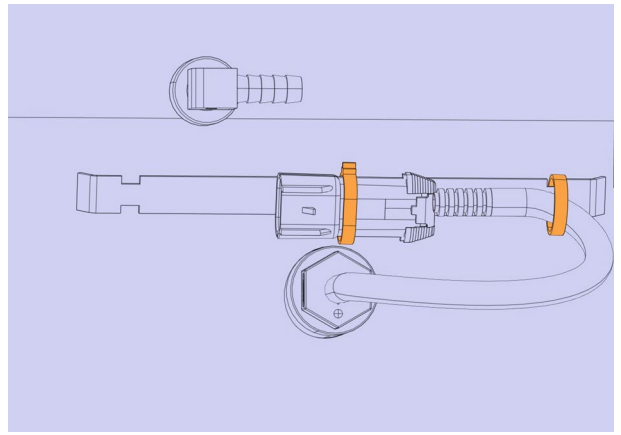

35. Desserrer et retirer le capteur de niveau de liquide de refroidissement

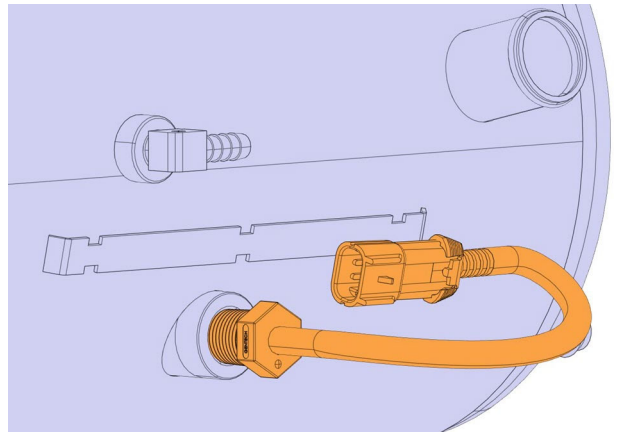

36. Dévisser les colliers de serrage (2x) et débrancher le tube de regard.

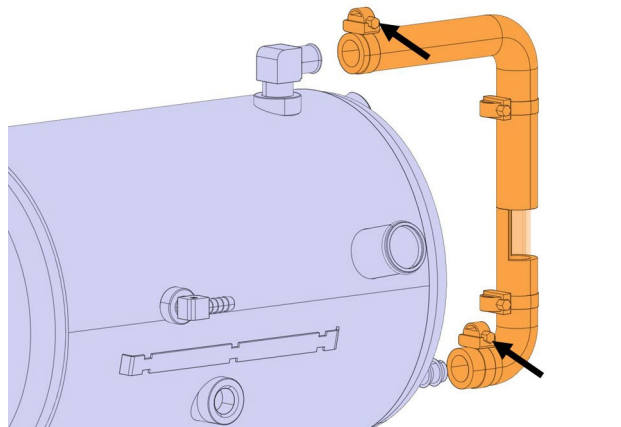

37. Retirer tous les raccords du réservoir d'expansion.

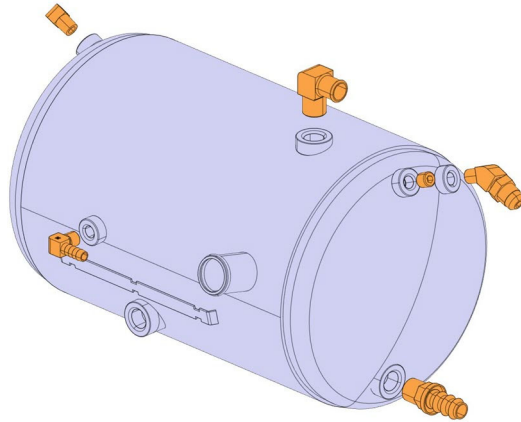

SANS RALENTISSEUR DE TRANSMISSION

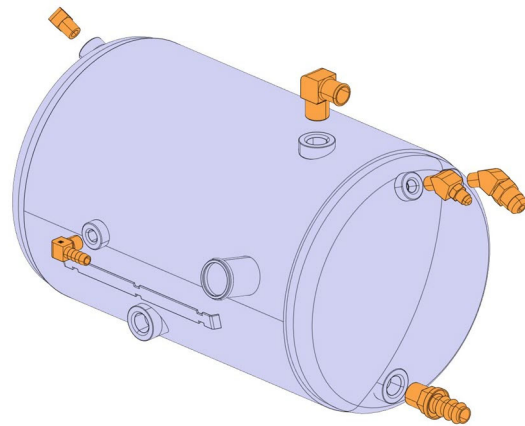

AVEC RALENTISSEUR DE TRANSMISSION

38. Prendre le nouveau réservoir d'expansion 050239 et nettoyer l'orifice du capteur de niveau à l'aide d'une brosse d'acier.

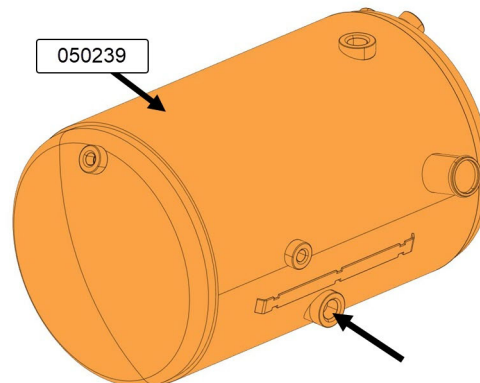

39. Nettoyer les filets du capteur de niveau de liquide de refroidissement à l'aide d'une brosse d'acier.
40. Enrouler le ruban téflon 680110 autour des filets du capteur de niveau.
41. Appliquer du scellant à filets 680098 par-dessus le ruban téflon couvrant le filetage du capteur.

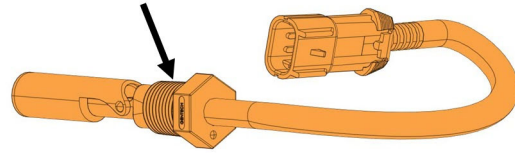

42. Réinstaller le capteur de niveau de liquide de refroidissement sur le nouveau réservoir d'expansion. Serrer jusqu'à ce que la flèche sur le côté pointe vers le haut et que pas plus de deux à quatre filets soient visibles.

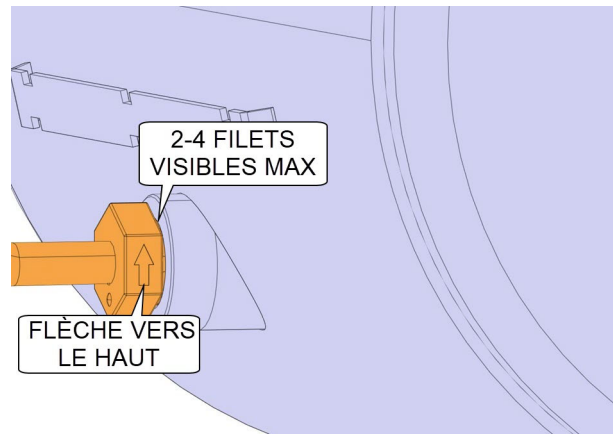

43. Attacher le connecteur du capteur de niveau au réservoir d'expansion avec des attache-câbles 504637 (2x).

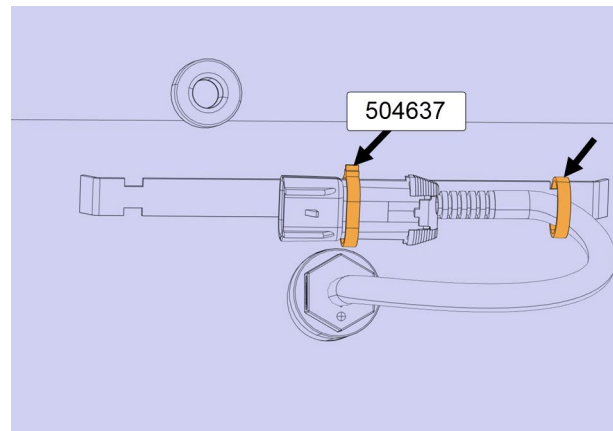

44. Appliquer du scellant à filets 680098 sur les filets des raccords et du bouchon (le cas échéant).
45. Réinstaller les raccords et le bouchon (le cas échéant) dans le réservoir d'expansion.

REMARQUE

Positionner le raccord coudé, qui reçoit le boyau du moteur, avec un angle de **10°** par rapport à la verticale dans le **sens horaire**.

Positionner le raccord coudé, qui reçoit le boyau de transmission (le cas échéant), avec un angle de **10°** par rapport à la verticale dans le **sens antihoraire**.

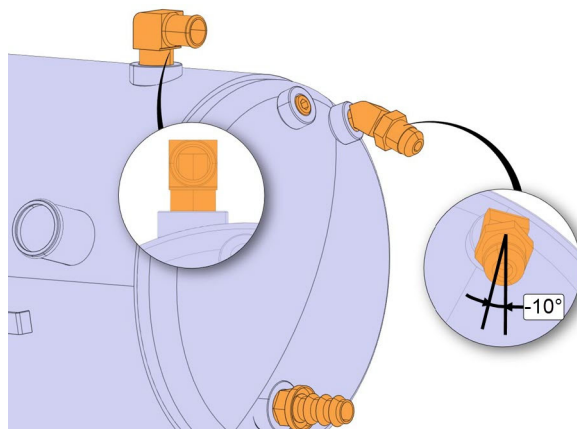

SANS RALENTISSEUR DE TRANSMISSION

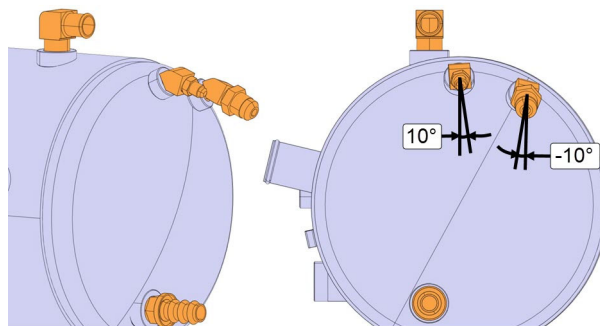

AVEC RALENTISSEUR DE TRANSMISSION

46. Appliquer du scellant à filets 680098 sur les filets du raccord coudé qui sera connecté à l'orifice du côté gauche du réservoir d'expansion.
47. Réinstaller le raccord dans le réservoir d'équilibre.

REMARQUE

Positionner le raccord avec un angle de **45°** par rapport à la verticale dans le **sens horaire**.

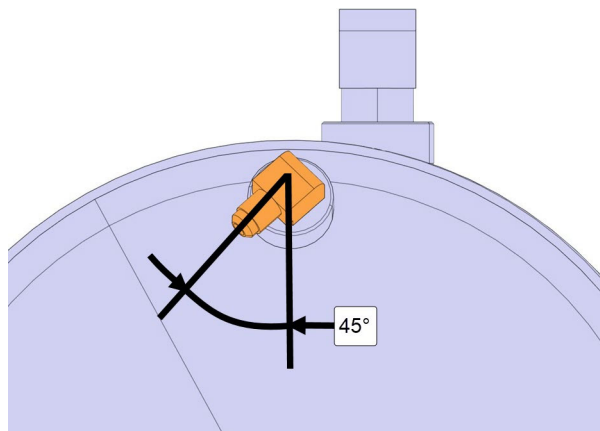

48. Appliquer du scellant à filets 680098 sur les filets du raccord qui sera connecté à l'orifice de dépression.

49. Réinstaller le raccord dans le réservoir d'expansion.

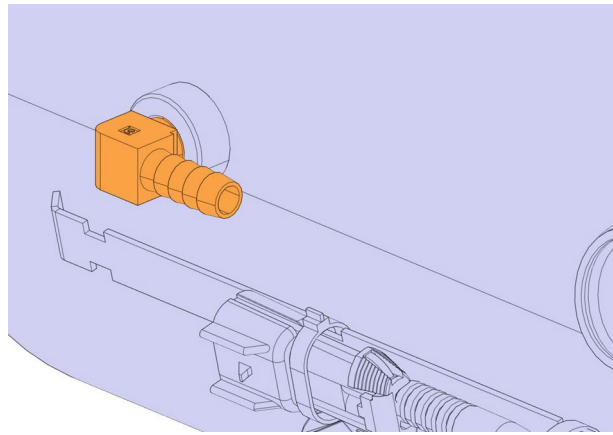

50. Réinstaller le tube de regard. Serrer les colliers de serrage à **30 lb-po** (2x).

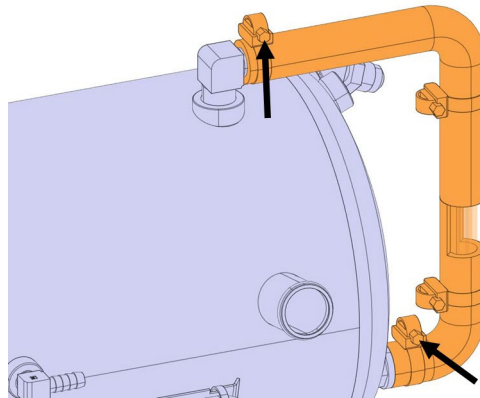

51. Fixer le réservoir d'expansion au support dans le véhicule avec les colliers de serrage (2x). Faire passer l'embout du réservoir dans le trou du support.

52. Serrer les boulons.

REMARQUE

Positionner les colliers de serrage comme indiqué sur la figure.

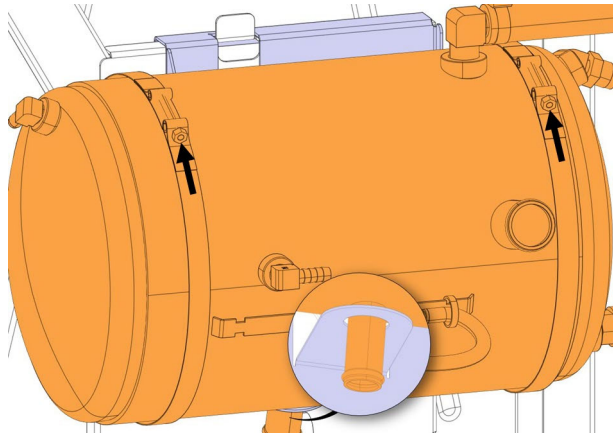

53. Reconnecter le capteur de niveau de liquide de refroidissement au câblage d'accessoires du moteur.

54. Attacher le câblage au réservoir d'expansion avec un attache-câble 504637.

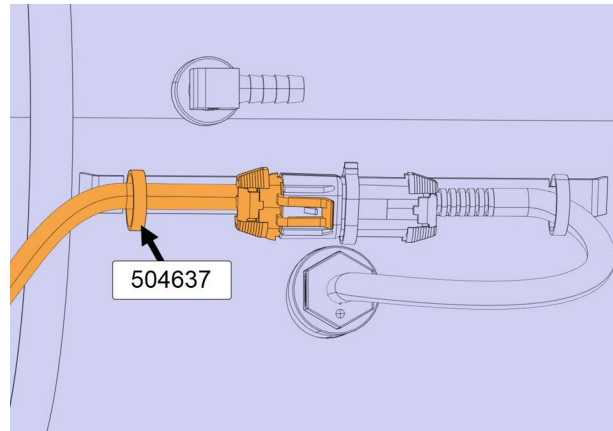

55. Rebrancher le boyau relié à la valve de pression au réservoir d'expansion.

56. Serrer le collier de serrage à **30 lb-po.**

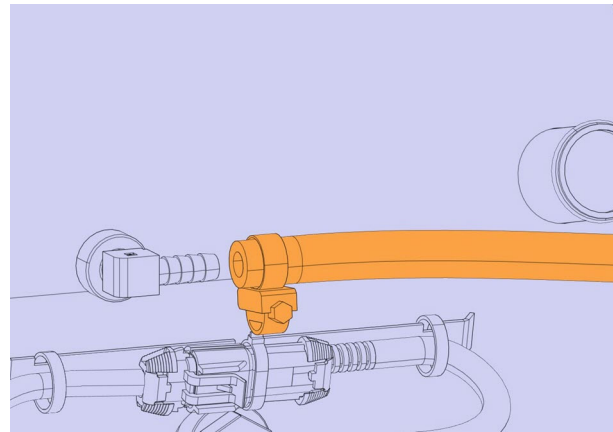

57. Rebrancher et visser le boyau du radiateur sur le raccord coudé du côté gauche du réservoir d'expansion.

REMARQUE

Après serrage du boyau, le collier de serrage doit pointer vers le bas, comme indiqué sur la figure.

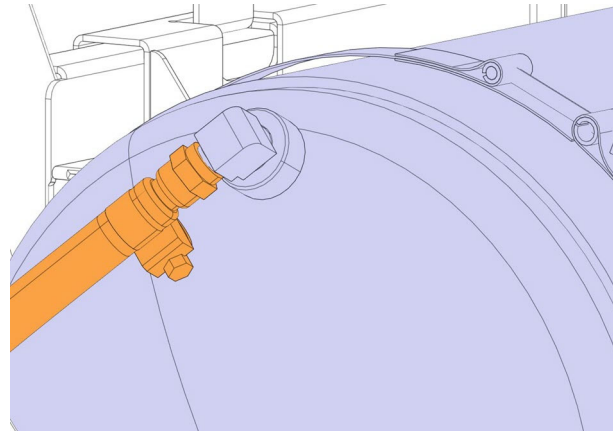

58. Rebrancher et visser le boyau du moteur.

REMARQUE

Après serrage du boyau, le collier de serrage doit être orienté comme indiqué sur la figure.

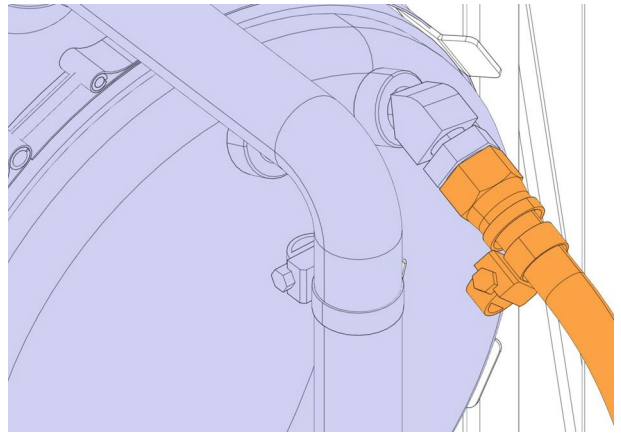

59. Rebrancher et visser le boyau de transmission, le cas échéant.

REMARQUE

Cette étape ne s'applique qu'aux véhicules équipés d'un ralentisseur de transmission.

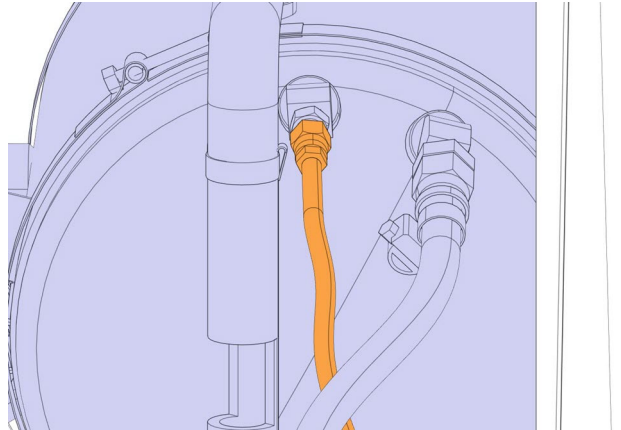

60. Rebrancher le boyau relié au tuyau de la pompe à eau au réservoir d'expansion.

61. Serrer le collier de serrage à un couple de **30 lb-po.**

REMARQUE

Le collier de serrage doit être orienté comme indiqué sur la figure.

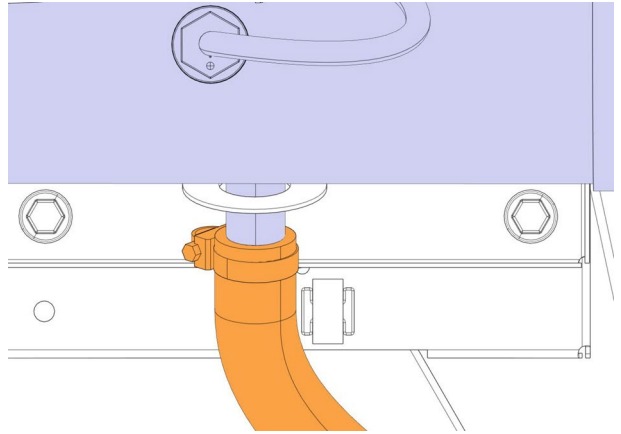

62. Rebrancher le boyau de remplissage du réservoir d'expansion.

63. Serrer le collier de serrage à un couple de **30 lb-po**.

REMARQUE

Le collier de serrage doit pointer vers le bas, comme indiqué sur la figure.

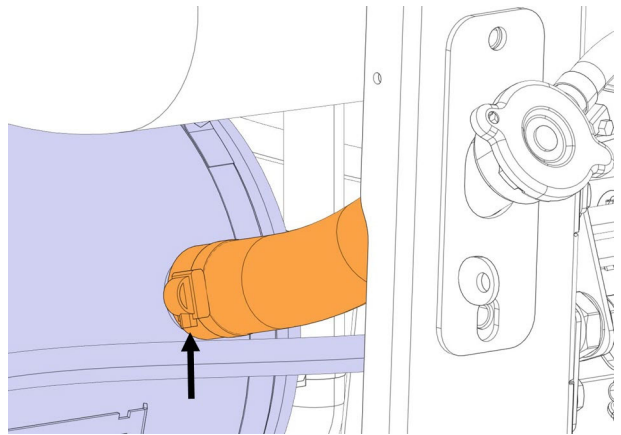

64. Installer les rondelles neuves 5001834 (2x) et serrer les vis (2x) à **28 lb-pi** pour fixer la plaque du goulot de remplissage.

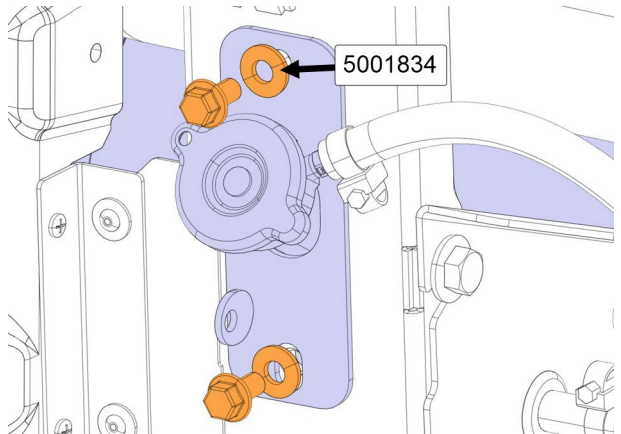

65. Réinstaller l'ensemble du filtre à particules et le fixer avec les vis (4x) et les nouveaux écrous 5001774 (4x).

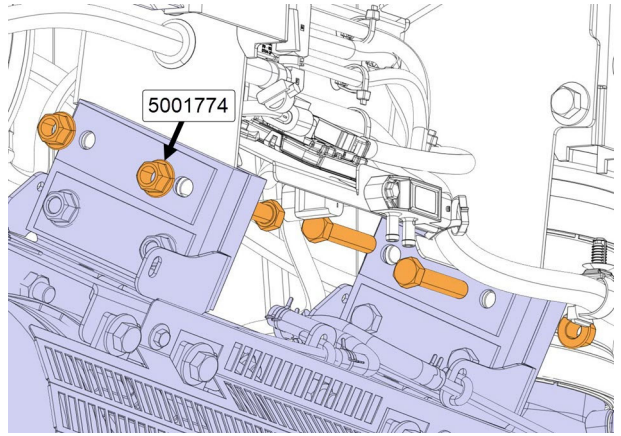

66. Installer un nouveau joint 21095726 et un nouveau collier de serrage en V 21021850 sur la sortie de DPF.

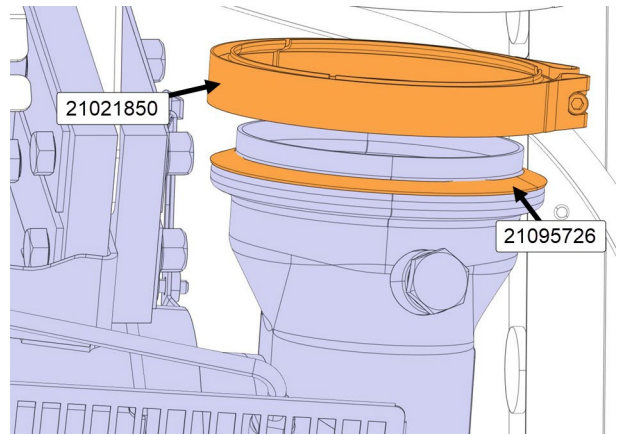

67. Rebrancher le tuyau d'échappement du convertisseur catalytique SCR à la sortie du DPF.

68. Serrer le collier de serrage en V à un couple de **100 lb-po**.

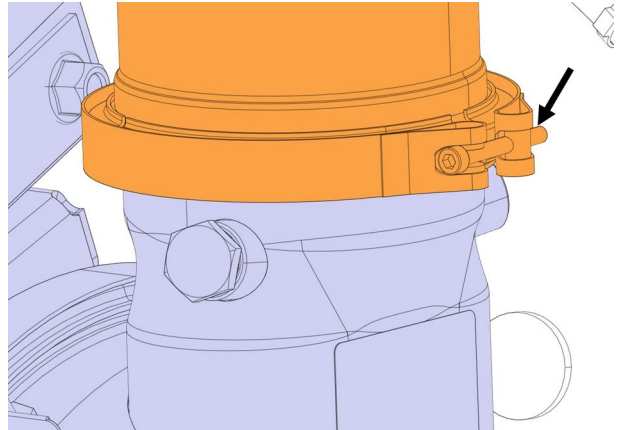

69. Installer un nouveau joint 21095726 et un nouveau collier de serrage en V 21021850 sur le tuyau d'échappement du DPF.

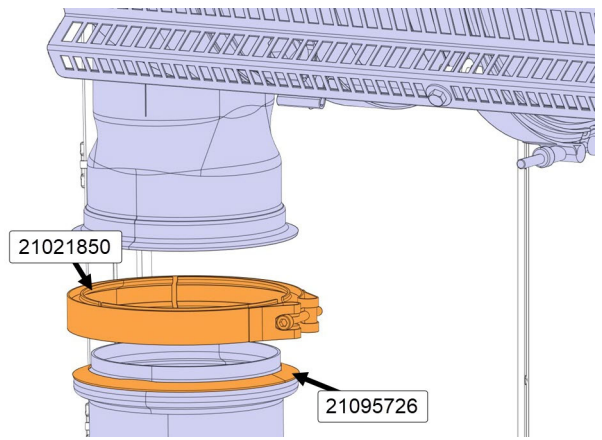

70. Rebrancher le tuyau d'échappement à l'entrée du DPF.

71. Serrer le collier de serrage en V à un couple de **100 lb-po**.

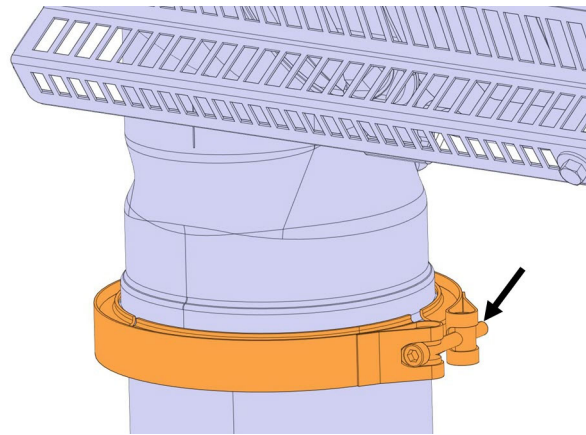

72. Applique du lubrifiant anti-grippant 680335 sur les filets du capteur de température T2.

73. Rebrancher le capteur de température T2 au DPF. Serrer le capteur à un couple de **33 lb-pi**.

74. Appliquer une marque témoin de serrage avec le marqueur 685353.

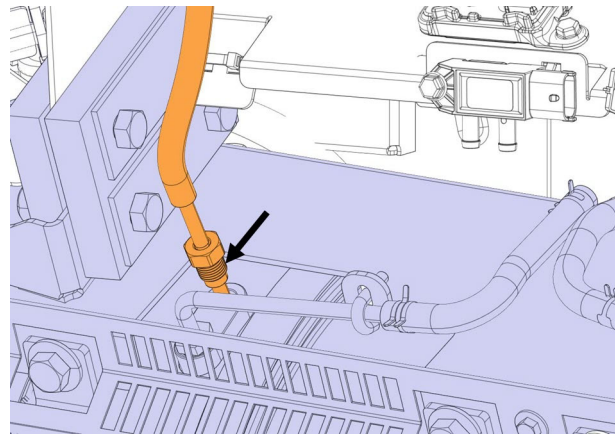

75. Rebrancher les boyaux de haute et de basse pression au capteur de pression différentielle.

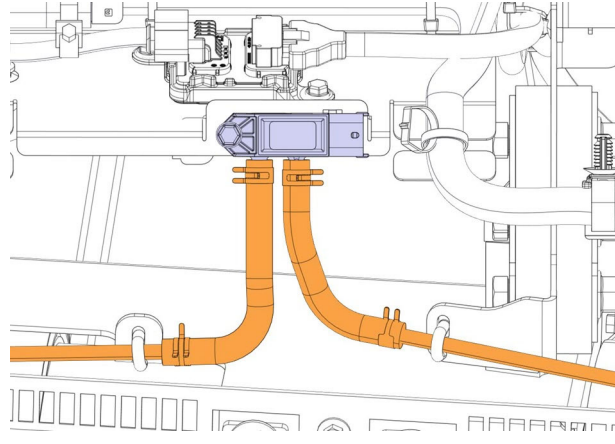

76. Appliquer du lubrifiant anti-grippant 680335 sur les filets du capteur NOx.

77. Rebrancher le capteur NOx au DPF. Serrer le capteur à un couple de **37 lb-pi**.

78. Appliquer une marque témoin de serrage avec le marqueur 685353.

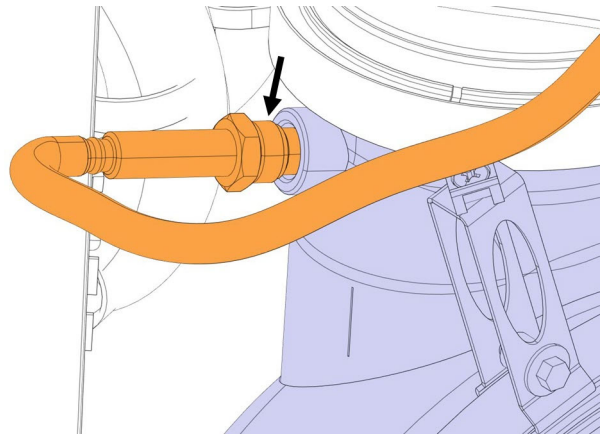

79. Réinstaller le guide de câblage et la rondelle et fixer avec la vis.

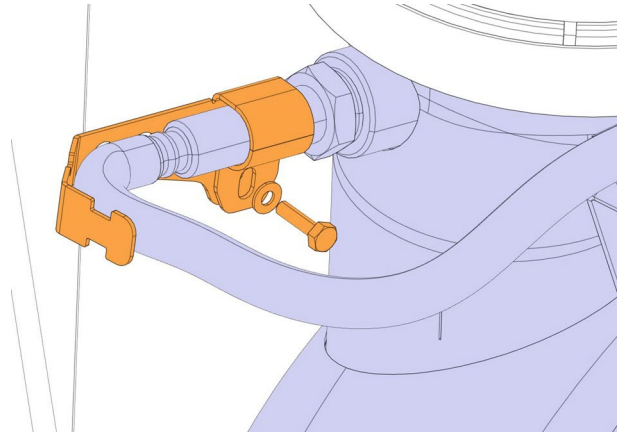

80. Fixer le câble du capteur NOx avec des attache-câbles 504637 (3x).

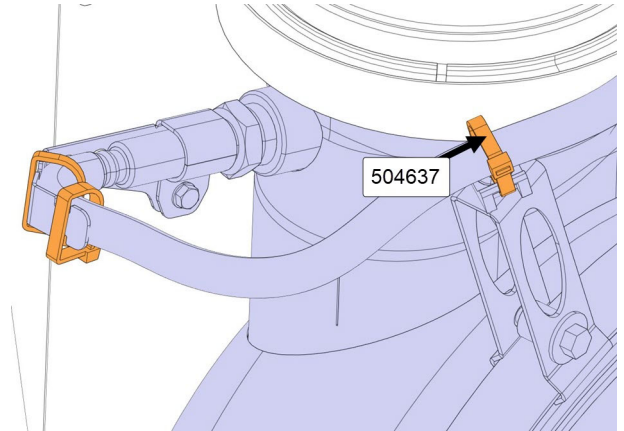

81. Reconnecter le capteur de température T1 au câblage de DPF et fixer le câble avec un attache-câble 504637.

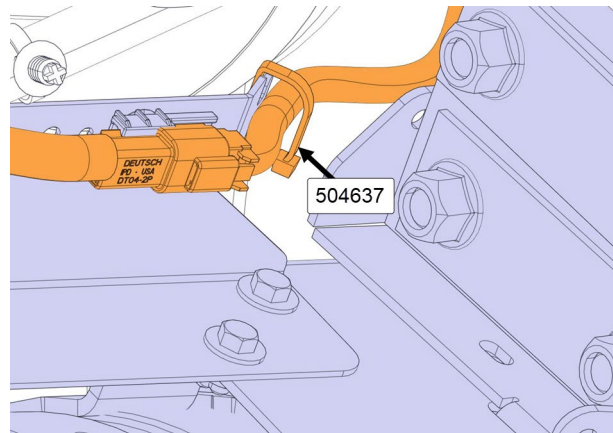

82. Mettre en place l'attache-câble 8631155 sur le support de DPF et y attacher le câblage.

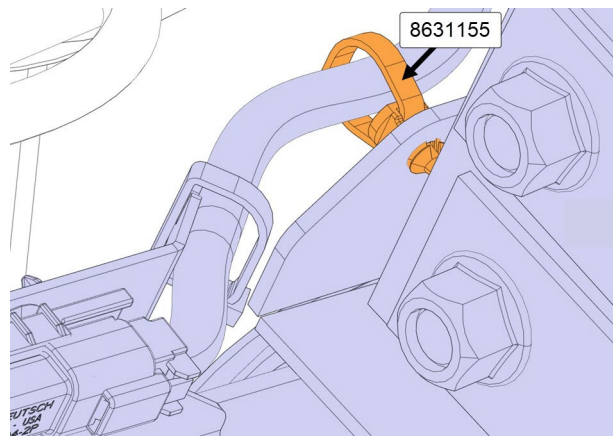

83. Fixer le boyau du réservoir de récupération sur les supports d'attache avec des attache-câbles 504637 (2x).

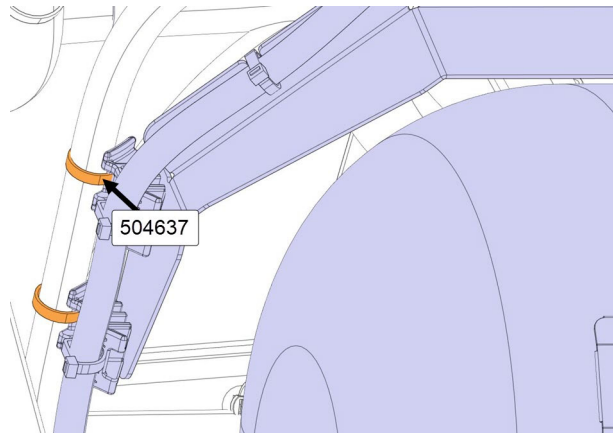

84. Fixer le capteur de température T1 à la structure avec un attache-câble 504637.

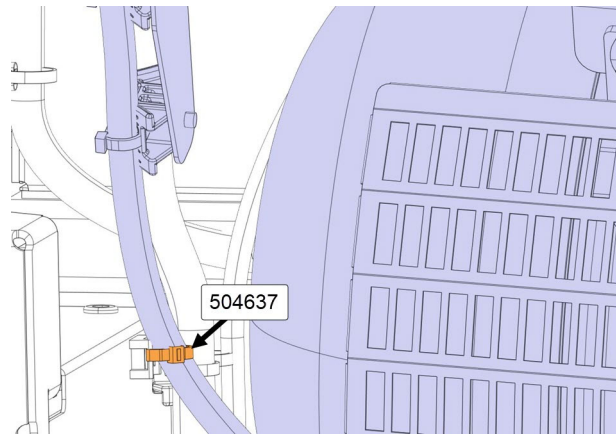

85. Remettre les couvertures isolantes en place et les attacher avec les ressorts.

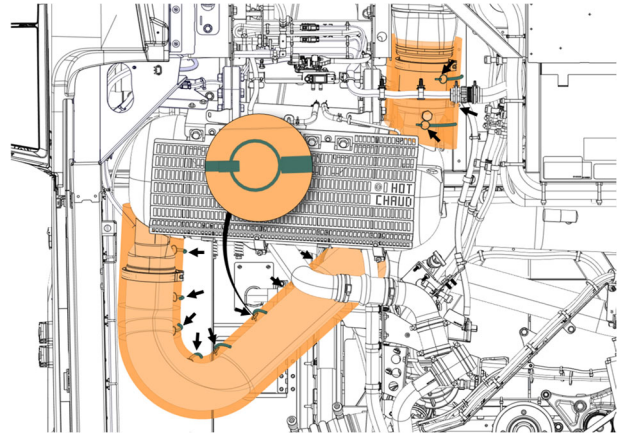

86. Remplir le système de refroidissement avec le liquide qui a été extrait.

87. Débrancher l'extracteur de liquide de refroidissement et réinstaller le bouchon sur le robinet de vidange du radiateur.

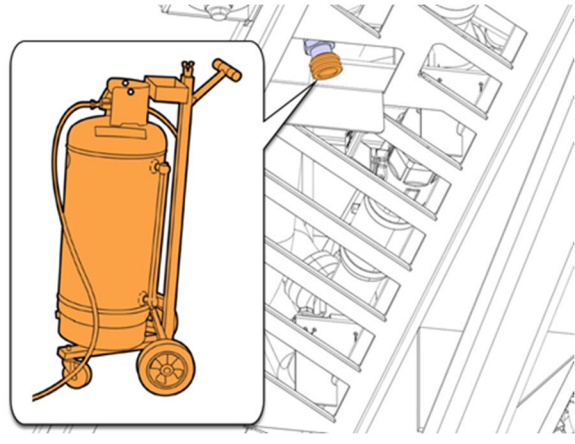

88. Fermer la valve de pression du réservoir d'expansion.

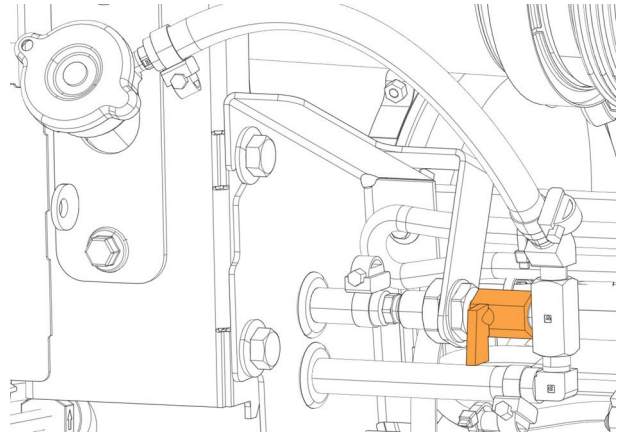

89. Faire tourner le moteur au ralenti accéléré.

90. Vérifier l'absence de fuite.

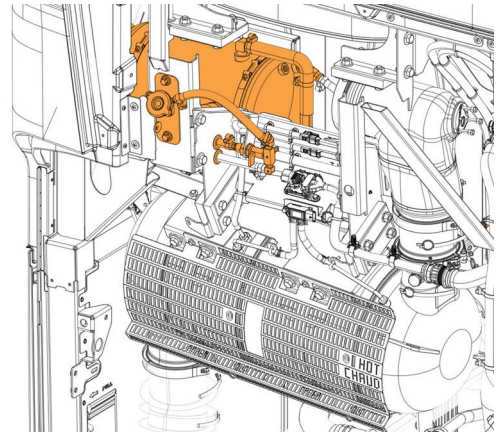

91. Arrêter le moteur et le laisser refroidir.

92. Vérifier que le niveau du liquide de refroidissement dans le réservoir de récupération est au-dessus de la LIGNE MIN.

93. Ouvrir le bouchon de remplissage du réservoir de récupération et ajouter du liquide de refroidissement, si nécessaire.

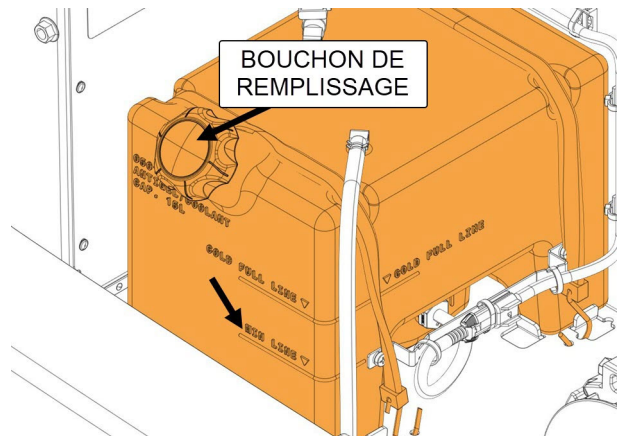

94. Fermer la porte d'accès au filtre à particule.

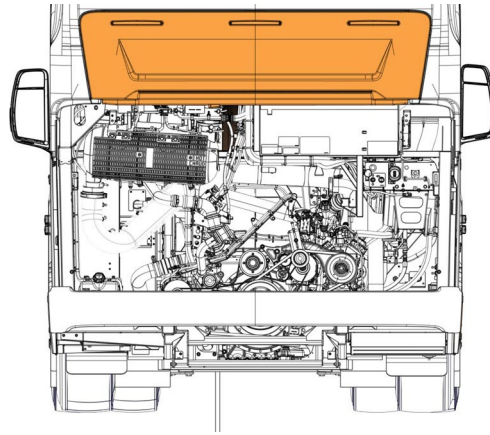

95. Fermer la porte du compartiment moteur.

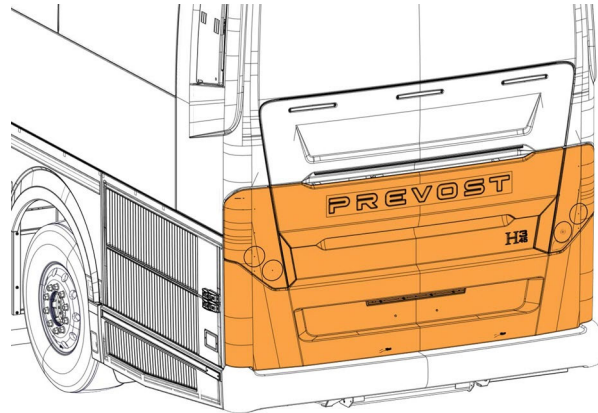

96. Fermer la porte du compresseur.

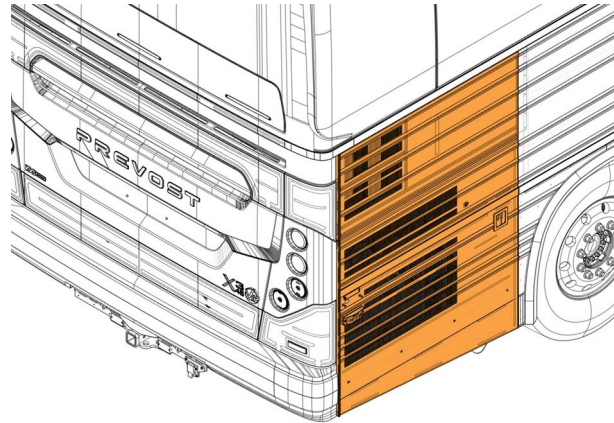

DISPOSITION DES PIÈCES

Pour obtenir un remboursement complet, le réservoir d'expansion remplacé doit être retourné à Prevost conformément aux 'Instructions d'expédition de retour de pièces de garantie' accessibles sur <https://www.prevostcar.com/fr/content/les-documents-de-garantie>. Svp joindre dans l'envoi une copie de la réclamation de garantie.

Rebuter selon les règlements environnementaux applicables (mun./prov./féd.).

GARANTIE

Cette modification est couverte par la garantie normale de Prevost. Nous vous rembourserons les pièces et la main-d'œuvre, comme suit, à la réception des pièces et d'un formulaire de réclamation :

½ heure (0,5) de main d'œuvre pour l'inspection du réservoir d'expansion uniquement, pour les modèles X3.

¾ heure (0,75) de main d'œuvre pour l'inspection du réservoir d'expansion uniquement, pour les modèles H3.

2 heures (2,0) de main d'œuvre pour l'inspection et le remplacement du réservoir d'expansion, pour les modèles X3.

2 ¾ heure (2,75) de main d'œuvre pour l'inspection et le remplacement du réservoir d'expansion, pour les modèles H3.

Veillez soumettre votre réclamation via Garantie en ligne, accessible sur www.prevostcar.com (rubrique Service \ Garantie).

- Utiliser la réclamation de type « Bulletin/Rappel » et sélectionner le « Bulletin de garantie BG24-29».

AUTRE

Bulletin VBC	N/A
Code de bris	05.07
Code de défaillance	09
Condition système	B
Pièce responsable	050239

Accédez à tous nos bulletins à cette adresse :
<http://techpub.prevostcar.com/fr/>

Ou scannez le code QR avec votre téléphone intelligent.

Propriétaire de véhicules? Contactez-nous à technicalpublications_prev@volvo.com en spécifiant comme sujet "AJOUT" pour recevoir les avis de bulletins de garantie s'appliquant à vos véhicules par courriel.

