

BULLETIN DE GARANTIE

BG25-02

DATE :	Janvier 2025	SECTION : 26 RALLONGE COULISSANTE
EXPIRATION:	Janvier 2027	
SUJET :	MODIFICATION DU MODULE PNEUMATIQUE DE LA RALLONGE COULISSANTE	

Version initiale

20-02-2025

APPLICATION





AVIS AUX CENTRES DE SERVICE	
Vérifier que le bulletin s'applique au véhicule à l'aide de SAP ou de Garantie en ligne disponible sur le site web de Prevost, sous la rubrique Service / Garantie.	
Modèle	VIN 
Maisons motorisées H3-45 VIP Année modèle: 2023 - 2024	Du 2PCVS349XPC721486 jusqu'au 2PCVS349XRC721913 incl.
Maisons motorisées X3-45 VIP Année modèle: 2023 - 2024	Du 2PCBS3497PC736885 jusqu'au 2PCBS3495RC736998 incl.
Maisons motorisées X3-45 VIP Année modèle: 2024	Du 2PCBS3495RC734006 jusqu'au 2PCBS3496RC734063 incl.
X3-45 VIP à usage commercial Année modèle: 2023 - 2024	Du 2PCCS3494PC736878 jusqu'au 2PCCS3496RC736996 incl.
X3-45 VIP à usage commercial Année modèle: 2024	Du 2PCCS3499RC734000 jusqu'au 2PCCS3492RC734064 incl.
Ce bulletin n'est pas nécessairement applicable à tous les véhicules ci-haut mentionnés, certains peuvent avoir été modifiés avant la livraison. Les propriétaires de véhicules visés par ce bulletin seront avisés par une lettre indiquant le numéro d'identification de chaque véhicule concerné.	





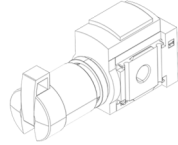
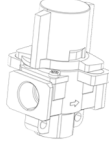

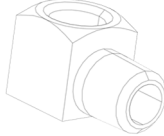
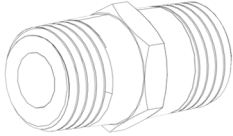
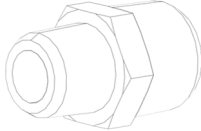
DESCRIPTION

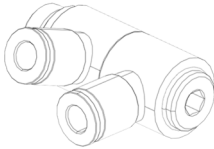
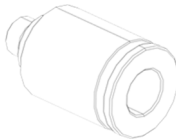
Sur les véhicules visés par ce bulletin, vous devez modifier le module pneumatique de la rallonge coulissant pour éviter les problèmes pneumatiques.

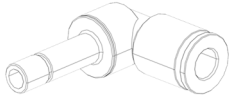
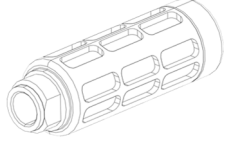
MATÉRIEL

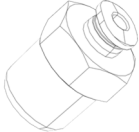
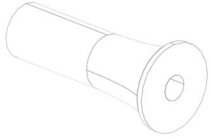
Commandez l'ensemble **WB25-02** qui inclut **142926** qui contient les pièces suivantes :

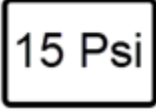
Pièce No	Description		Qté
640192 (527690)	RÉGULATEUR D'AIR 0-203 PSI MAX		1
640143 (HVHS2000-02)	SOUPAPE D'ARRÊT		1
641373 (DPL1/2-N02S)	COUDE 90° #8x1/4NPT-M		1
501332 (BFAPPX115B)	COUDE 90° 1/4NPT-Mx1/4NPT-F		2
501264 (8008-04-04)	ADAPTATEUR 1/4NPT-M X 1/4 BSPT		1
501262 (8030282)	ADAPTATEUR 3/8 BSPT X 1/4 BSPT		1
640190 (558711)	COUDE 90° 6MMx1/4 BSPP		1
501182 (3843)	BOUCHON M5 HEX		1
640124 (558840)	COUDE 90° DUAL PORT 6MMx6MMx1/4 BSPP		1
640145 (558658)	ADAPTATEUR 6MMxM5-0.8		1

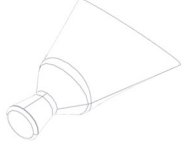
640144 (558782)	COUDE 90° 6MMx6MM		1
640189 (534223)	SILENCIEUX		1
640139 (151547)	RÉGULATEUR DE DÉBIT D'AIR		1
640193 (572306)	ADAPTATEUR #2x1/4NPT-M		1
640043 (564788)	BOUCHON 3/8 PUSH-IN		4
503040	TUBE, NYLON 6MM O.D. / BLANC 70mm		1
504273	CABLE TIE, NYLON BLACK (PETITE)		2
	DÉCALQUE 15 PSI		1
	DÉCALQUE 100 PSI		1
	SUPER COLLE		1

D'autres pièces être requises. **Noter que ces pièces ne sont pas couvertes par ce bulletin**

Pièce No	Description	Qté
680098	TEFLON LOCTITE 567 WHITE 250ML	AR
680038	THEREADLOCKER LOCTITE 243 BLUE 50 ML.	AR

REMARQUE

Le matériel peut être commandé selon la pratique habituelle.

POUR VOTRE SÉCURITÉ

- Les équipements de protection oculaire doivent toujours être portés lorsque vous travaillez dans un atelier.
- Les règles relatives à l'équipement de protection individuelle doivent toujours être respectées. Portez votre EPI, y compris, mais sans s'y limiter, les éléments suivants :



**La sécurité
avant tout!**



MARCHE À SUIVRE



DANGER

Stationner le véhicule de façon sécuritaire, appliquer le frein de stationnement, arrêter le moteur. Avant de travailler sur le véhicule, placer le commutateur d'allumage à la position OFF et déclencher les disjoncteurs principaux équipés d'un dispositif de déclenchement manuel. Sur les véhicules de type Commuter, placer le commutateur principal d'alimentation (master cut-out) à la position OFF.

Les procédures de cadenassage et d'étiquetage (LOTO) doivent être appliquées avant d'entreprendre toute activité d'entretien, de réparation ou d'ajustement sur le véhicule. Se référer à la procédure locale pour toute information spécifique concernant les méthodes de contrôle d'énergies.

REMARQUE

Notez que la modification présentée concerne un modèle à quatre rallonges coulissantes. Il s'agit de la même modification, quel que soit le nombre de rallonges.

RETIRER LE MODULE PNEUMATIQUE

1. Ouvrir la première porte à bagages côté rue.

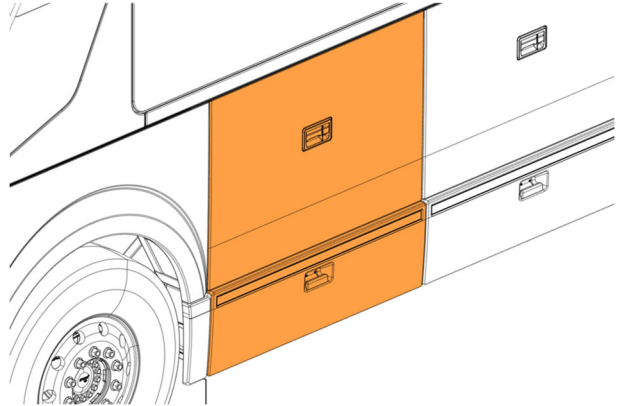

2. Localiser le panneau de contrôle des rallonges coulissantes.

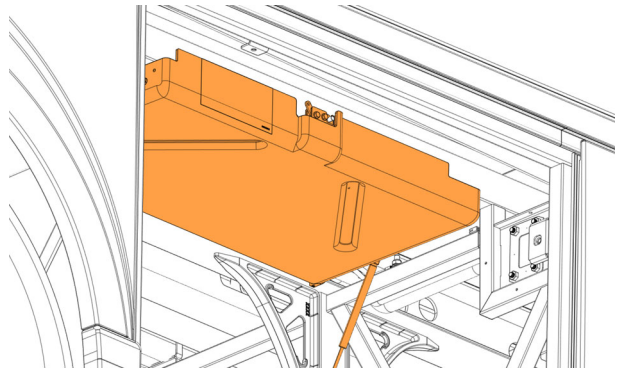

3. Ouvrir le panneau de contrôle.

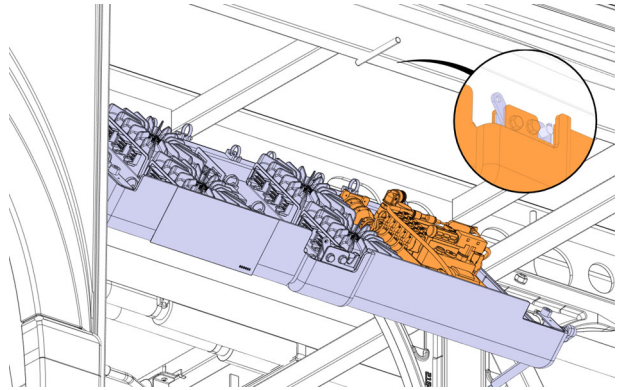

4. Débrancher le module pneumatique:

- Le connecteur **CSo2**.
- L'alimentation principale en air.

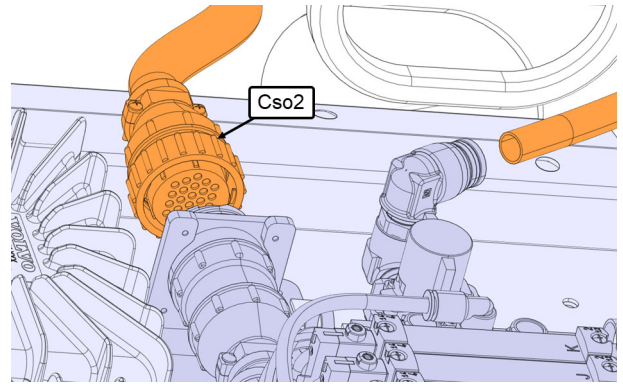

5. Marquer la position de chaque tuyau des joints d'étanchéités pour chaque rallonge coulissante sur le module pneumatique.

6. Débrancher chaque tuyau des joints d'étanchéités pour chaque rallonge coulissante du module pneumatique.

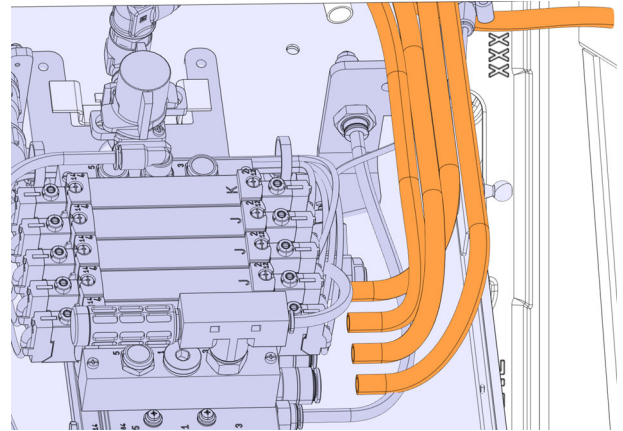

7. Débrancher l'alimentation en air de la goupille de sécurité du module pneumatique.

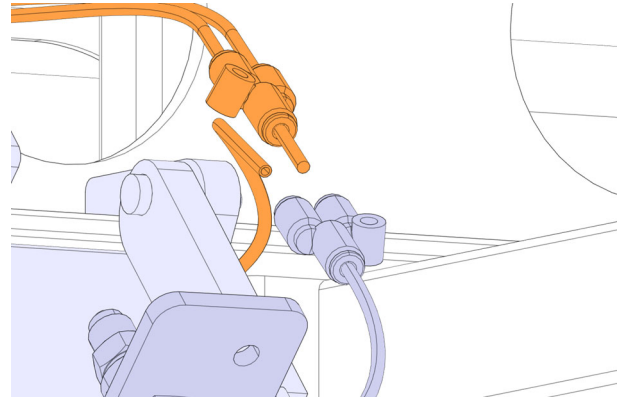

8. Retirer les vis (2x) et enlever le module pneumatique

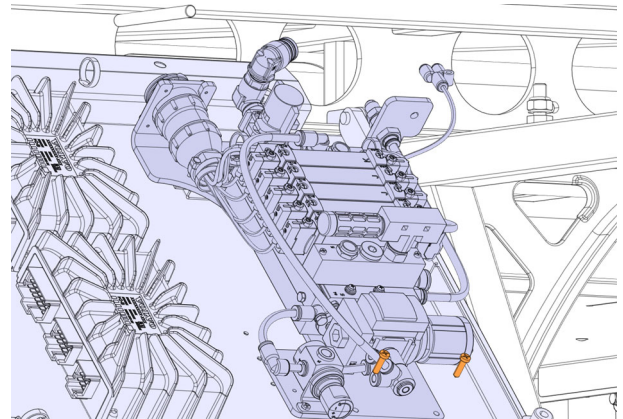

MODIFICATION DU RÉGULATEUR 640192

1. Retirer le protecteur en plastique du régulateur 640192, en le tenant fermement à chaque extrémité, avec une pression modérée, soulevé avec un mouvement de flexion. Il est maintenu en place par des clips en plastique.



2. Retirer la lentille du régulateur 640192, en la tenant fermement à chaque extrémité, avec une pression modérée, soulevée avec un mouvement de flexion. Elle est maintenue en place par des clips en plastique.



3. Appliquer une goutte de colle sur chaque ailette (4x) et replacer rapidement la lentille dans sa base.

Remarque : veiller à ne pas appliquer trop de colle, car en cas de remplissage excessif, l'aiguille indiquant la pression du régulateur risque de se bloquer et d'arrêter de bouger. Et avant de réinstaller la lentille, ne pas mettre trop de poids sur l'aiguille. Si elle frotte contre le carton, elle crée une restriction qui l'empêche de bouger.

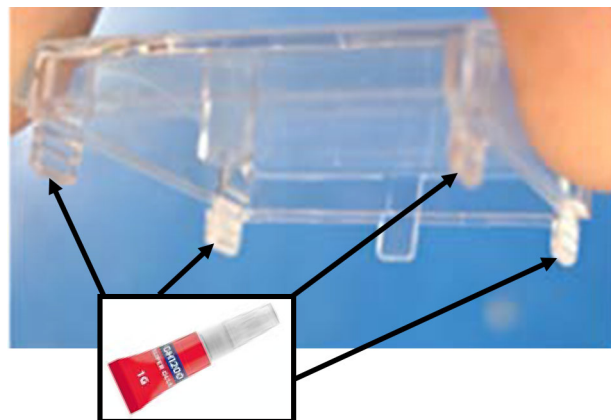

MODIFICATION DU MODULE PNEUMATIQUE

1. Appliquer le scellant pour filet 680098 sur les coudes 501332 (2x) et 641373 (1x) et l'adaptateur 501264.
2. Installer les coudes 501332 (2x) sur la soupape d'arrêt 640143.
 - Installer le coude d'entrée parallèlement à la soupape.
 - Installer le coude de sortie perpendiculairement à la soupape.
3. Installer le coude 641373 sur le coude 501332.
4. Installer l'adaptateur 501264 sur le coude 501332.

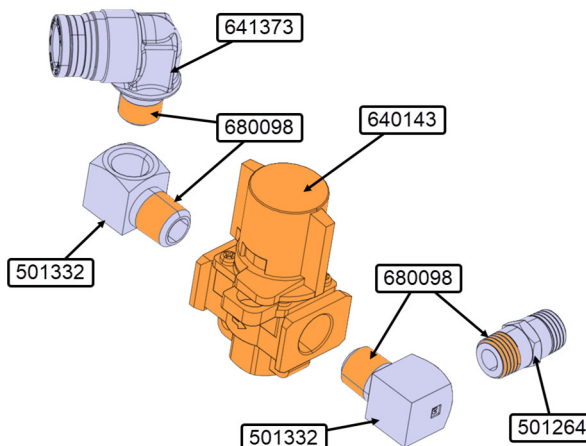

5. Appliquer le scellant pour filet 680098 sur l'adaptateur 501264 de l'assemblage de la valve.
6. Installer et positionner l'assemblage de la valve à un angle d'environ 45° degrés sur le côté de du port # 1 du régulateur 640192, et s'assurer de le fixer en place afin que les vibrations du véhicule ne le déplacent pas.

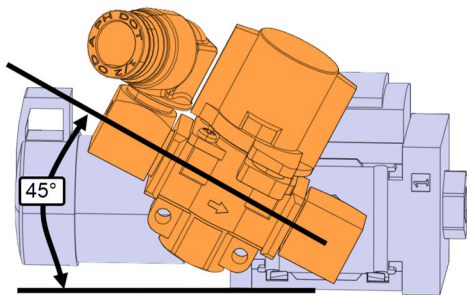
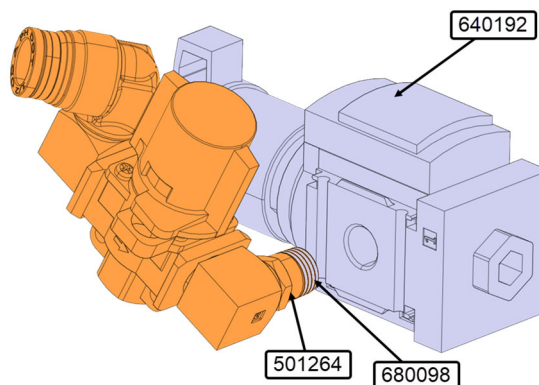

7. Retirer les vis.
8. Débrancher le régulateur de pression et le mettre au rebut.

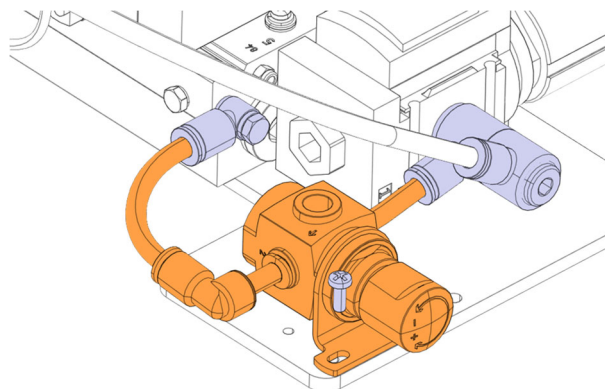

9. Retirer le raccord de type banjo et le mettre au rebut.

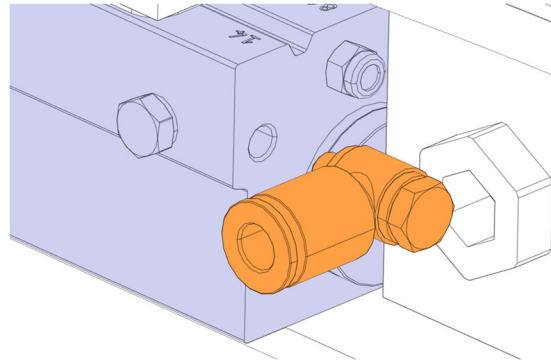

10. Installer l'adaptateur 640145 sur le bloc de valve.

11. Appliquer un couple de 13 lb-in.

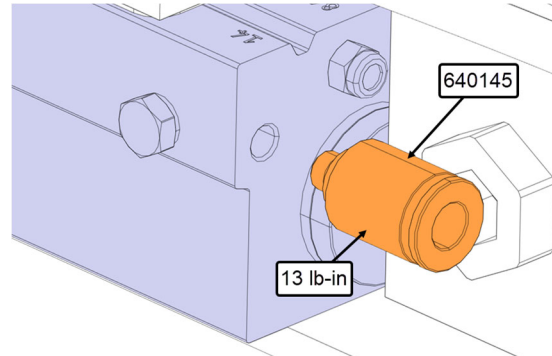

12. Débrancher le boyau.

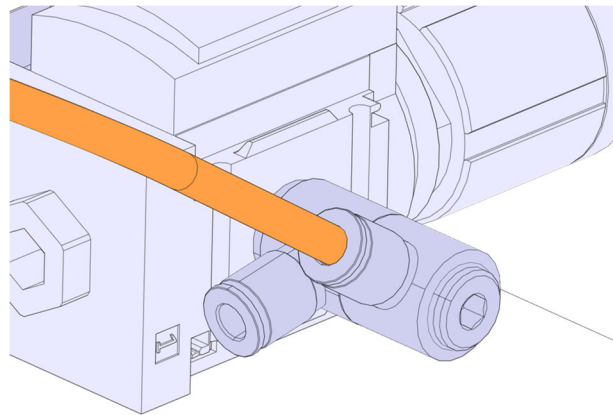

13. Reconnecter le tuyau au port inférieur du raccord.

Remarque : chaque fois que le tuyau est retiré d'un raccord, il faut idéalement le couper d'environ 5 mm pour enlever la partie endommagée par le raccord.

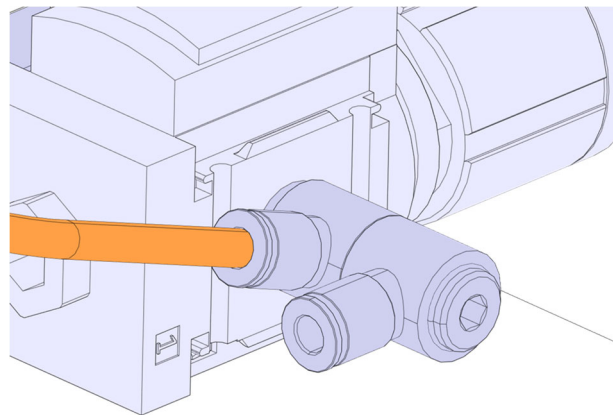

14. Connecter le nouveau tuyau 503040 (70mm) à l'adaptateur 640145.

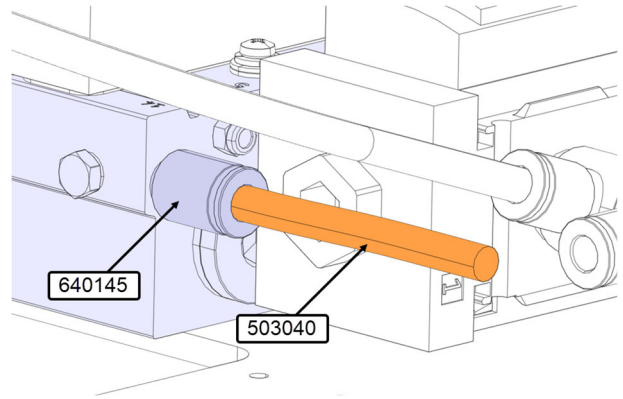

15. Raccorder le coude 640144 au tuyau 503040.

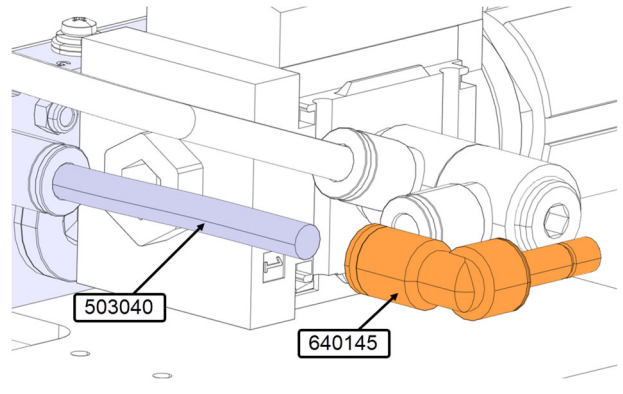

16. Reconnecter le coude 640144 au port supérieur du raccord.

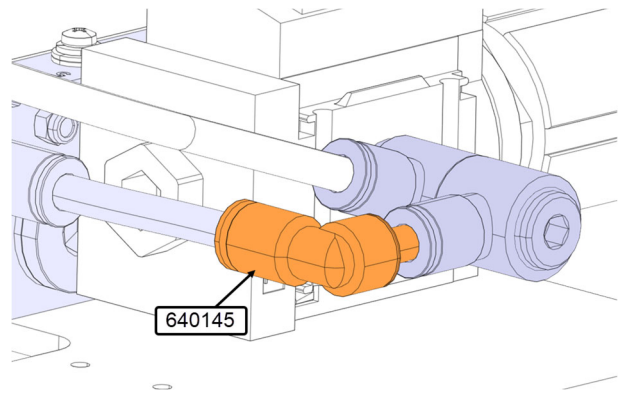

17. Retirer les vis (4x) qui fixent le connecteur au support.

18. Couper le collier de serrage.

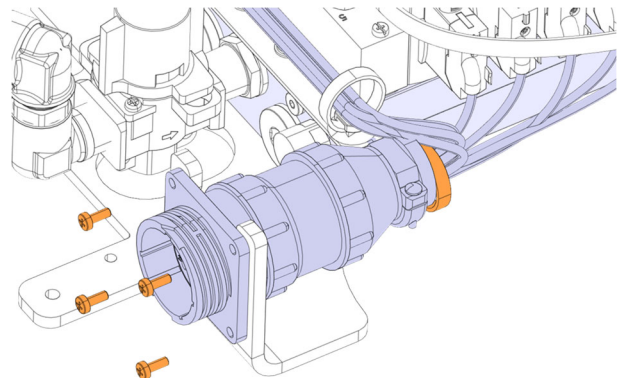

19. Dévisser les vis (2x) et le collier de serrage du connecteur.

Remarque : il est important de retirer complètement le collier pour éviter d'endommager le câblage lorsque le connecteur est retiré de son support.

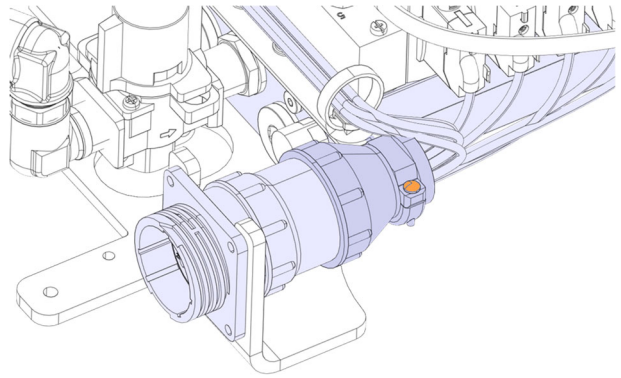

20. Dévisser la partie centrale du connecteur, en maintenant fermement le connecteur pour éviter d'endommager les connecteurs et le câblage, puis retirer l'ensemble du connecteur de son support.

Remarque : ne pas trop tirer/enlever le compartiment central du connecteur pour éviter d'endommager le câblage et le connecteur.

Il est conseillé de visser légèrement le compartiment central avec le connecteur lorsqu'il est retiré de son support.

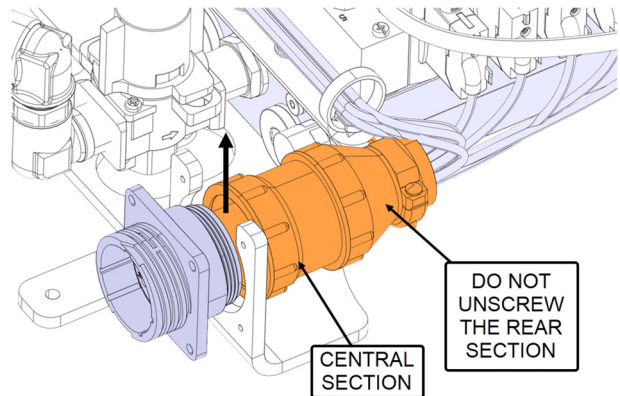

21. Déconnecter le tube $\frac{1}{4}$ OD aux deux extrémités sans le tourner dans les cavités du raccord pour éviter d'user l'extérieur du tube et de créer une fuite.

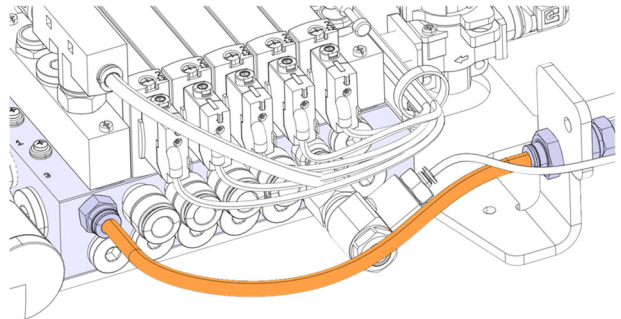

22. Retirer les vis (4x), les rondelles de blocage (4x), la rondelle plate (6x) et le support

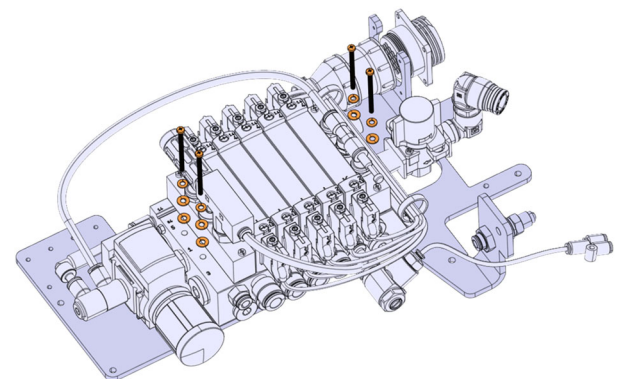

23. Retirer le petit manomètre et le jeter.

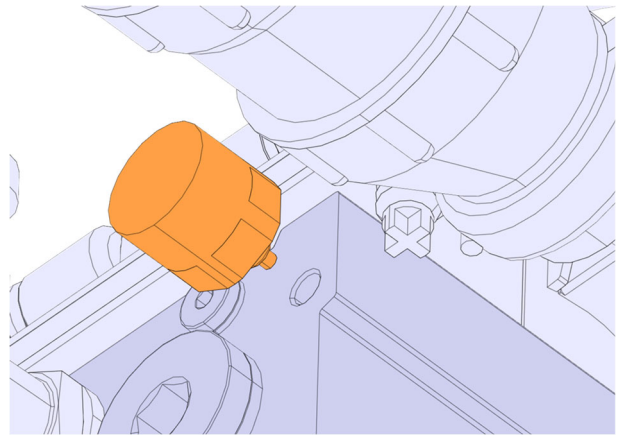

24. Installer le bouchon 501182.

25. Appliquer un couple de **13 lb-in**.

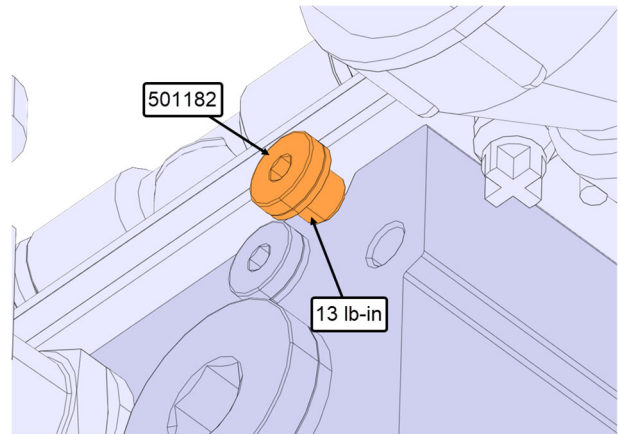

26. Vérifier si vous avez un connecteur en T.

- Si oui, passer à l'étape suivante.
- Sinon, passez à l'étape 35.

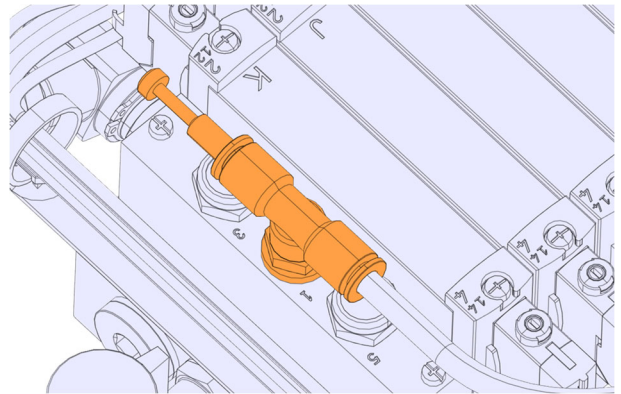

27. Déconnecter le tuyau du connecteur en T.

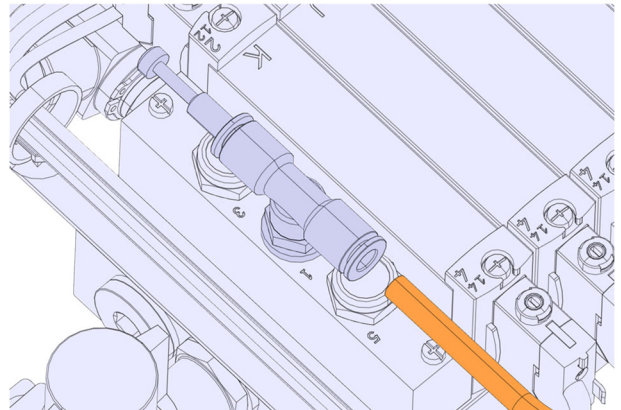

28. Retirer le silencieux.

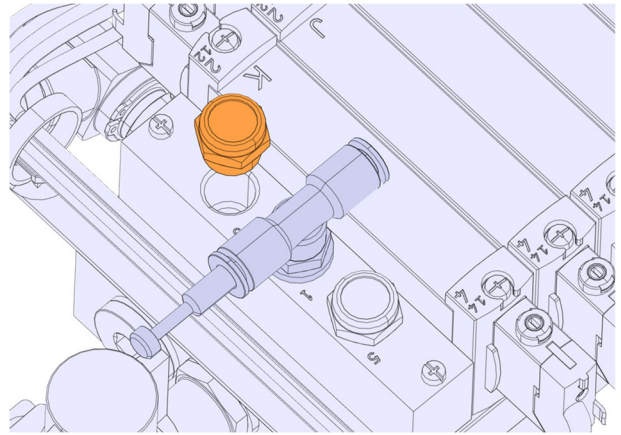

29. Retirer le connecteur en T et le mettre au rebut.

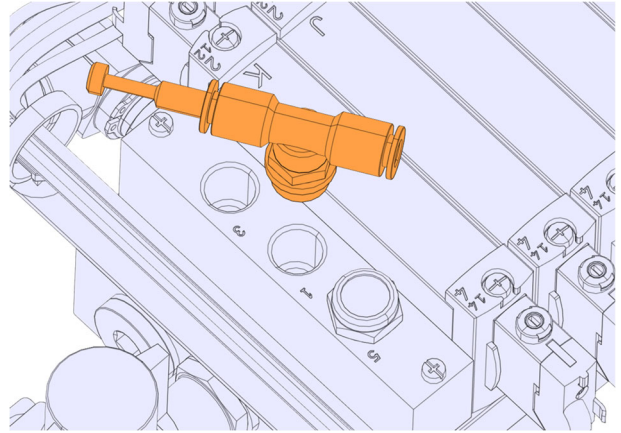

30. Installer le coude 640190.

31. Appliquer un couple de **7 lb-pi.**

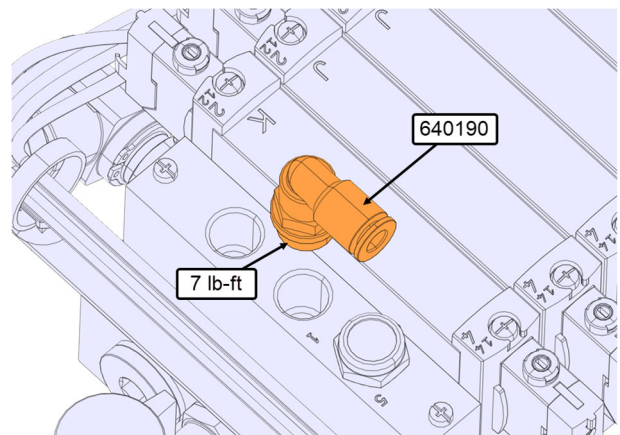

32. Réinstaller le silencieux.

33. Appliquer un couple de **11 lb-pi.**

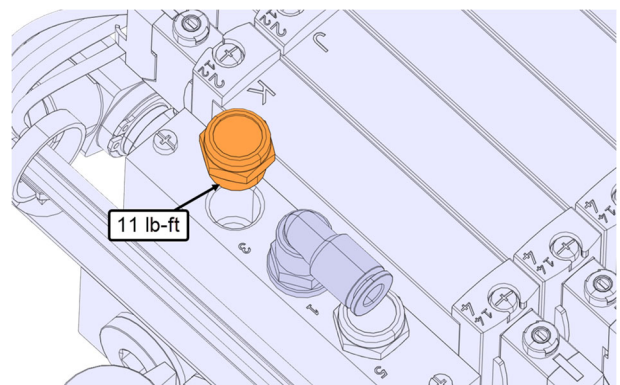

34. Reconnecter le tuyau au coude 640190.

Remarque : Chaque fois que le tuyau est retiré d'un raccord, il faut idéalement le couper d'environ 5 mm pour enlever la partie endommagée par le raccord.

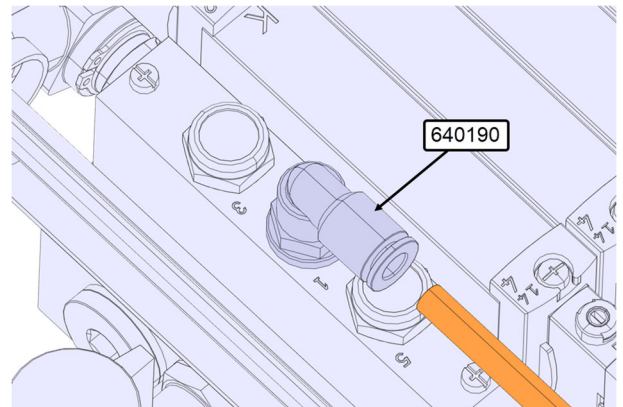

35. Retirer la soupape de purge, la tourner dans le sens inverse des aiguilles d'une montre et la mettre au rebut.

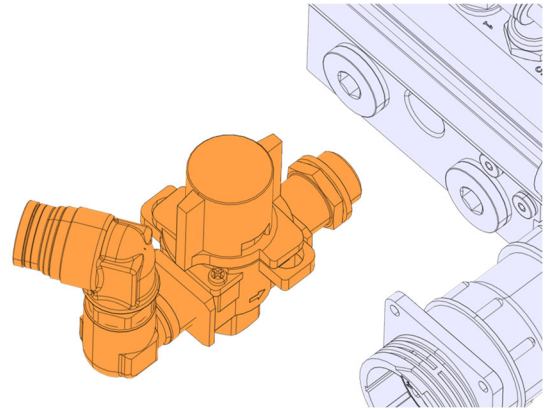

36. Appliquer le scellant pour filet 680098 sur l'adaptateur 501262.

37. Installer l'adaptateur 501262 sur le nouveau régulateur 640192.

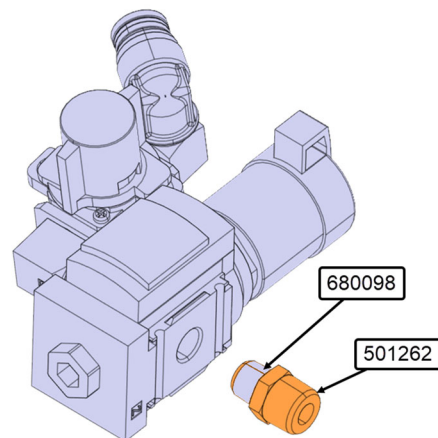

38. Appliquer le scellant pour filet 680098 sur l'adaptateur 501262.

39. Installer le nouveau régulateur sur le bloc de valve.

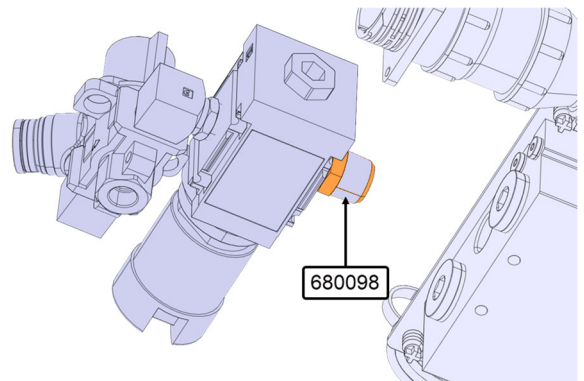

40. Réinstaller le support sur le bloc valve avec les vis (4x), les rondelles de blocage (4x), la rondelle plate (6x).

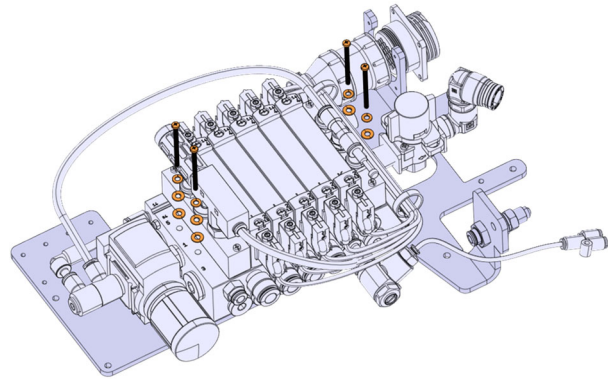

41. Réinstaller l'ensemble du connecteur sur le support. Visser la partie centrale du connecteur en maintenant fermement le connecteur.

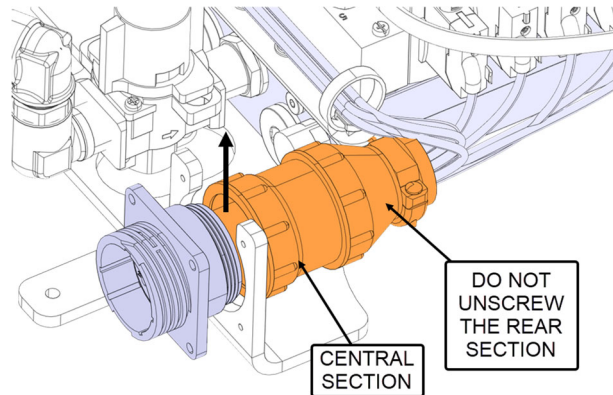

42. Réinstaller le collier sur le connecteur à l'aide des vis (2x).

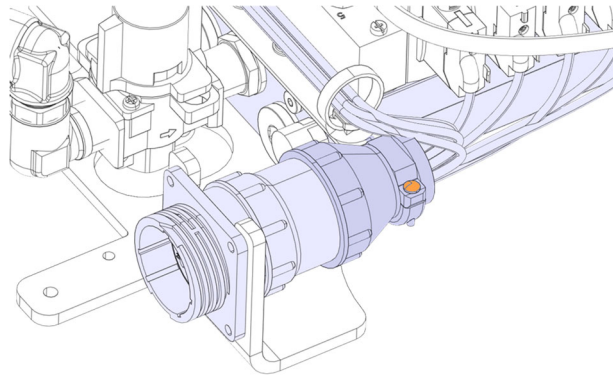

43. Fixer le connecteur au support à l'aide des vis (4x)

44. Installer un nouvel attache-câbles.

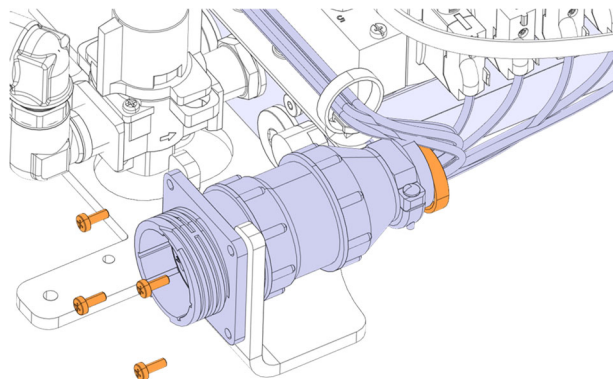

45. Vérifier le modèle de silencieux:

- S'il ressemble à celui-ci, il est correct
- Sinon, le remplacer par le nouveau silencieux 640189.

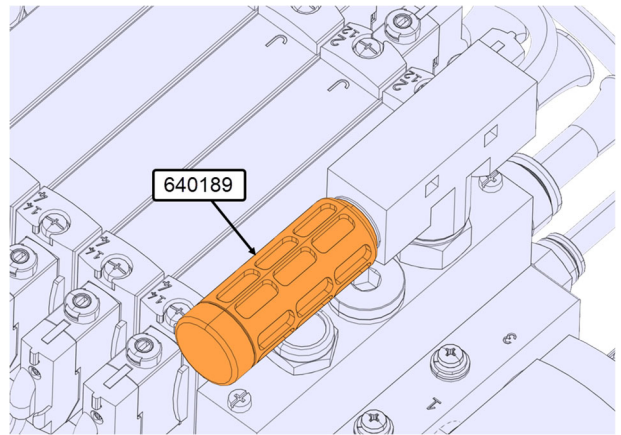

46. Vérifier le modèle de régulateur de vitesse :

- S'il ressemble à celui-ci, il est correct
- Sinon, passez à l'étape suivante.

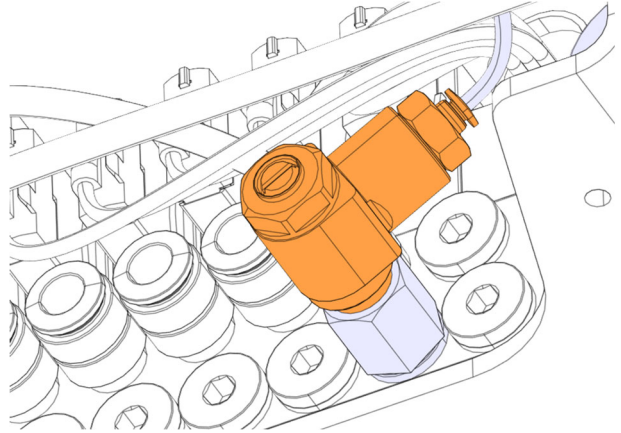

47. Débrancher le boyau et retirer le régulateur de vitesse et le jeter.

48.

49. Appliquer le scellant pour filets 680098 sur le régulateur de vitesse 640139 (2x) et sur l'adaptateur 640193 (1x).

50. Installer l'adaptateur 640193 sur le nouveau régulateur de vitesse 640139.

51. Installer l'ensemble sur le bloc valve.

52. Appliquer un couple de **7 lb-ft**

53. Rebrancher le boyau.

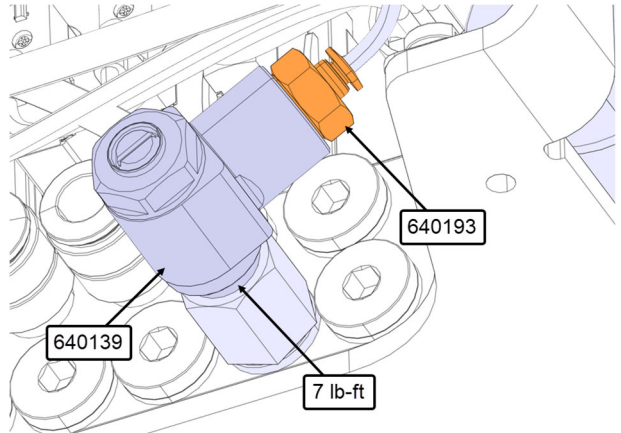

AJUSTEMENT DES RÉGULATEURS

1. Pressuriser le système à +/- 140 psi comme la pression du véhicule à l'entrée du bloc de valves (nécessite un tuyau de 1/2" de diamètre extérieur).

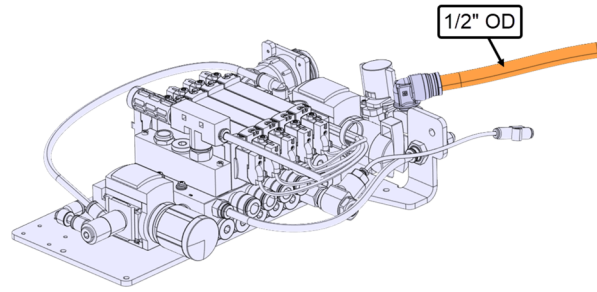

2. Positionner la vanne de purge en position fermée.

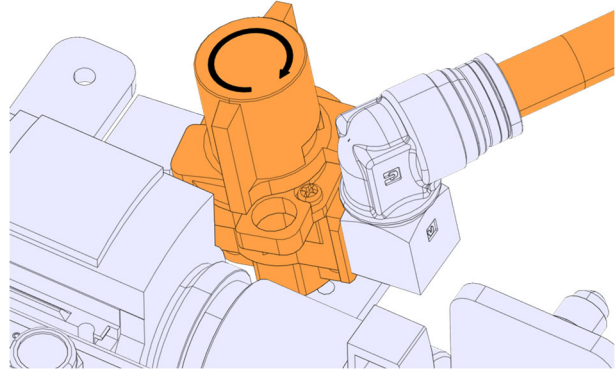

3. Installer les bouchons 640043 (4x) dans les raccords pour empêcher l'air de s'échapper lors du réglage du régulateur de pression.

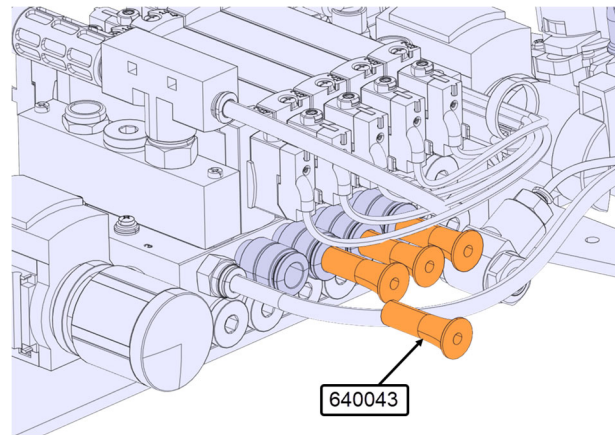

4. Vérifier s'il y a une fuite d'air avec de l'eau avec du savon.

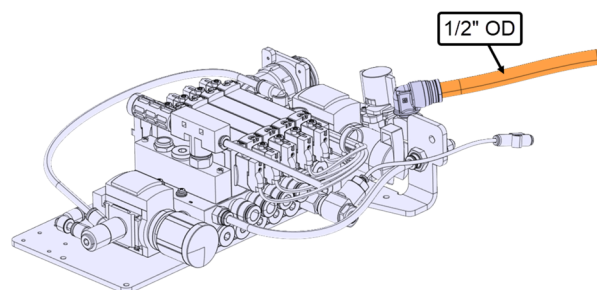

5. Abaisser le bouton de commande pour régler la pression.

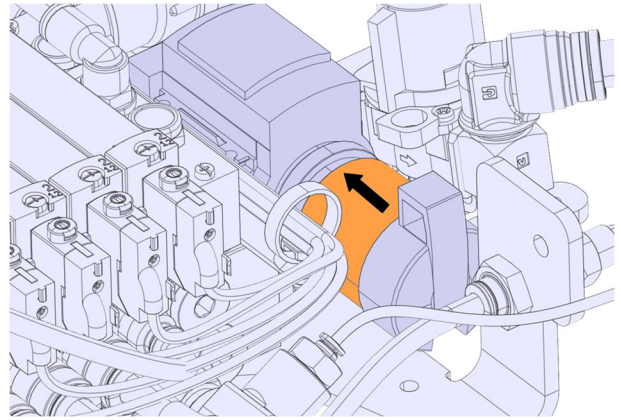

6. Tourner dans le sens des aiguilles d'une montre (+) jusqu'à ce que l'aiguille du manomètre indique **100 psi**.

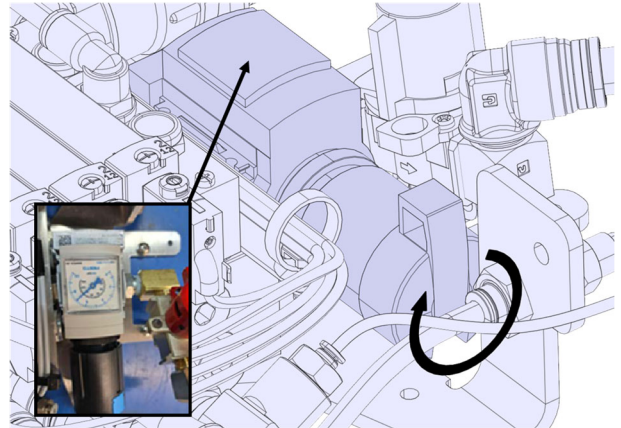

7. Pousser le bouton en position verrouillée et installer un attache-câbles sur le mécanisme de verrouillage comme dispositif de sécurité. Il ne sera alors plus possible de tourner le bouton pour modifier la pression du régulateur.

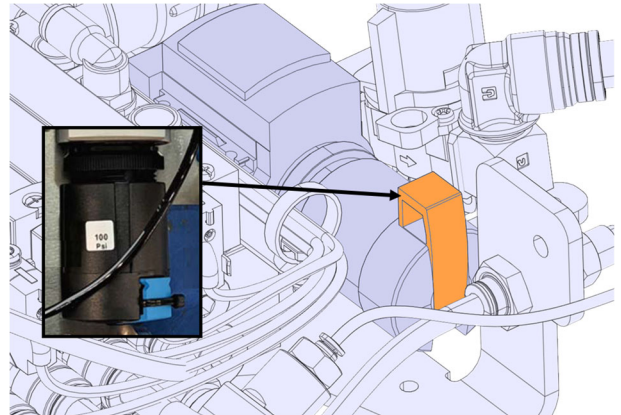

8. Installer le décalque 100Psi.

9. Vérifier le réglage du régulateur de vitesse, tourner la vis de réglage du régulateur de vitesse à fond dans le sens des aiguilles d'une montre pour fermer complètement l'aiguille. Tourner ensuite la vis dans le sens inverse des aiguilles d'une montre de 1/2 tour seulement pour ouvrir légèrement le pointeau du régulateur de vitesse, ce qui réduira la vitesse de la tige des cylindres de verrouillage de la rallonge coulissante.

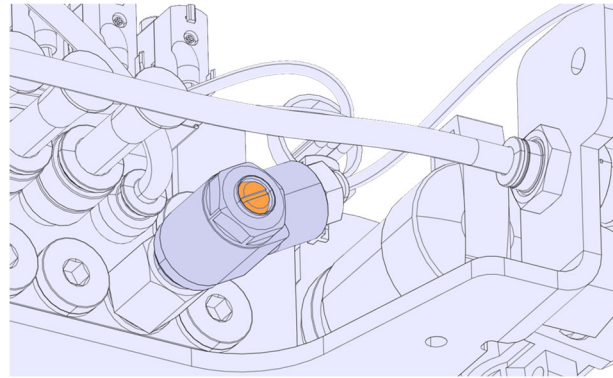

Remarque : Il sera possible de vérifier/tester la vitesse de sortie des cylindres de verrouillage pendant l'installation et de la réajuster si nécessaire.

10. Avant de régler le régulateur secondaire, actionner manuellement à plusieurs reprises les deux leviers manuels (Manuel-override) de chaque pilote de l'une des valves utilisées pour gonfler/dégonfler les joints coulissants (Valve #2- #3 - #4 - #5, à l'exception de la valve #1).

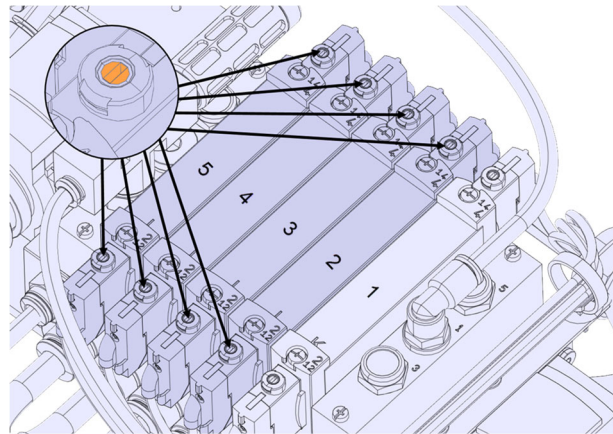

Remarque : Utilisez un petit tournevis de précision et appliquez une légère pression en poussant légèrement pour actionner le pilote ; il est possible de le tourner lorsqu'on le pousse pour le bloquer en position de fonctionnement continu..

11. Vérifier que l'aiguille du manomètre indique **15 psi**.

- Si ce n'est pas passer à l'étape suivante.
- Si oui, passer à l'étape 15.

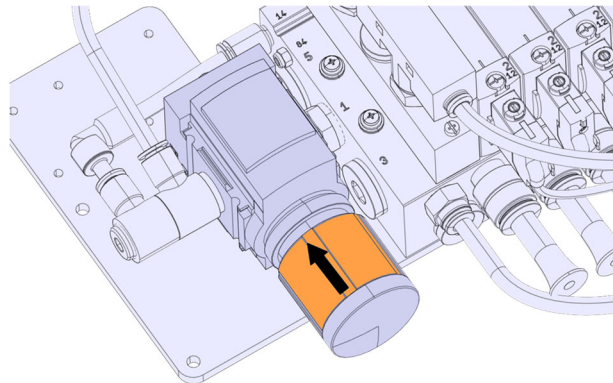

12. Tourner dans le sens des aiguilles d'une montre (+) jusqu'à ce que l'aiguille du manomètre indique **15 psi**.

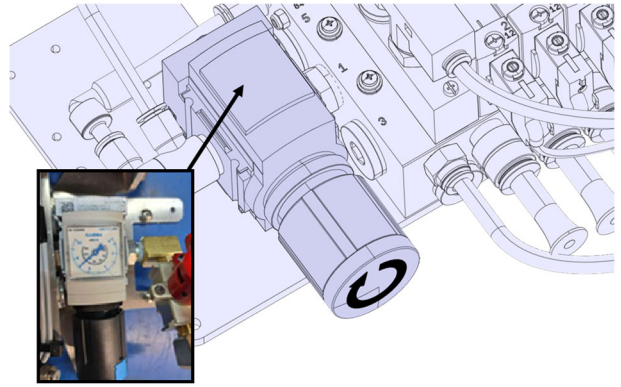

13. Pousser le bouton en position verrouillée et installer un attache-câbles sur le mécanisme de verrouillage comme dispositif de sécurité. Il ne sera alors plus possible de tourner le bouton pour modifier la pression du régulateur.

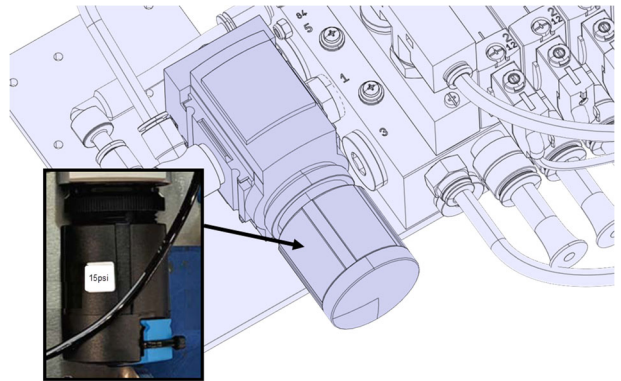

14. Installer le décalque 15Psi.

15. Une fois le réglage terminé, retirer les bouchons 640043 (4x).

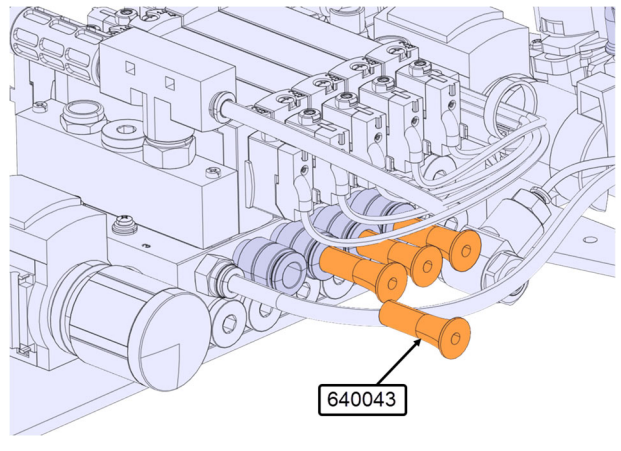

RÉINSTALLER LE MODULE PEUMATIQUE

1. Réinstaller le module pneumatique à l'aide des vis (2x).

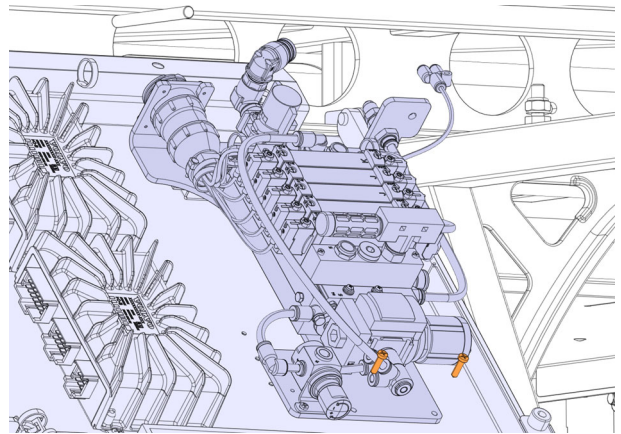

2. Reconnecter chaque tuyau des joints d'étanchéités pour chaque rallonge coulissante du module pneumatique.

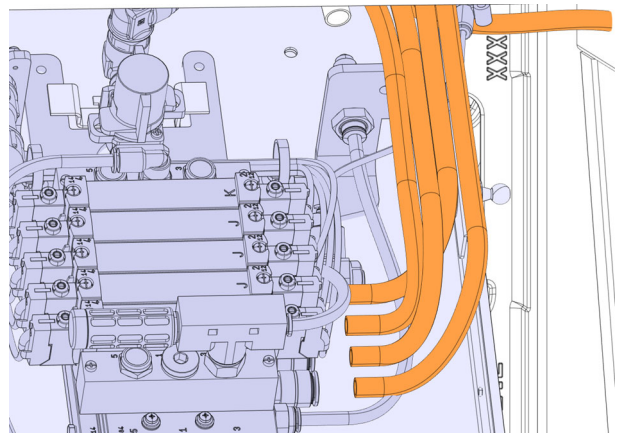

3. Reconnecter l'alimentation en air de la goupille de sécurité du module pneumatique

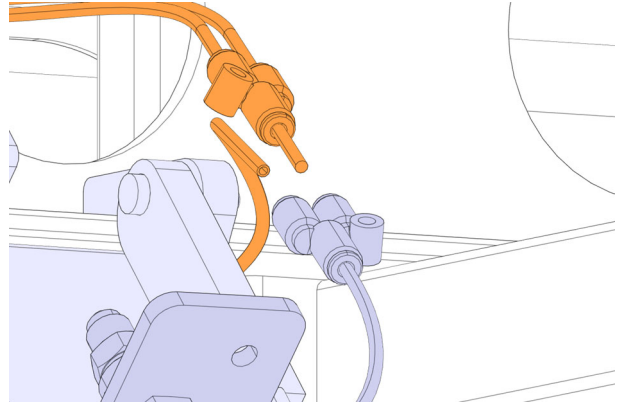

9. Reconnecter le module pneumatique:

- Le connecteur **CSo2**.
- L'alimentation principale en air.

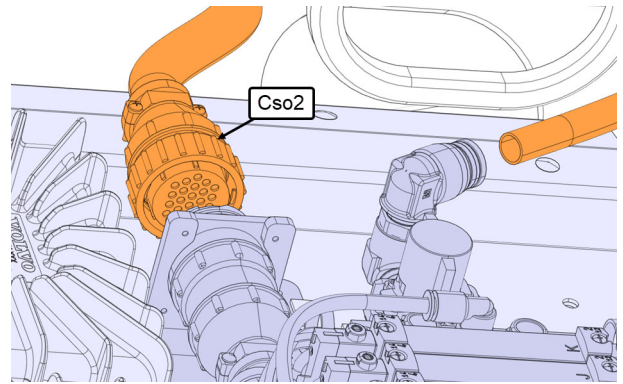

4. Vérifier le fonctionnement de tous les joints gonflables des rallonges coulissantes.

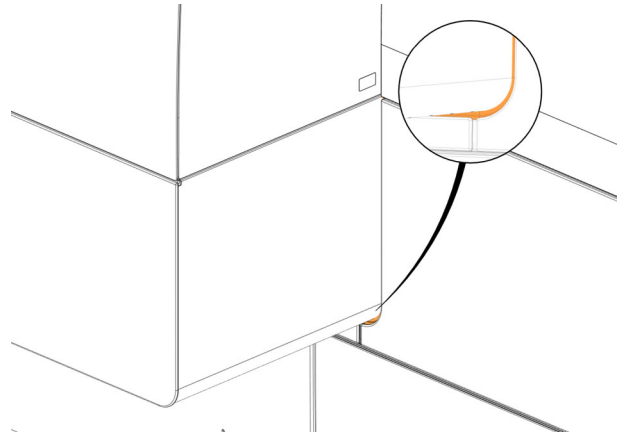
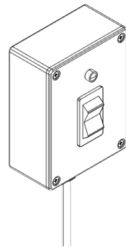

5. Fermer le panneau de contrôle.

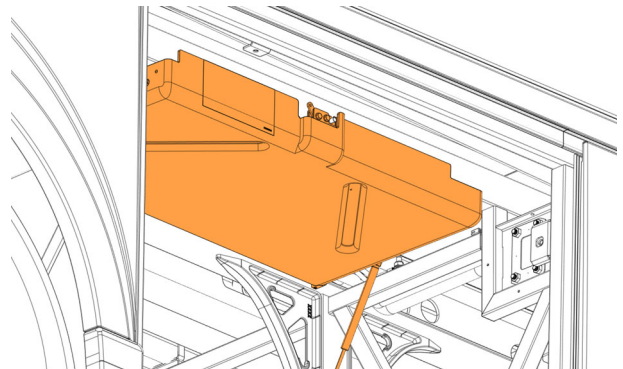

6. Fermer la première porte à bagages côté rue.

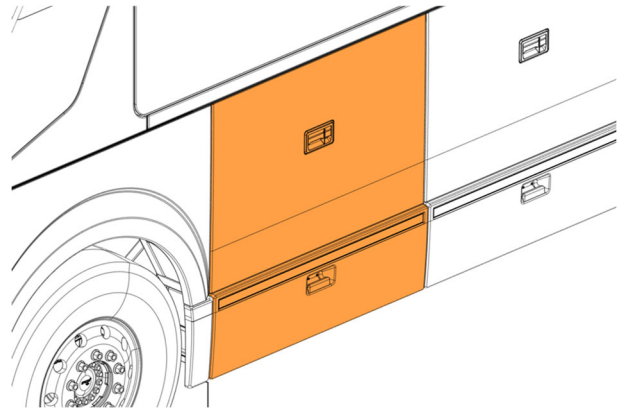

DISPOSITION DES PIÈCES

SVP NE PAS RETOURNER LES PIÈCES. Rebuter selon les règlements environnementaux applicables (mun./prov./féd.).

GARANTIE

Cette modification est couverte par la garantie normale de Prevost. Nous vous rembourserons les pièces et une heure et demie (1,5) de main-d'œuvre à la réception d'un formulaire de réclamation. Veuillez soumettre votre réclamation via Garantie en ligne, accessible sur www.prevostcar.com (rubrique Service \ Garantie).

- Utiliser la réclamation de type «Bulletin/Rappel» et sélectionner le «Bulletin de garantie BG25-02».

AUTRE

Bulletin VBC	N/A
Code de bris	26.02
Code de défaillance	09
Condition système	B
Pièce responsable	145084

Accédez à tous nos bulletins à cette adresse :
<http://techpub.prevostcar.com/fr/>

Ou scannez le code QR avec votre téléphone intelligent.

Propriétaire de véhicules? Contactez-nous à technicalpublications_prev@volvo.com en spécifiant comme sujet "AJOUT" pour recevoir les avis de bulletins de garantie s'appliquant à vos véhicules par courriel.

