

INSTALLATION DU MODE VEILLE INTELLIGENT

SÉRIE H DE G-3129 À J-0184 AVEC PRIME

Révision: C

Ajout d'instructions pour les véhicules avec système ELD. 06-12-2019
Étapes 18 et 19 était 85, devient 85A.

MATÉRIEL

L'ensemble IS19911 inclut les pièces suivantes:

Pièce No	Description	Qté
062305	Câblage ISM H	1
5001245	VIS TC TR PH Z050 #10-16 X 1/2	3
5001341	RONDELLE SS 8.4X17X1.6 (M8,5/16)	2
5001787	ÉCROU NYLON SS M8-1.25X9.5	2
506004	MOUSSE AD1 CC POL 3/8" X 1/2" X 20'	2 po
560493	RELAIS DE VEROUILLAGE 24 V BDS-A	1
560529	BASE DE RELAIS	1
560538	COUVERCLE DE RELAIS	2
560539	VIS, M8, RELAIS	2
563158	TUBE THERMORETRECISSABLE MUR DOUBLE / .300" - .060"	3 po
562935	ÉPISSURE BOUT À BOUT / 22-18 / ROUGE	2
IS-19911	Instruction Sheet	1
FI-19911	Feuille d'instruction	1

REMARQUE

Le matériel peut être commandé selon la pratique habituelle.

DESCRIPTION

Utiliser cette feuille d'instructions pour ajouter l'ISM à votre véhicule.

PRÉREQUIS: Le véhicule doit avoir les composantes du système PRIME.

Confirmez en effectuant une inspection visuelle dans le compartiment électrique principal. Recherchez les sondes de courant et l'égaliseur de batteries intelligent. Voir Figure 1 et Figure 2. L'égaliseur de batteries intelligent comporte un connecteur de données en plus des connexions habituelles des câbles de puissance.

Confirmez également que le pourcentage de charge des batteries (SOC) est bien présent dans le menu « Gauges » du DID. (Figure 3)

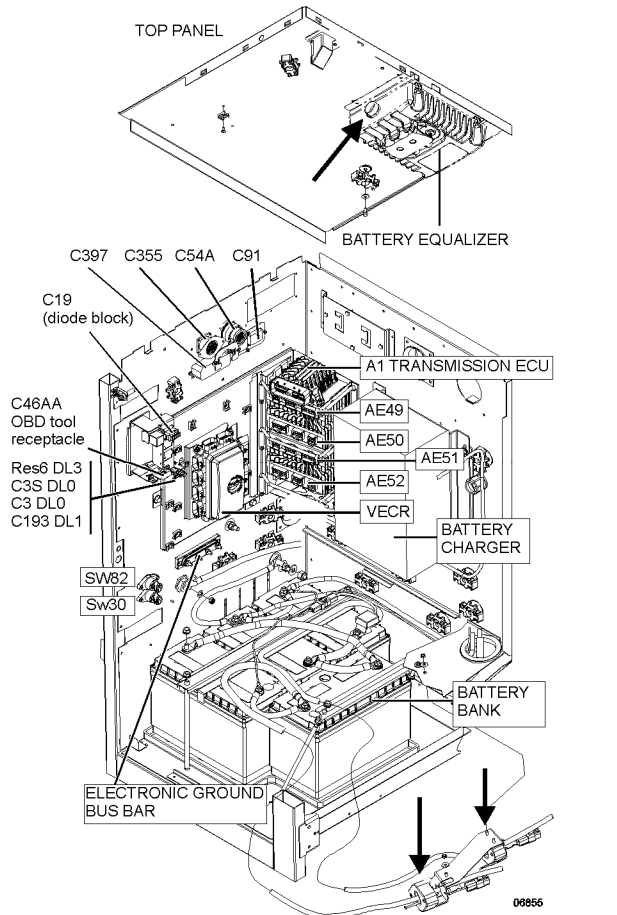

FIGURE 1: CONNECTEUR DE DONNÉES SUR L'ÉGALISEUR, SONDES DE COURANT 12 & 24V

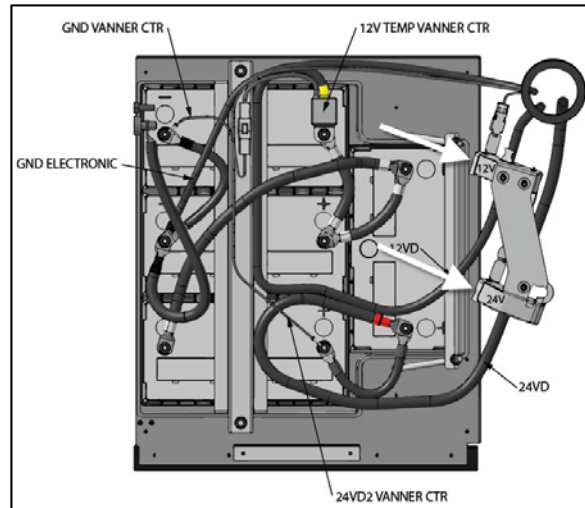

FIGURE 2: SONDES DE COURANT 12 & 24V

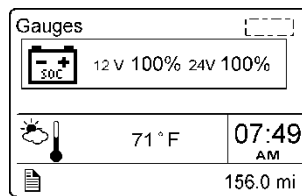

FIGURE 3: NIVEAU DE CHARGE (SOC)

OUTILS

- Portable avec le logiciel VPG*.
- Câble série ou adaptateur USB à série (pour certains portables)
- Extracteur Amp Mate-N-Lok 682257 (Amp 31885-1)

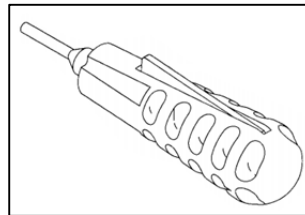

FIGURE 4:682257

- C71 Extracteur de broches Amp CPC **681598** (Amp 305183 R)



FIGURE 5:681598

- VECF / VECR extracteur de broches: **682256** (Packard 12094429)



FIGURE 6:682256

- A36 (MCM) extracteur: **683766**

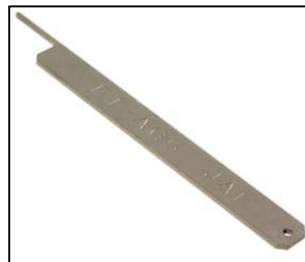

FIGURE 7 : 683766

**Contactez votre représentant de service Prévost ou un centre de service Prévost pour effectuer la mise à jour.*

MARCHE À SUIVRE



DANGER

Stationner le véhicule en toute sûreté, appliquer le frein de stationnement et arrêter le moteur.

À PROPOS DU MODE VEILLE INTELLIGENT (ISM)

L'ISM est un mode qui protège les batteries en limitant la décharge. L'ISM changera automatiquement le mode de fonctionnement du système électrique de *normal* à *veille* si le niveau de charge des batteries tombe sous 65% (12.2V / 24.4V).

Quand le véhicule est en mode *veille*, il suffit d'effectuer les actions suivantes pour retourner au mode *normal*.

- Tourner le commutateur d'allumage de OFF à ON;
- ou
- Ouvrir la porte d'entrée;
- ou
- Activer les feux de détresse.

L'ISM mettra le véhicule en mode veille si toutes les conditions suivantes sont remplies:

1. Le moteur n'est pas en marche;
2. Le frein de stationnement est appliqué;
3. Le commutateur d'allumage est à la position ON, ACC ou OFF dans l'intervalle d'éveil de 15 minutes après l'arrêt du moteur.
4. Le niveau de charge des systèmes 12V ou 24V tombe sous 65%.

PROGRAMMATION AVEC VPG

La programmation doit être terminée avant toute modification de câblage.

1. Connecter le portable au véhicule avec le fil série.
2. Dans VPG, cliquer sur **Vehicle Parameters**.

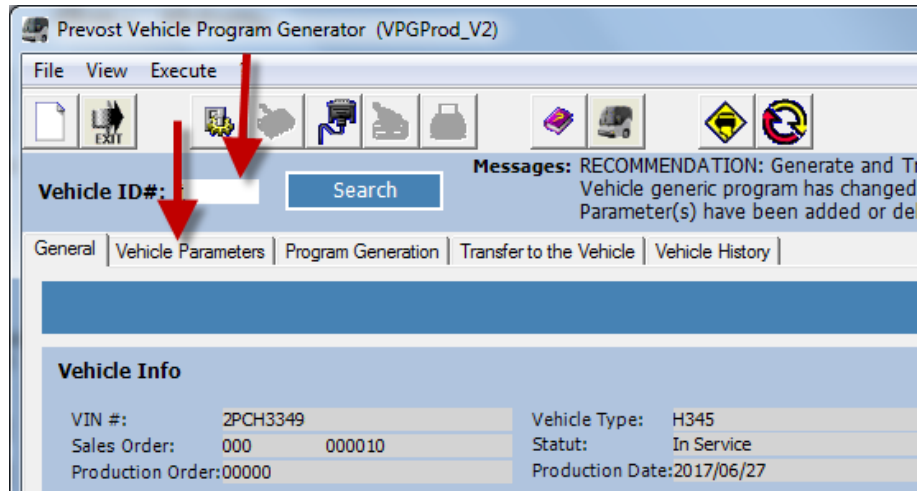

FIGURE 8: VPG

3. Sur la ligne du paramètre **ISLEEP**, cliquer sur le mot « **No** » et changer le paramètre ISleep à **Yes**.
4. Générer le programme.
5. Transférer le programme au véhicule.

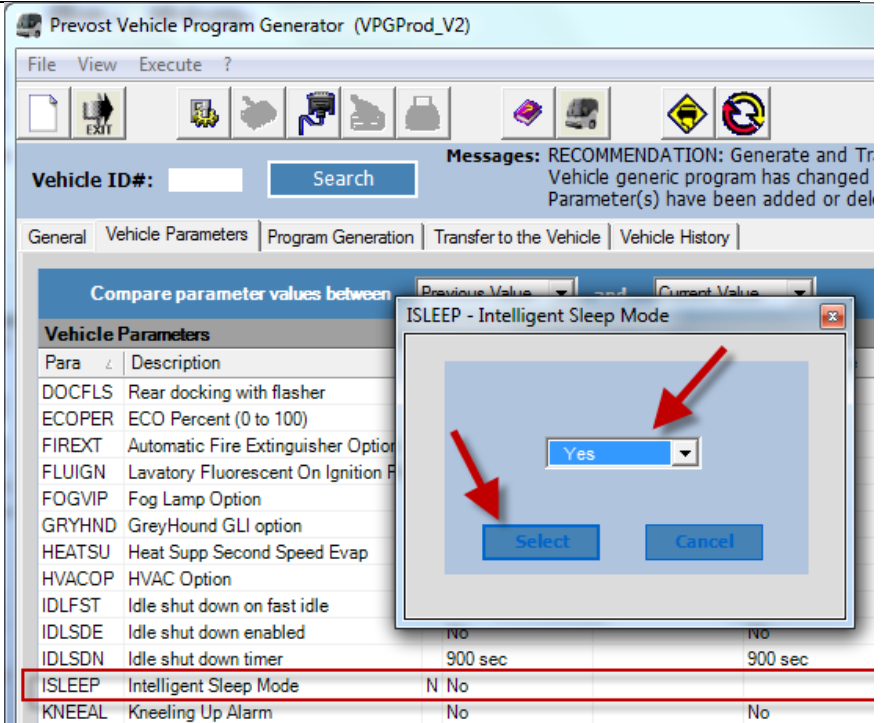

FIGURE 9 : PARAMÈTRE ISLEEP

ASSEMBLAGE DU NOUVEAU RELAIS ET INSTALLATION

6. Pré-assembler le relais. Ne pas serrer les écrous.

560539; Goujon M8
5001787; Écrou M8, Inox
5001341; Rondelle, Inox
560529; Base de relais
560493; Relais
560538; Boîtier

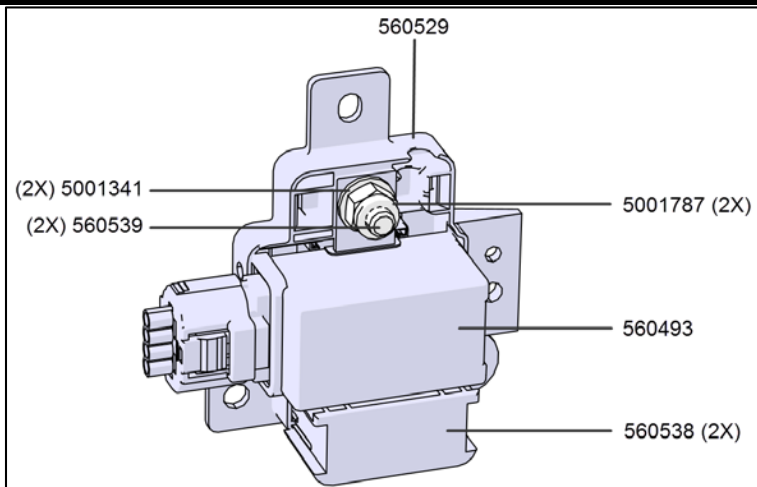

FIGURE 10:RELAIS ASSEMBLÉ

7. Couper et coller deux morceaux de mousse **506004** dans les trous de goujons sur la base de relais.

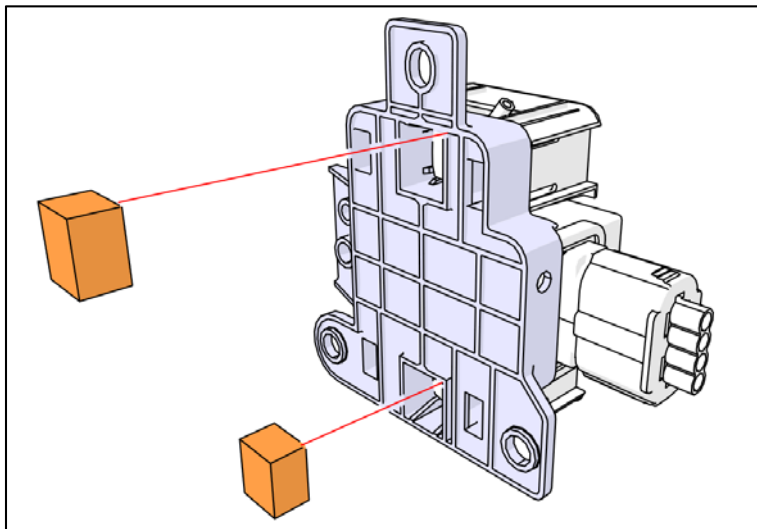

FIGURE 11 : AJOUT DE MOUSSE SOUS LA BASE DE RELAIS



DANGER

Placer le commutateur d'allumage à la position OFF et déclencher les disjoncteurs principaux CB2 et CB6.

8. Faire de l'espace dans la section avant du compartiment en enlevant les trois modules I/OA et le module ABS. (Figure 17).

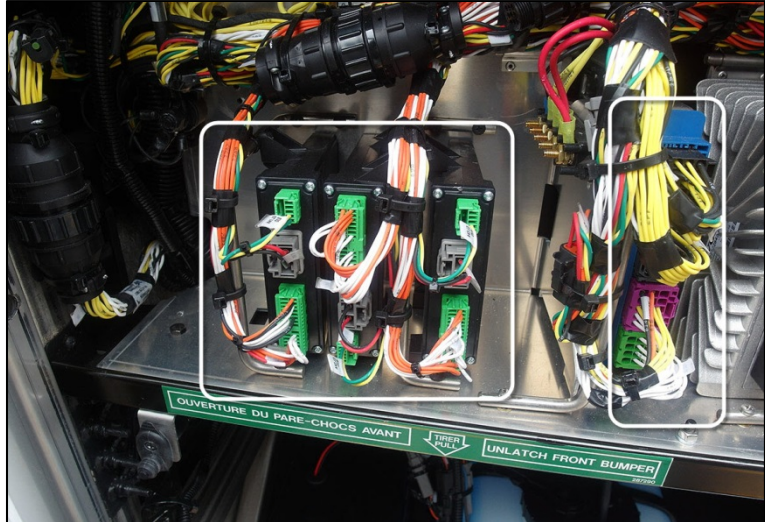

FIGURE 12 : MODULES I/OA ET ABS

9. Pour certains véhicules avec système ELD à partir du J-0082, le module ELD devra être déplacé du côté gauche du compartiment de service avant.
10. Le module ELD se trouve entre le module ABS et les Modules I/OA.
11. Voir les *instructions spéciales* à la fin de ce document.



FIGURE 13: MODULE ELD

12. Enlever le support de module ABS.
13. Sur un établi, marquer l'emplacement des trous tel qu'indiqué à la Figure 9: utiliser la base de relais comme gabarit.
14. Percer trois trous de 3/16po (0.188 po) aux endroits indiqués.
15. Utiliser trois (3) vis auto-taraudeuses **5001245** pour fixer le sous-ensemble de relais sur la plaque.

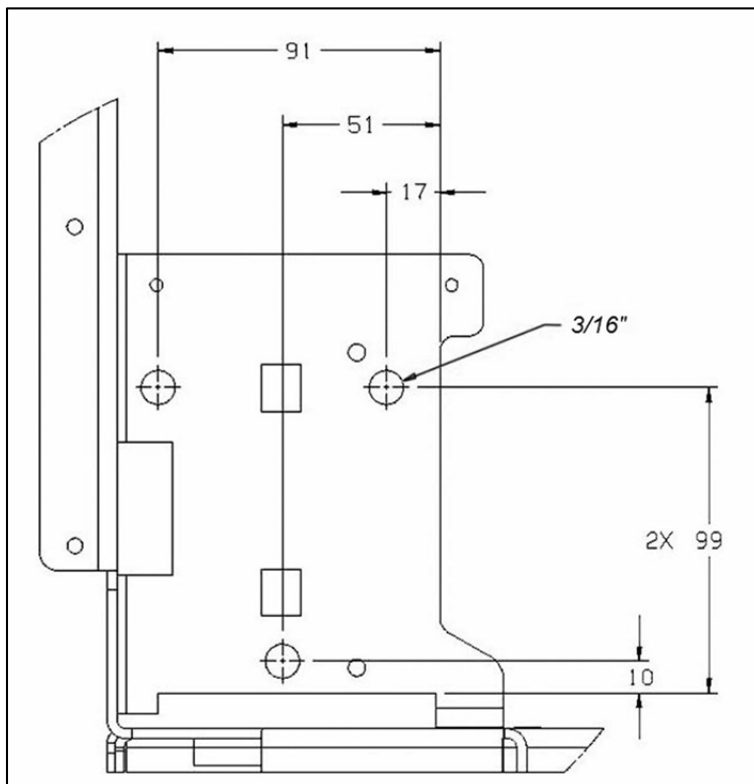

FIGURE 14: PERÇAGE

CÂBLAGE AU COMPARTIMENT ÉLECTRIQUE AVANT

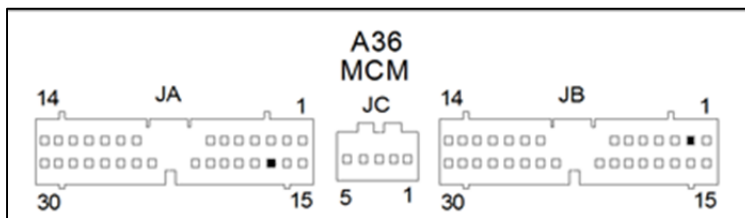

FIGURE 15: BROCHAGE DE A36

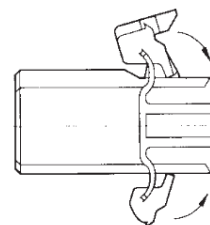

FIGURE 16 : BARRURE SECONDAIRE DE A36

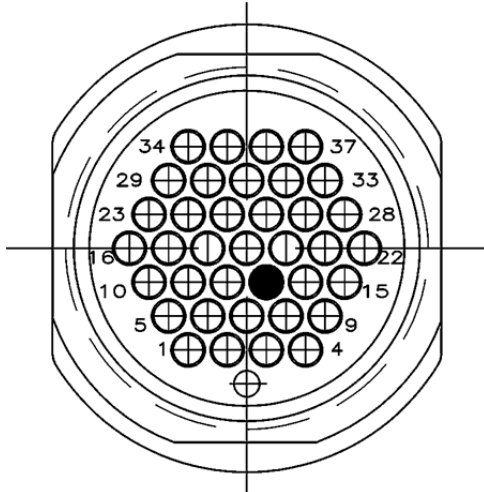

FIGURE 17 : BROCHAGE DE C2

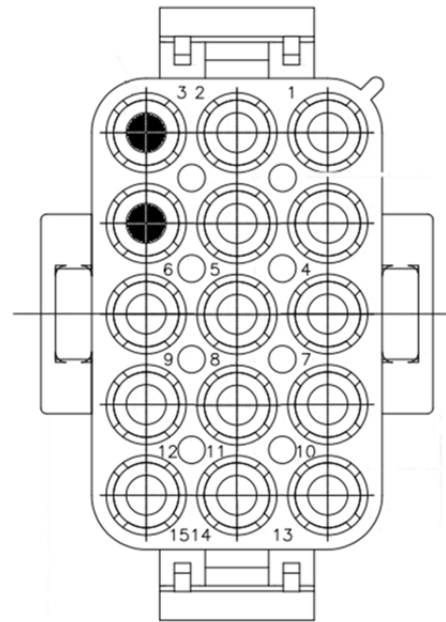

FIGURE 18 : BROCHAGE DE C18

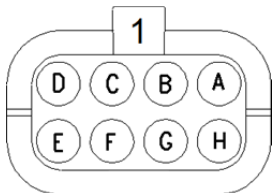

FIGURE 19 : BROCHAGE STANDARD DES VEC

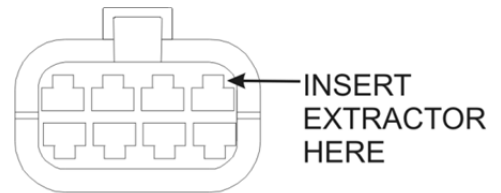

FIGURE 20 : EXTRACTION DES BROCHES CONNECTEURS VEC

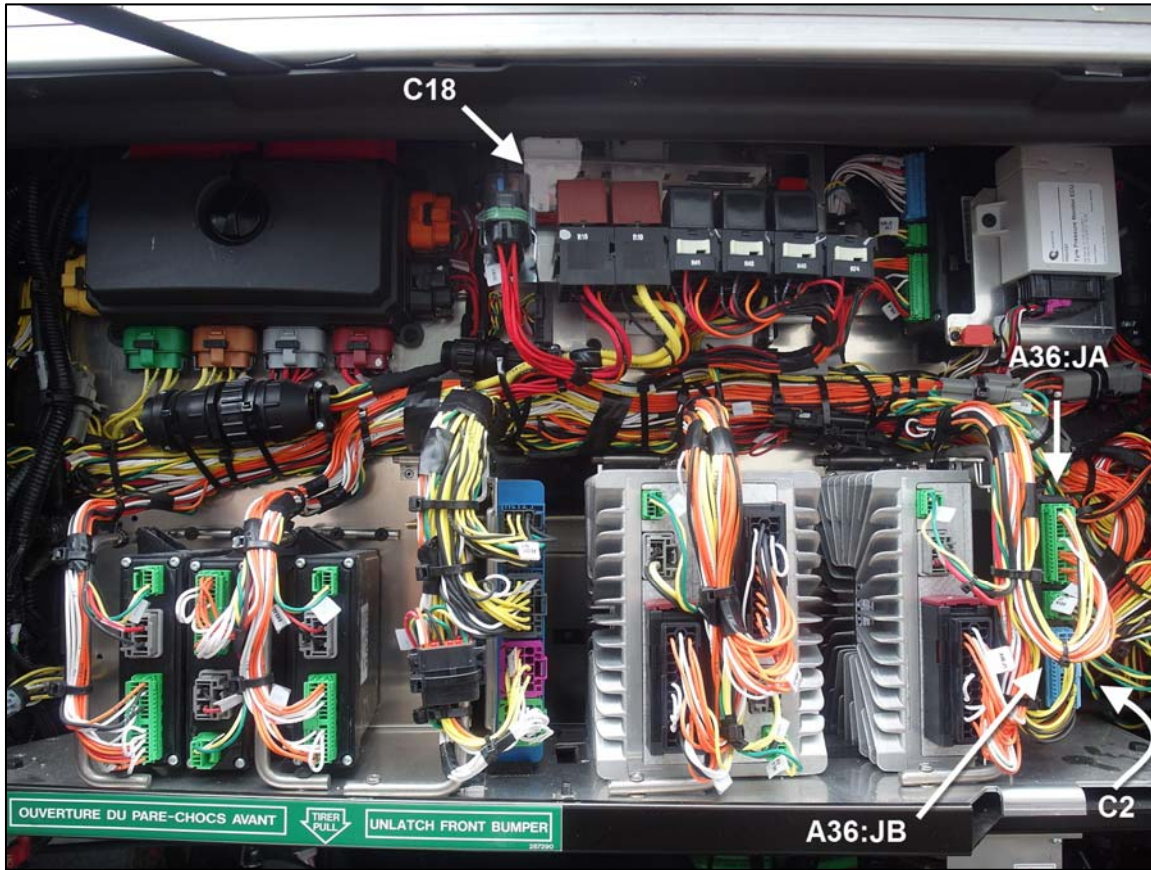

FIGURE 21 : APERÇU DE L'EMPLACEMENT DES CONNECTEURS

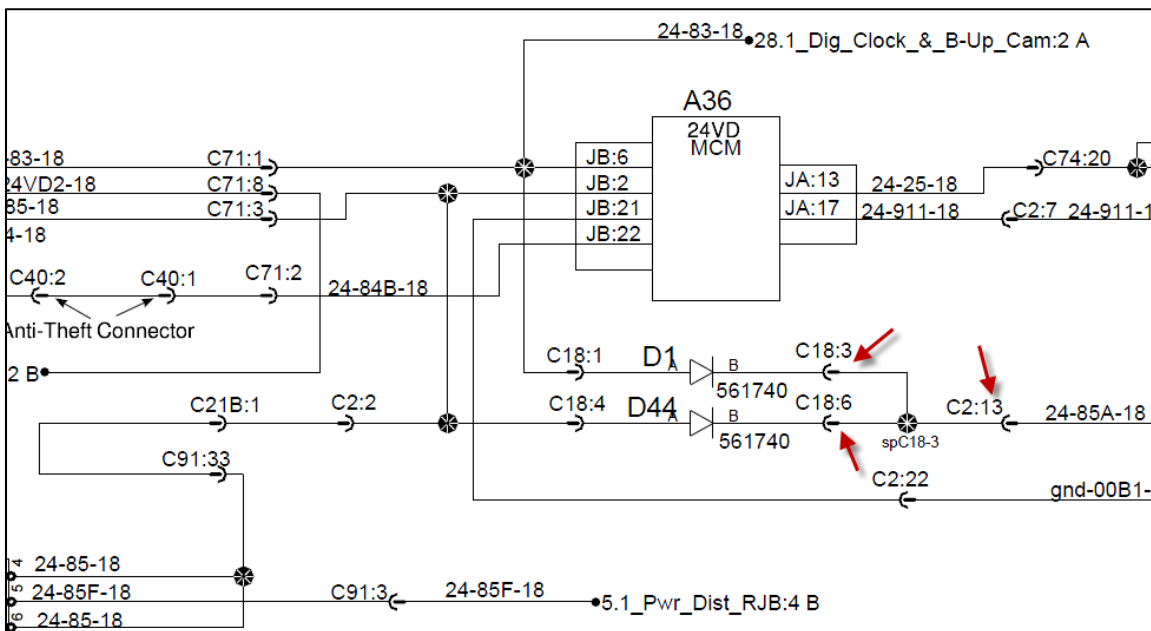

FIGURE 22: C18 ET C2 ENLÈVEMENT DU CÂBLAGE DANS LE COMPARTIMENT ÉLECTRIQUE AVANT

16. Trouver A36; C18 et C2. (Figure 16) C2 se trouve assez loin dans la cavité pointée par la flèche, au plafond, au-dessus du panneau pneumatique.
17. Déconnecter le fil 911 JA: 17 du module A36 (Figure 10). Enlever la broche en utilisant l'extracteur **683766**. Couper la broche et isoler avec du tube thermorétractible. (Figure 18).
18. Débrancher le fil 85A de C18:3 côté broche en utilisant l'extracteur **682257**. Couper la broche et isoler avec du tube thermorétractible.
19. Débrancher le fil 85A de C18:6 côté broche. Couper la broche et isoler avec du tube thermorétractible.
20. Déconnecter le fil 85A de C2:13, du côté douille. Couper la broche et isoler avec du tube thermorétractible.

21. Brancher R21A du harnais 062305 au relais.

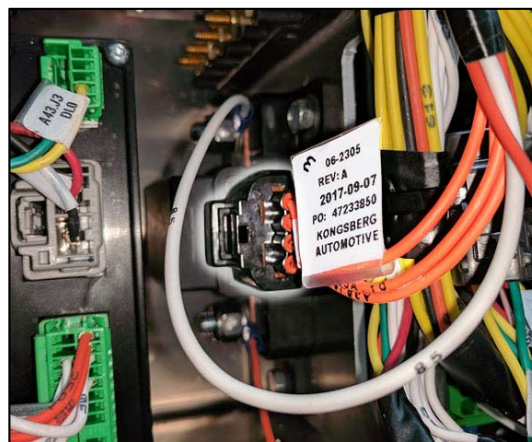

Figure 23: BRANCHEMENT AU RELAIS

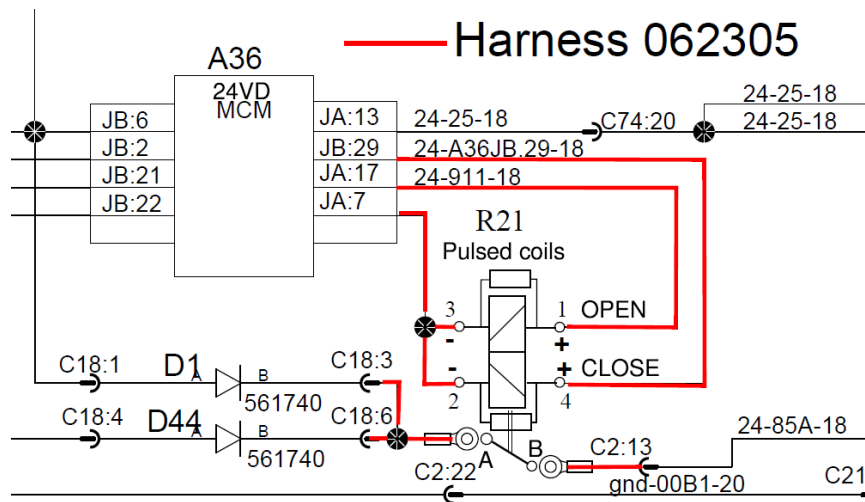

FIGURE 24: INSTALLATION DU CÂBLAGE 062305

22. Trois fils partent de R21 et vont directement au MCM (A36) (Figure 20).

Remarque: Si le harnais 062305 semble court, retirer le ruban adhésif utilisé pour enrayer le harnais sur lui-même à l'expédition.

23. Le fil **911** sera connecté à la broche **17** du connecteur JA

24. Les deux autres fils sont nommés:

A36JA.7

A36JB:29

Ils sont connectés à **JA:7** et **JB:29**

25. Brancher le fil 85 avec cosse à oeillet au relais à la position **A**

Serrer à maximum **13N-m (115 lb-po)**.

26. Brancher les deux fils **85** identifiés C18A au connecteur C18, position 3 et 6.

27. Brancher le fil **85A** avec cosse à oeillet à la position **B** du relais.

Serrer à maximum **13N-m (115 lb-po)**.

28. Brancher le fil **85A** identifié C2A au connecteur C2, position **13**.

CONFIRMATION DU BON FONCTIONNEMENT DE L'ISM

Avec le niveau de charge des batteries autour de 66%, confirmer le bon fonctionnement du mode veille en laissant les lumières intérieures et extérieures allumées et en laissant les batteries se décharger. Surveiller le niveau de charge dans le DID. Le système devrait se fermer lorsque le niveau de charge des systèmes 24V ou 12V tombe sous 65%.

Fixer tout câblage qui aurait été déplacé en effectuant la procédure.

DISPOSITION DES PIÈCES

- Rebuter selon les règlements environnementaux applicables (mun. /prov. /féd.).
--

INSTRUCTIONS SPÉCIALES POUR LE DÉPLACEMENT DU MODULE ELD.

- A. Débrancher et retirer le module ELD et son support.
- B. Garder la quincaillerie et le support pour réutilisation.
- C. Référence de quincaillerie :
502868 Vis auto taraudeuse (4x)
500855 Rondelle (2x)



FIGURE 25: MODULE ELD

- D. Couper des attaches de câbles du harnais ELD pour avoir plus de longueur.
- E. Tenter de placer le module et son support du côté gauche de la tablette. S'assurer d'avoir un dégagement suffisant avec le modules I/OA voisin.
- F. Une fois satisfait de l'agencement, marquer l'emplacement des trous et percer des trous de 4mm.



FIGURE 26: DÉPLACEMENT DU SUPPORT.

- G. Fixer le support avec deux vis #10 auto taraudeuse 502868.
- H. Fixer le module avec la quincaillerie réservée. Rondelle 500855 et vis 502868 (2x)
- I. Fixer le harnais avec des attaches de câbles.
- J. Poursuivre l'installation du module ISM en effectuant les étapes suivantes.



FIGURE 27: MODULE ELD INSTALLÉ

K. L'installation finale des modules ELD et ISM devraient ressembler à la figure ci-contre.

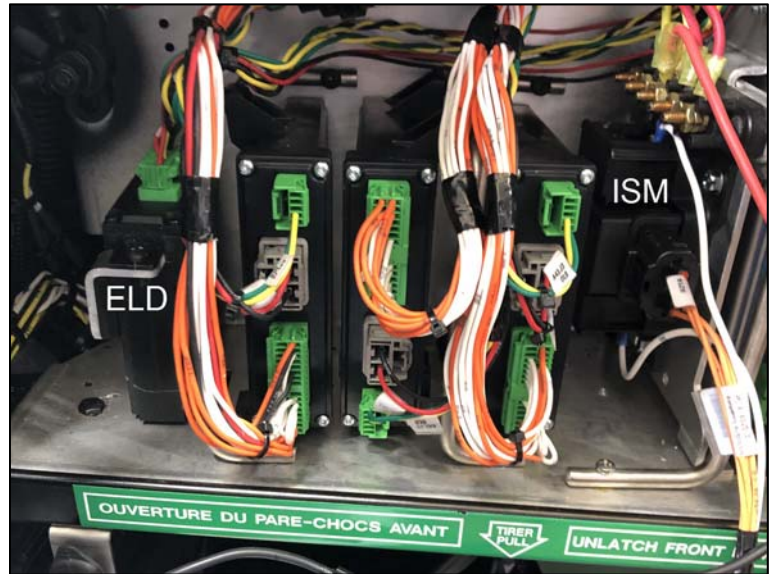

FIGURE 28: INSTALLATION FINALE DES MODULES ELD ET ISM