

**PREVOST**

# CAMPAGNE DE RAPPEL

**CR23-07**

DATE : Avril 2023	SECTION : 06 ÉLECTRIQUE
SUJET : <b>Synchronisation des feux de détresse</b>	

Version initiale

18-04-2023

## APPLICATION

AVIS AUX CENTRES DE SERVICE	
<i>Vérifier que le bulletin s'applique au véhicule à l'aide de <b>SAP</b> ou de <b>Garantie en ligne</b> disponible sur le site web de PrevoSt, sous la rubrique <b>Service / Garantie</b>.</i>	
Modèle	VIN
Autocars H3-45 Année modèle: 2023	 2PCH33492PC721377, 2PCH33498PC721402, 2PCH33493PC721405, 2PCH33494PC721431
Maisons motorisées H3-45 VIP Année modèle: 2022 - 2023	Du 2PCVS3498NC721211 jusqu'au 2PCVS3498PC721468 incl.
<b>Cette campagne n'est pas nécessairement applicable à tous les véhicules ci-haut mentionnés, certains peuvent avoir été modifiés avant la livraison. Les propriétaires de véhicules visés par cette campagne seront avisés par une lettre indiquant le numéro d'identification de chaque véhicule concerné.</b>	

## DESCRIPTION

Sur les véhicules visés par cette campagne, les feux de détresse ne sont pas conformes à la norme FMVSS 108 S6.1.5.1 car ils ne clignotent pas simultanément lorsque qu'ils sont activés alors que le contact est mis sur "OFF".

Le problème résulte d'une erreur de développement du logiciel.

Par conséquent, une version corrigée du logiciel garantissant que les feux de détresse sont conformes à la norme FMVSS 108 doit être installée sur tous les véhicules concernés (06100191.P01 pour le H3-45 et 06100192.P01 pour le H3-45 VIP).

Veillez prendre rendez-vous dans un Centre de services PrevoSt ou communiquer avec votre représentant de Service PrevoSt pour faire mettre à jour le programme du véhicule. Cette opération nécessite le logiciel VPG (Vehicle Program Generator).

Pour les opérateurs disposant de l'équipement et du logiciel requis, veuillez contacter un représentant de Service PrevoSt pour recevoir le fichier de mise à jour du véhicule.

## Équipement

Équipement nécessaire pour effectuer ce bulletin :

Pièce No	Description	Qté
N/A	PORTABLE (AVEC PROGRAMME VPG)	1
N/A	RS232 CÂBLE D'INTERFACE	1
N/A	PORT SÉRIE ADAPTEUR USB À RS232	1
066009	HARNAIS INTERFACE DB9 PC/MASTER ID-MU	1
568103	OUTIL D'EXTRACTION	1

## POUR VOTRE SÉCURITÉ

- Les équipements de protection oculaire doivent toujours être portés lorsque vous travaillez dans un atelier.
- Les règles relatives à l'équipement de protection individuelle doivent toujours être respectées. Portez votre EPI, y compris, mais sans s'y limiter, les éléments suivants :



**La sécurité  
avant tout!**



## MARCHE À SUIVRE



### DANGER

Stationner le véhicule de façon sécuritaire, appliquer le frein de stationnement, arrêter le moteur. Avant de travailler sur le véhicule, placer le commutateur d'allumage à la position OFF et déclencher les disjoncteurs principaux équipés d'un dispositif de déclenchement manuel. Sur les véhicules de type Commuter, placer le commutateur principal d'alimentation (master cut-out) à la position OFF.

Les procédures de cadenassage et d'étiquetage (LOTO) doivent être appliquées avant d'entreprendre toute activité d'entretien, de réparation ou d'ajustement sur le véhicule. Se référer à la procédure locale pour toute information spécifique concernant les méthodes de contrôle d'énergies.

## PARTIE 1 : RE-BRANCHEMENT DU MODULE

1. Retirer le panneau du compartiment électrique à l'entrée.
  - Déclipser la partie inférieure du panneau.
  - Incliner légèrement le panneau et dégager les crochets supérieurs.
  - Débrancher le connecteur du panneau.



2. Localiser le mauvais branchement.

- Localiser le module A47 I/OB dans le compartiment tel qu'indiqué.
- Sur le côté du module, repérer les connecteurs J1 et J2.

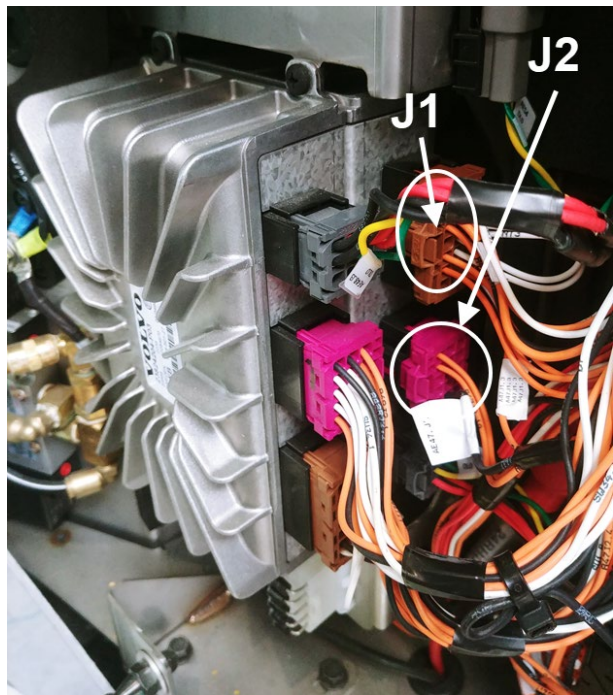

3. Rebrancher le fil dans la bonne cavité.

- Localiser le fil J2:7 (connecteur central J2).
- Débrancher le connecteur J2 (voir la note pour la procédure de débranchement).
- Retirer le fil J2:7 à l'aide de l'outil d'extraction 568103 (voir note pour la procédure de retrait).
- Apposer une étiquette sur le fil indiquant qu'il s'appellera désormais J1:3.
- Reconnecter le fil dans la cavité J1:3 du connecteur J1 (supérieur).
- Rebrancher le connecteur J2.

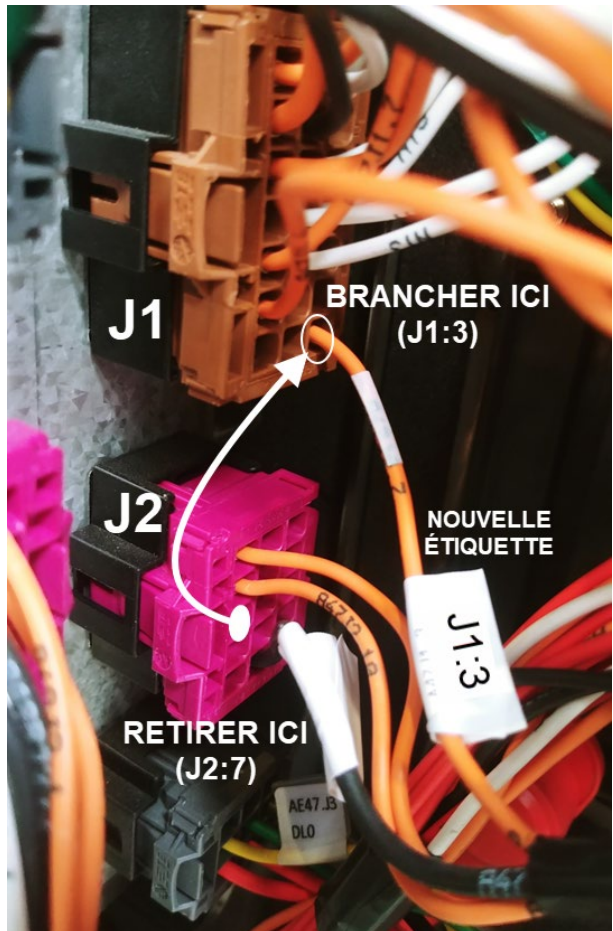

## REMARQUE

### Déverrouiller le verrou secondaire

Pour déverrouiller le verrou secondaire, insérer un simple stylo perpendiculairement entre le loquet du connecteur et le bloc du verrou. Un son de clic peut se faire entendre. Le glissement du verrou est d'environ 1mm.

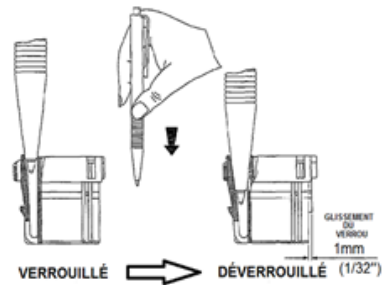
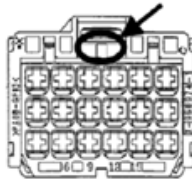

### Extraction des terminaux de la boîte du connecteur

Le verrou secondaire doit être déverrouillé pour extraire les terminaux. Insérer ensuite la pince de l'extracteur dans une cavité du côté connexion jusqu'à l'abaissement des deux languettes de verrouillage primaire du terminal. Tout en gardant l'extracteur enfoncé dans la cavité, tirez sur le fil pour extraire le terminal.



EXTRACTEUR: Prevost 568103

#### 4. Réinstaller le panneau d'entrée.

- Reconnecter le connecteur du panneau.
- Remettre en place la partie supérieure (crochets).
- Remettre en place la partie inférieure.



## IMPORTANT

Si le bulletin est effectué par un Centre de service Prevost, utiliser un ordinateur portable avec le logiciel VPG pour la mise à jour du numéro de révision du programme.

Si l'opérateur du véhicule possède l'équipement requis pour procéder à la programmation du véhicule, il doit communiquer avec un représentant des Services Prevost pour que le fichier de mise à jour du programme du véhicule lui soit envoyé. Le représentant doit se référer à la procédure décrite dans le bulletin SCI19-20, qui explique comment envoyer le fichier.

## PARTIE 2 : REPROGRAMMATION DU VÉHICULE

1. Brancher le véhicule et entrer le NIV abrégé (short VIN). Cliquer "SEARCH" (1)
2. S'assurer que le véhicule utilise un ancien numéro de programme (autre que 06100191.P01 pour H3-45 et 06100192.P01 pour H3-45 VIP). (2)
3. Cliquer sur le carré bleu pour vérifier le nouveau programme disponible. (3)

The screenshot shows the software interface for vehicle programming. At the top, there is a search bar with 'R-1453' entered and a 'Search' button. A red box highlights the search bar and button, with a red arrow pointing to the 'Search' button labeled '1'. Below the search bar, there is a message: 'Messages: \*\*\* Other version of programs available \*\*\*'. The interface has several tabs: 'General', 'Vehicle Parameters', 'Program Generation', and 'Transfer to the Vehicle'. A 'Next >>' button is visible on the right. The 'Vehicle Info' section displays the following data:

Vehicle Info		Software ID as shown in the Vehicle MCD	
VIN #:	2PCH3349XRC721453	Vehicle Type:	H345
Sales Order:	0004055529 000010	Statut:	In Service
Production Order:	000007031322	Production Date:	2022/12/05
		MID 188	SW ID
		23370350P01*06100187	
		P12*00271453A06*	

The 'Vehicle Events Data' section is divided into three columns: 'Current Data', 'Last Generation', and 'Last Transfer'. The 'Current Data' column shows:

Current Data	
User name:	Jean Ruel (Aftermarket product expe
Date/hour:	2023/04/03 14:36:02
Parameters:	00271453 Rev:A06
Program/Date:	06100187 Rev:P12 2023-02-28
Description:	Production

The 'Last Generation' and 'Last Transfer' columns show similar data for previous generations and transfers. A red box highlights the 'Program/Date' field in the 'Current Data' column, with a red arrow pointing to it labeled '3'. Another red arrow points to the '06100187 Rev:P12 2023-02-28' text in the same field, labeled '2'.

4. Prendre note de la condition de programmation; s'assurer que la partie 1 du bulletin a été effectuée avant de reprogrammer le véhicule. (1)
5. S'assurer que le nouveau programme est disponible (06100191.P01 pour H3-45 et 06100192.P01 pour H3-45 VIP). Cliquer sur le programme. (2)
6. Confirmer que la première partie du bulletin a été effectuée. (3)

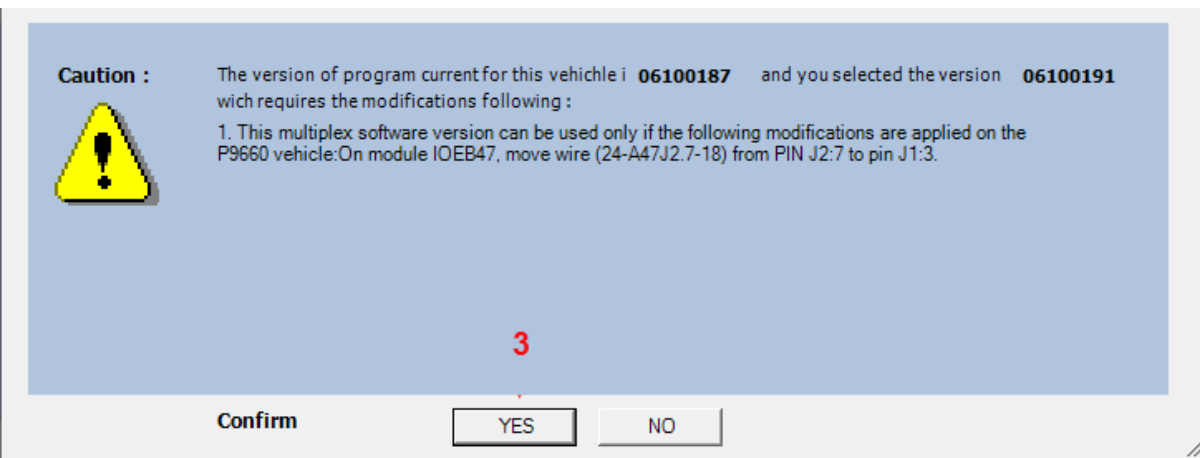
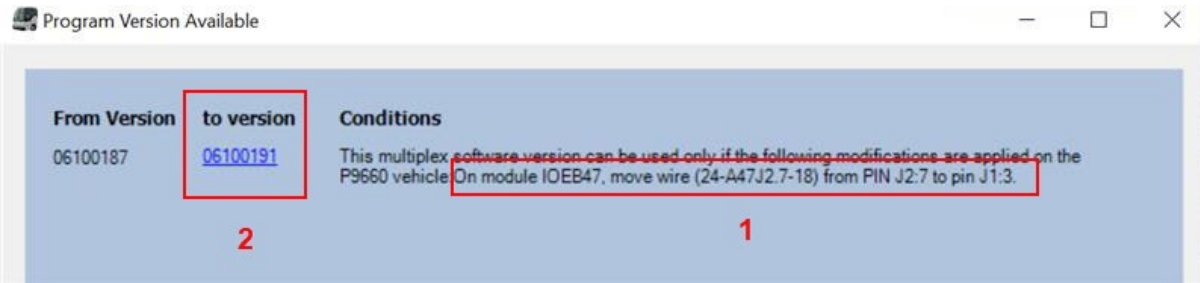

7. Aller au menu de génération de programme. (1)
8. Cliquer sur démarrer la génération. (2)

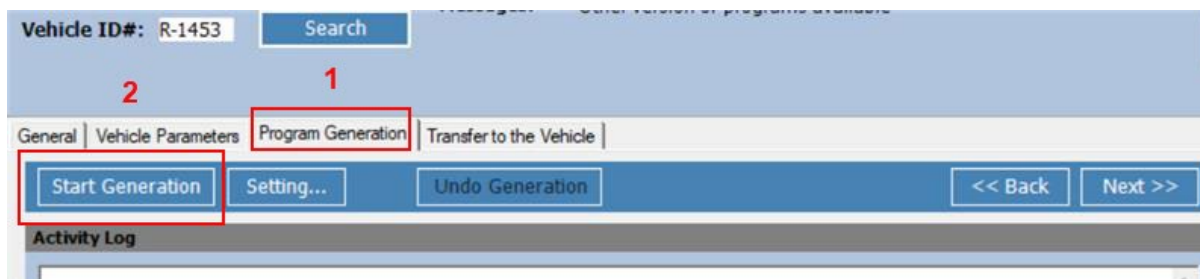

9. Laisser la génération se terminer (1)
10. Cliquer sur oui pour lancer le transfert vers le véhicule.(2)

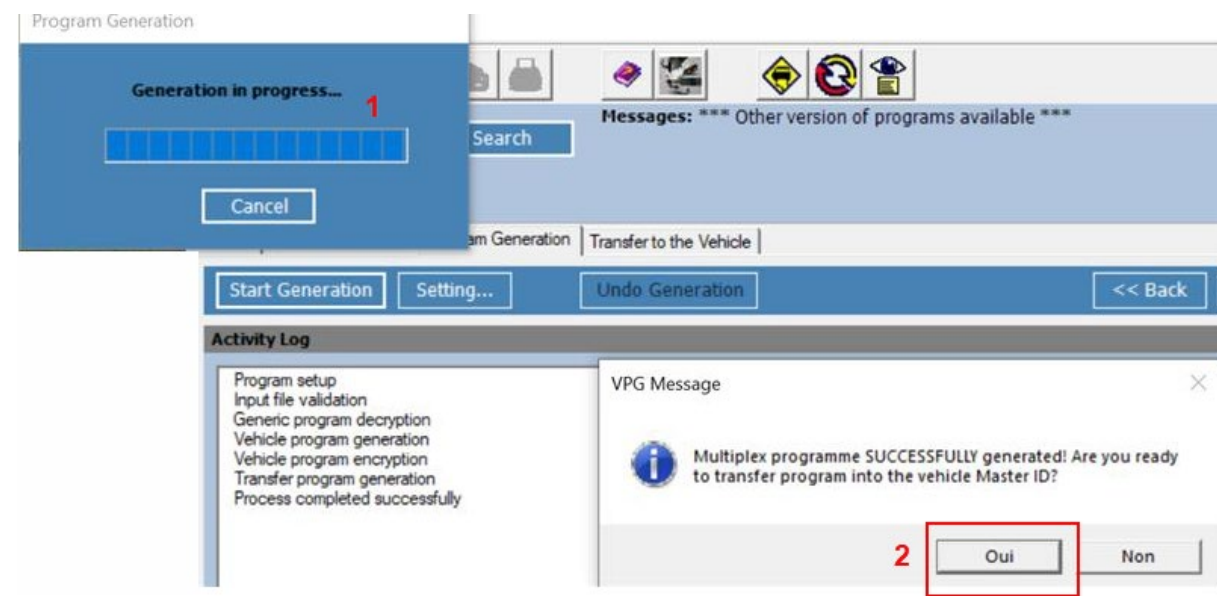

11. Aller au menu transfert. (1)
12. Cliquer sur Setting. (2)
13. Choisissez le port pour votre ordinateur portable et cliquez sur OK. (3)
14. Lancer le transfert. (4)

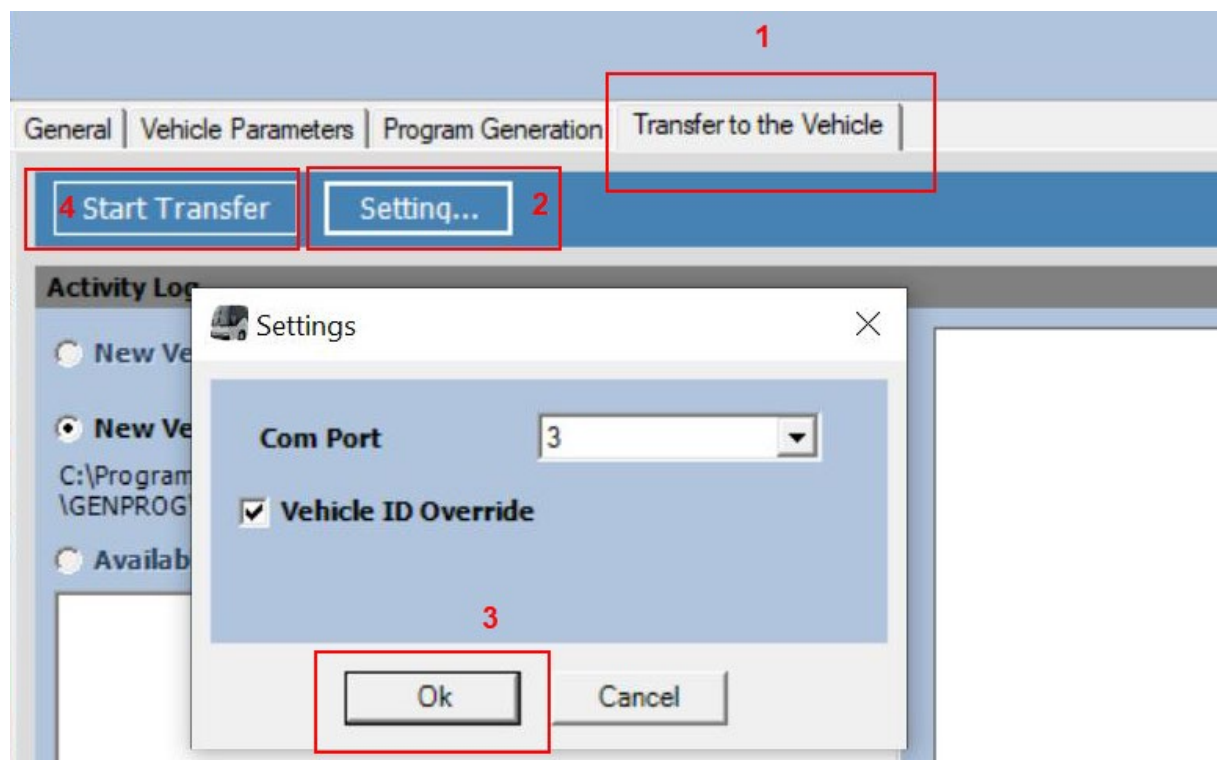



## GARANTIE

Cette modification est couverte par la garantie normale de Prevost. Nous vous rembourserons une heure (1.0) de main-d'œuvre sur réception d'un formulaire de réclamation. Veuillez soumettre votre réclamation via **Garantie en ligne**, disponible sur [www.prevostcar.com](http://www.prevostcar.com) (rubrique Service \ Garantie). Utiliser la réclamation de type «Bulletin/Rappel» et sélectionner le «Bulletin de garantie CR23-07».

Si vous ne souhaitez pas obtenir de remboursement mais seulement nous signaler que le rappel a été effectué, veuillez compléter le formulaire de «Certification de campagne de rappel» fourni avec ce bulletin et nous le retourner par courriel à [prevost.onlinewarranty@volvo.com](mailto:prevost.onlinewarranty@volvo.com) ou par fax au 418-831-9301.

## AUTRE

Bulletin VBC	N/A
Code de bris	06.27-2
Code de défaillance	49
Condition système	R
Pièce responsable	7770029

Accédez à tous nos bulletins à cette adresse :  
<http://techpub.prevostcar.com/fr/>

Ou scannez le code QR avec votre téléphone intelligent.

Contactez-nous à [technicalpublications\\_prev@volvo.com](mailto:technicalpublications_prev@volvo.com)  
en spécifiant comme sujet "AJOUT" pour recevoir  
nos avis de bulletins de garantie par courriel.



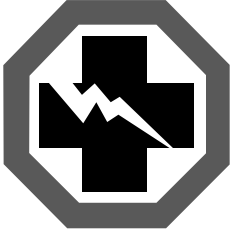

## Certification de campagne de rappel (Ref: CR23-07)

**NUMÉRO DE SÉRIE:**

--	--	--	--	--	--	--	--	--	--	--	--	--	--	--	--	--	--	--	--

EFFECTUÉ PAR		PROPRIÉTAIRE/OPÉRATEUR	
Nous attestons par la présente que les instructions relatives à la Campagne de rappel CR23-07 ont été effectuées.			
Nom: _____ Adr: _____	Nom: _____ Adr: _____		
Tél: _____ Fax: _____	Tél: _____ Fax: _____		
Signature : _____ Date: _____	Signature : _____ Date: _____		

**Si l'information ci-dessus est inexacte ou que vous ne possédez plus ce véhicule, veuillez compléter la section suivante et nous la retourner.**

**NOUVEAU PROPRIÉTAIRE** \_\_\_\_\_

**COMPAGNIE:** \_\_\_\_\_

**ADRESSE:** \_\_\_\_\_  
 \_\_\_\_\_  
 \_\_\_\_\_

**TÉLÉPHONE:** \_\_\_\_\_

**TÉLÉCOPIEUR:** \_\_\_\_\_

**S.V.P. retourner ce document complété avec votre formulaire A.F.A.**