**PREVOST**ENREGISTRÉ - REGISTERED
ISO 9001 & ISO 14001**INFORMATION
DE
MAINTENANCE**

Im00-23



DATE :	Août 2000	SECTION :	23 - Accessoires
SUJET :	INSTALLATION DES BRAS D'ESSUIE-GLACES BOSCH		

APPLICATION

Modèle
Autocar XLII-45 Année modèle : depuis 2000
Carrosserie d'Autocar XLII-45 Année modèle : depuis 2000

DESCRIPTION

Cette information de maintenance décrit les étapes pour l'installation des bras d'essuie-glaces Bosch. Pour ce type de bras, un arbre d'entraînement cannelé s'insère dans un alésage de zinc lisse. Lors du serrage, les cannelures de l'arbre d'entraînement forment des cannelures dans l'alésage, assurant ainsi la rotation du bras.

MATÉRIEL

Pièce No	Description	Qté
800331	Bras d'essuie-glace Bosch (côté conducteur ou côté droit)	1

Remarque : Le matériel peut être commandé selon la pratique habituelle.

Remarque : Lors de l'installation de bras d'essuie-glace ou de balai d'essuie-glace, référez-vous aux instructions de montage afin d'éviter le mauvais positionnement ou le mauvais fonctionnement des essuie-glaces. Vérifier le boyau du liquide lave-glace, voir à ce qu'il soit bien raccordé et qu'il n'y ait pas de restriction à l'écoulement du liquide. Vérifier la position des gicleurs afin que le jet soit bien dirigé dans la zone de balayage.

Attention : Ne pas tenter d'ajuster la position du bras d'essuie-glace en tirant ou forçant le bras, ceci pourrait endommager son mécanisme d'entraînement. Si un ajustement est nécessaire, retirer le bras d'essuie-glace et changer la position du bras en utilisant les cannelures formées dans l'alésage à la base du bras.

MARCHE À SUIVRE

Avertissement : Stationner le véhicule de façon sécuritaire, appliquer le frein de stationnement, arrêter le moteur, placer l'(es) interrupteur(s) principal(aux) à la position ARRÊT (OFF) avant de travailler sur le véhicule.

1. Installer le bras d'essuie-glace en place et positionner selon la figure 1.
2. Avant de fixer le bras à sa position finale, serrer l'écrou à un couple de 9 lbf-pi (12 Nm).

3. Pour trouver la position finale du bras, soulever et laisser rabattre sur le pare-brise.
4. Lorsque la position finale est adéquate, serrer l'écrou à un couple de 18 lbf-pi (25 Nm). **Attendre 30 minutes et resserrer à nouveau à un couple de 18 lbf-pi (25 Nm).**
5. Transférer le boyau de liquide lave-glace, le balai et le gicleur sur le bras selon l'arrangement des figures 2 et 3.
6. Connecter le boyau de liquide lave-glace au raccord.
7. Vérifier la position et le fonctionnement du bras d'essuie-glace sur un pare-brise mouillé.

Remarque : S'il est nécessaire de retirer le bras d'essuie-glace, procéder avec précaution pour ne pas endommager les cannelures formées dans l'alésage de zinc. Si les cannelures sont endommagées, ébarber légèrement et reformer des cannelures en suivant les étapes ci-haut.

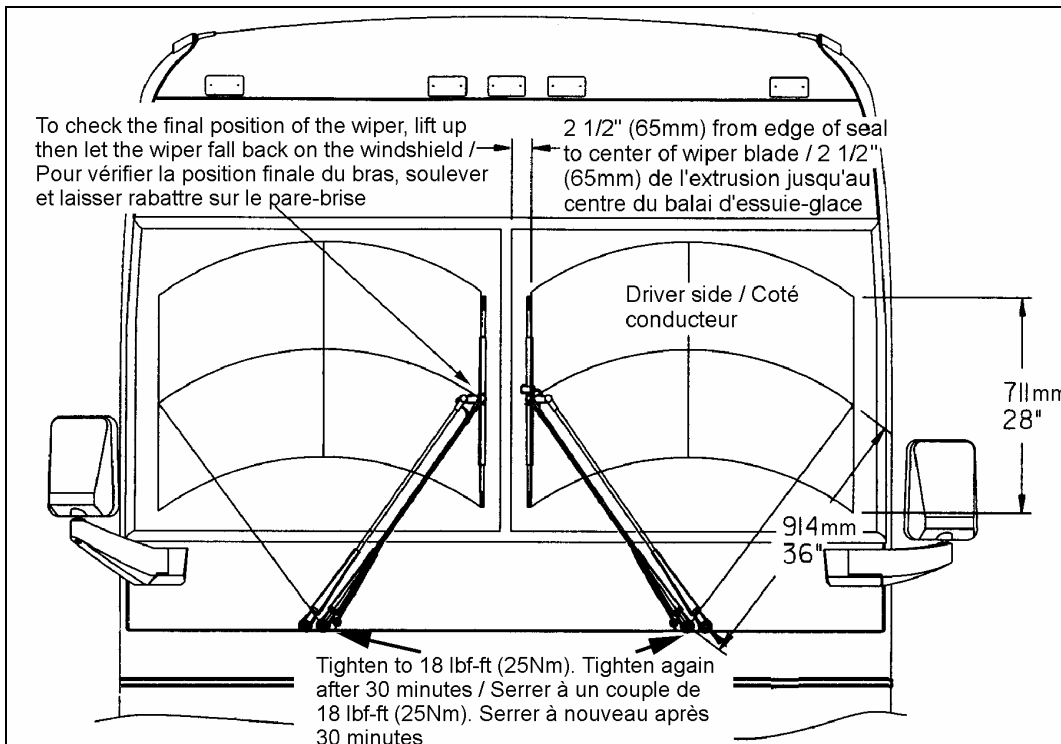

FIGURE 1 : POSITION DES ESSUIE-GLACES

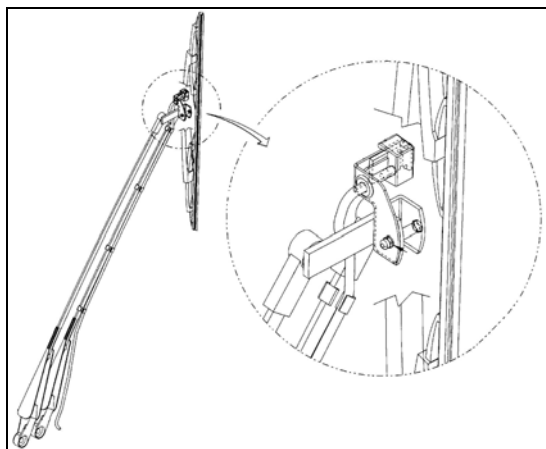

FIGURE 2 : ESSUIE-GLACE COTÉ CONDUCTEUR

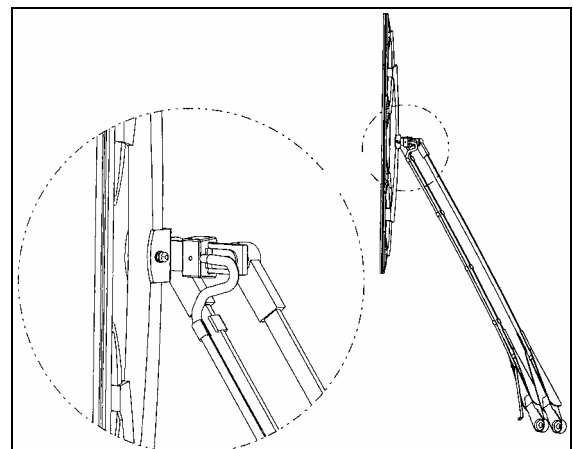

FIGURE 3 : ESSUIE-GLACE COTÉ DROIT