**PREVOST**ENREGISTRÉ - REGISTERED
ISO 9001 & ISO 14001**INFORMATION
DE
MAINTENANCE**

Im05-09



DATE :	JUIN 2005	SECTION :	14 - Conduite
SUJET :	RECOMMANDATIONS EN CE QUI A TRAIT À LA MAINTENANCE ET AUX COUPLES DE SERRAGE DE LA BIELLE PENDANTE		

REMARQUE IMPORTANTE

Cette modification est recommandée par Prévost Car dans le but d'améliorer les performances de votre véhicule. Noter par contre, qu'aucun remboursement ne sera accordé pour l'exécution de cette modification.

APPLICATION

Modèle	VIN
Autocars XL Année modèle : 1996 - 2000	Du 2PCL33495 <u>I1025872</u> jusqu'au 2PCL33493 <u>Y1027045</u> incl.
Véhicules H3-40 Année modèle : 1990 - 1994	Du 2P9V33402 <u>L1001030</u> jusqu'au 2P9H33409 <u>R1001399</u> incl.
Autocars H3-41 H3-45 Année modèle : 2000 - 2001	Du 2PCH3349 <u>XY1013701</u> jusqu'au 2PCH33497 <u>11014035</u> incl.
VIP-45 Année modèle: 1997 - 1999	Du 2PCV33494 <u>V1011795</u> jusqu'au 2PCV33499 <u>X1012458</u> incl.

DESCRIPTION

La marche à suivre suivante a pour but de rappeler la maintenance exigée sur la bielle pendante ainsi que les couples de serrage des écrous recommandés.

MARCHE À SUIVRE**△ AVERTISSEMENT △**

Stationner le véhicule de façon sécuritaire, appliquer le frein de stationnement, arrêter le moteur, placer l'(es) interrupteur(s) principal(aux) à la position ARRÊT (OFF) avant de travailler sur le véhicule.

RETRAIT DE LA BIELLE PENDANTE

1. Retirer la goupille fendue, l'écrou et les rondelles afin de séparer le pivot à rotule de la barre d'accouplement de la bielle pendante.
2. À l'aide d'un extracteur à griffes, séparer la barre d'accouplement de la bielle pendante.

⚠ AVERTISSEMENT ⚠

Toujours porter des lunettes de protection lors de l'utilisation d'extracteurs

⚠ ATTENTION ⚠

Ne pas forcer la bielle pendante ou utiliser de marteau lors du retrait ou du montage de la bielle pendante sur son axe pour éviter d'endommager le boîtier de direction.

⚠ ATTENTION ⚠

Le chauffage des pièces pour faciliter le démontage n'est pas permis parce qu'il a un effet nuisible sur les composants de l'essieu et sur la timonerie de direction.

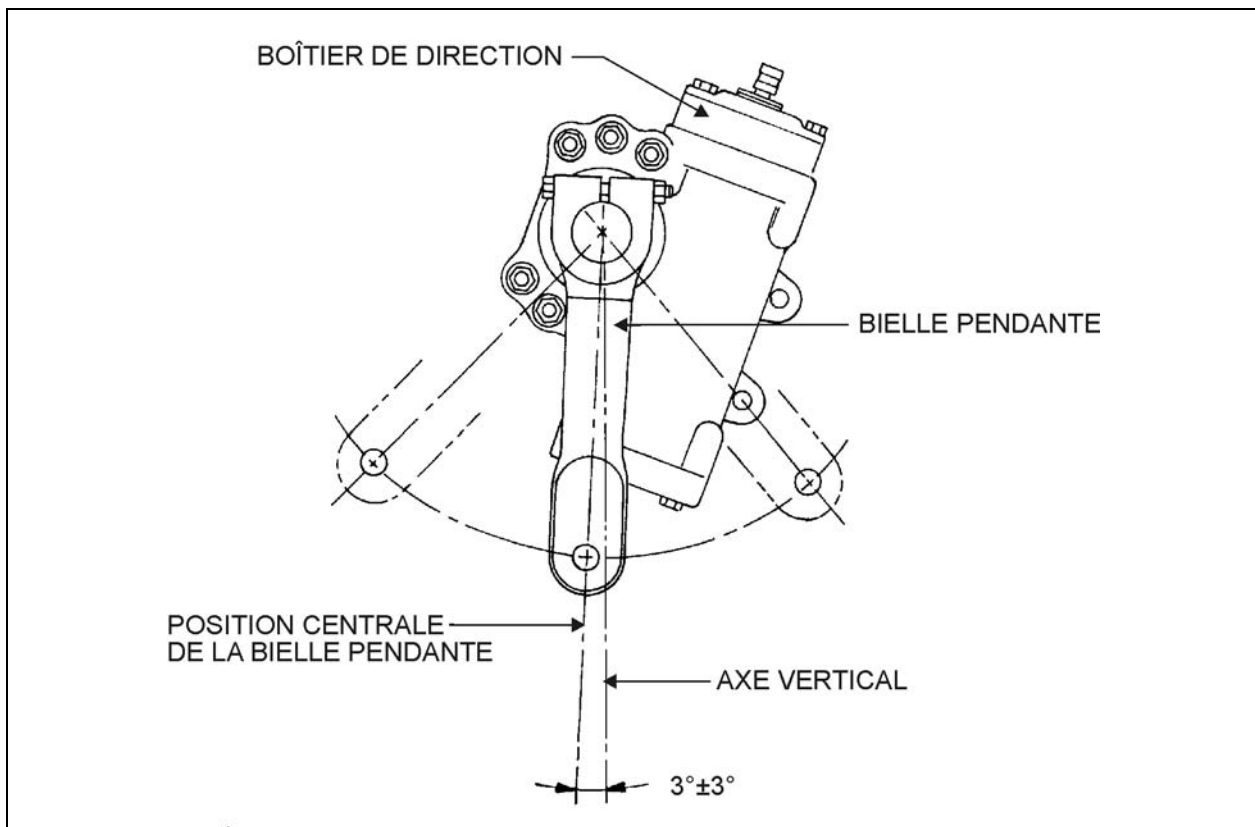

FIGURE 1: AJUSTEMENT DE LA BIELLE PENDANTE

14007FR

3. Retirer l'écrou du boulon de serrage de la bielle pendante, la rondelle et le boulon.
4. Vérifier la position radiale de la bielle pendante par rapport à l'axe du secteur denté avant de retirer la bielle pendante.
5. Ajouter des marques de référence sur la bielle et l'axe si nécessaire afin d'assurer un alignement adéquat des pièces lors du remontage.
6. Retirer la bielle pendante, utiliser un ciseau à froid pour faciliter le retrait. Utiliser un extracteur si le retrait manuel de la bielle ne peut être effectué.

INSTALLATION DE LA BIELLE PENDANTE

1. Positionner la bielle pendante sur l'axe du secteur denté en alignant les marques de référence. S'assurer que le bon positionnement de la gorge permet l'insertion du boulon de serrage.
2. Installer le boulon de serrage, la rondelle et l'écrou. Serrer l'écrou à 280-300 lb-pi (380-410 Nm).



ATTENTION

TRW recommande de vérifier ce couple de serrage à tous les 3 mois.

3. Raccorder la barre d'accouplement à la bielle pendante en s'assurant que le joint de caoutchouc est en place sur l'embout, installer les rondelles. Serrer l'écrou à 160-300 lb-pi (220-410 Nm) puis installer une nouvelle goupille fendue.

AJUSTEMENT

1. Séparer la barre d'accouplement de la bielle pendante. Centrer le volant en divisant le nombre total de tours de volant par deux. Faire une marque de référence sur le boîtier de direction indiquant le centre déterminé précédemment.
2. À l'aide d'un rapporteur d'angle, vérifier l'angle de la bielle pendante (Voir la figure 1).
3. La bielle pendante devrait être positionnée à un angle de $3^{\circ} \pm 3^{\circ}$ par rapport à l'axe vertical (vers l'arrière du véhicule). Si ce n'est pas le cas, dévisser et retirer le boulon, l'écrou et la rondelle. Retirer la bielle pendante selon la marche à suivre décrite précédemment au paragraphe «RETRAIT DE LA BIELLE PENDANTE». Ajuster l'angle de la bielle pendante.
4. Lorsque l'ajustement est terminé, replacer le boulon, l'écrou et la rondelle puis serrer à un couple de 280-300 lb-pi (380-410 Nm).

Disposition des déchets:

Les déchets et les pièces polluantes doivent être disposées selon les lois, codes ou règlements environnementaux applicables (Municipal, Provincial / État, Fédéral).