

REPLACEMENT DES SERRURES DES PORTES DES COMPARTIMENTS EXTÉRIEURS

RÉVISION : A

Erreur de frappe, dans l'ensemble #288546, levier est #288539

Avertissement : Stationner le véhicule de façon sécuritaire, appliquer le frein de stationnement, arrêter le moteur, placer l'(es) interrupteur(s) principal(aux) à la position ARRÊT (OFF) avant de travailler sur le véhicule.

SERRURE DE LA PORTE D'ENTRÉE

L'ensemble #288545 inclut les pièces suivantes :

Pièce No	Description	Qté
288324	Levier	1
288543	Capuchon étanche	1
507212	Joint torique	1
IS-03064	Instruction Sheet	1
FI-03064	Feuille d'instructions	1

MARCHE À SUIVRE

RETRAIT DE LA SERRURE

- Du côté intérieur de la porte, retirer le panneau d'accès au mécanisme interne de la porte (voir figure 1).
- Démonter la tige et le levier (voir figure 3). Dévisser l'écrou retenant la serrure puis retirer la serrure (voir figure 2).

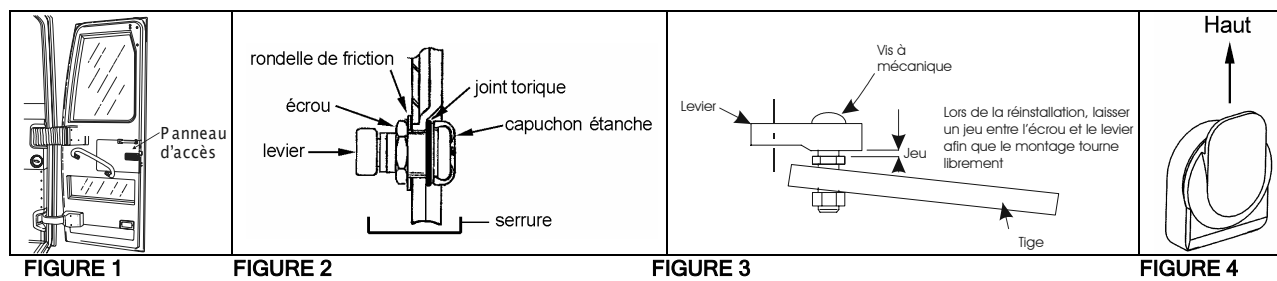

POSE DE LA NOUVELLE SERRURE

- Insérer la nouvelle serrure dans l'orifice du capuchon étanche (figure 4) puis placer le joint torique autour de la serrure de façon à ce qu'il soit coincé entre la porte et la base du capuchon étanche (voir figure 2).

4. Insérer la serrure dans l'ouverture de la porte. Le capuchon doit être orienté tel que montré à la figure 4.
5. Du côté intérieur de la porte, appliquer un calfeutrant afin de rendre l'assemblage étanche. Placer la rondelle de friction puis serrer l'écrou (s'assurer que le capuchon fonctionne correctement une fois le montage de la serrure complété). Installer le nouveau levier #288324 puis poser la tige. Laisser un jeu entre l'écrou et le levier afin que le montage tourne librement (figure 3). Tester si l'installation tourne librement.

SERRURE DE LA PORTE DU COMPARTIMENT PRINCIPAL D'ALIMENTATION

L'ensemble #288549 inclut les pièces suivantes :

Pièce No	Description	Qté
288538	Levier	1
288543	Capuchon étanche	1
288806	Rondelle convexe	1
507212	Joint torique	1
IS-03064	Instruction Sheet	1
FI-03064	Feuille d'instructions	1

MARCHE À SUIVRE

RETRAIT DE LA SERRURE

1. Du côté intérieur de la porte, détacher la tige. Retirer l'attache de tige et conserver pour réutilisation. Retirer le levier. Dévisser l'écrou qui retient la serrure et retirer la serrure (voir figure 5).

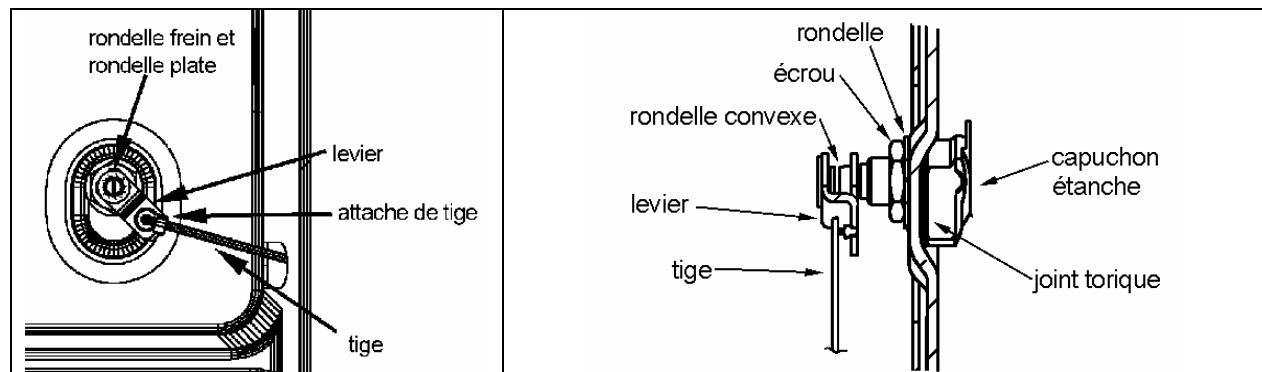

FIGURE 5

FIGURE 6

POSE DE LA NOUVELLE SERRURE

2. Insérer la nouvelle serrure dans l'orifice du capuchon étanche puis placer le joint torique autour de la serrure de façon à ce qu'il soit coincé entre la porte et la base du capuchon étanche (voir figure 6).
3. Insérer la serrure dans l'ouverture de la porte. Le capuchon doit être orienté tel que montré à la figure 4.
4. Du côté intérieur de la porte, appliquer un calfeutrant afin de rendre l'assemblage étanche. Placer la rondelle de friction puis serrer l'écrou (s'assurer que le capuchon fonctionne correctement une fois le montage de la serrure complété). Placer la rondelle convexe puis visser le nouveau levier #288538 en place en utilisant la vis et les 2 rondelles inclus avec la serrure. Fixer l'attache de tige puis la tige.

SERRURE DE LA PETITE PORTE D'ACCÈS AU COL DE REMPLISSAGE DE CARBURANT

L'ensemble #288548 inclut les pièces suivantes :

Pièce No	Description	Qté
288543	Capuchon étanche	1
288806	Rondelle convexe	1
288807	Loquet	1
507212	Joint torique	1
561761	Gaine thermorétractable ½" long	1
IS-03064	Instruction Sheet	1
FI-03064	Feuille d'instructions	1

MARCHE À SUIVRE

RETRAIT DE LA SERRURE

1. Du côté intérieur de la porte, enlever le loquet. Dévisser l'écrou qui retient la serrure puis retirer la serrure (voir figure 7).

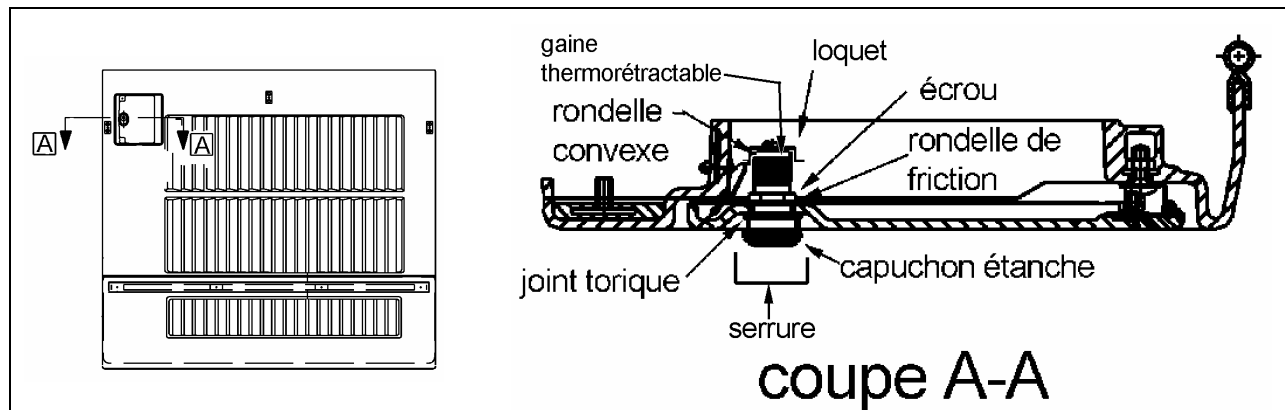

FIGURE 7: PETITE PORTE D'ACCÈS AU COL DE REMPLISSAGE DE CARBURANT

POSE DE LA NOUVELLE SERRURE

2. Insérer la nouvelle serrure dans l'orifice du capuchon étanche puis placer le joint torique autour de la serrure de façon à ce qu'il soit coincé entre la porte et la base du capuchon étanche (voir figure 7).
3. Insérer la serrure dans l'ouverture de la porte. Le capuchon doit être orienté tel que montré à la figure 4.
4. Du côté intérieur de la porte, placer la rondelle de friction puis serrer l'écrou (s'assurer que le capuchon fonctionne correctement une fois le montage de la serrure complété). Afin de prévenir l'infiltration d'eau dans le mécanisme interne de la serrure, insérer la section de gaine thermorétractable sur l'extrémité de la serrure afin de cacher la fente. Chauffer la gaine.
5. Placer la rondelle convexe puis visser le nouveau loquet #288807 en place en utilisant la vis et les 2 rondelles inclus avec la serrure. Le loquet doit être en position horizontale pour que la porte soit verrouillée.

SERRURE DE LA GRANDE PORTE D'ACCÈS AU COL DE REMPLISSAGE DE CARBURANT (COTÉ DROIT ET GAUCHE VIP PETIT A/C)

L'ensemble #288550 (porte coté droit) inclut les pièces suivantes :

Pièce No	Description	Qté
288543	Capuchon étanche	1
288806	Rondelle convexe	1
477472	Levier droit	1
507212	Joint torique	1
IS-03064	Instruction Sheet	1
FI-03064	Feuille d'instructions	1

L'ensemble #288551 (porte coté gauche) inclut les pièces suivantes :

Pièce No	Description	Qté
288543	Capuchon étanche	1
288806	Rondelle convexe	1
477471	Levier gauche	1
507212	Joint torique	1
IS-03064	Instruction Sheet	1
FI-03064	Feuille d'instructions	1

MARCHE À SUIVRE

RETRAIT DE LA SERRURE

1. Retirer le panneau portant la serrure. Pour ce faire, dévisser aux points d'attache du panneau tel que montré à la coupe A-A de la figure 9.
2. Du coté intérieur du panneau, enlever le levier. Dévisser l'écrou qui retient la serrure puis retirer la serrure (voir figure 9).

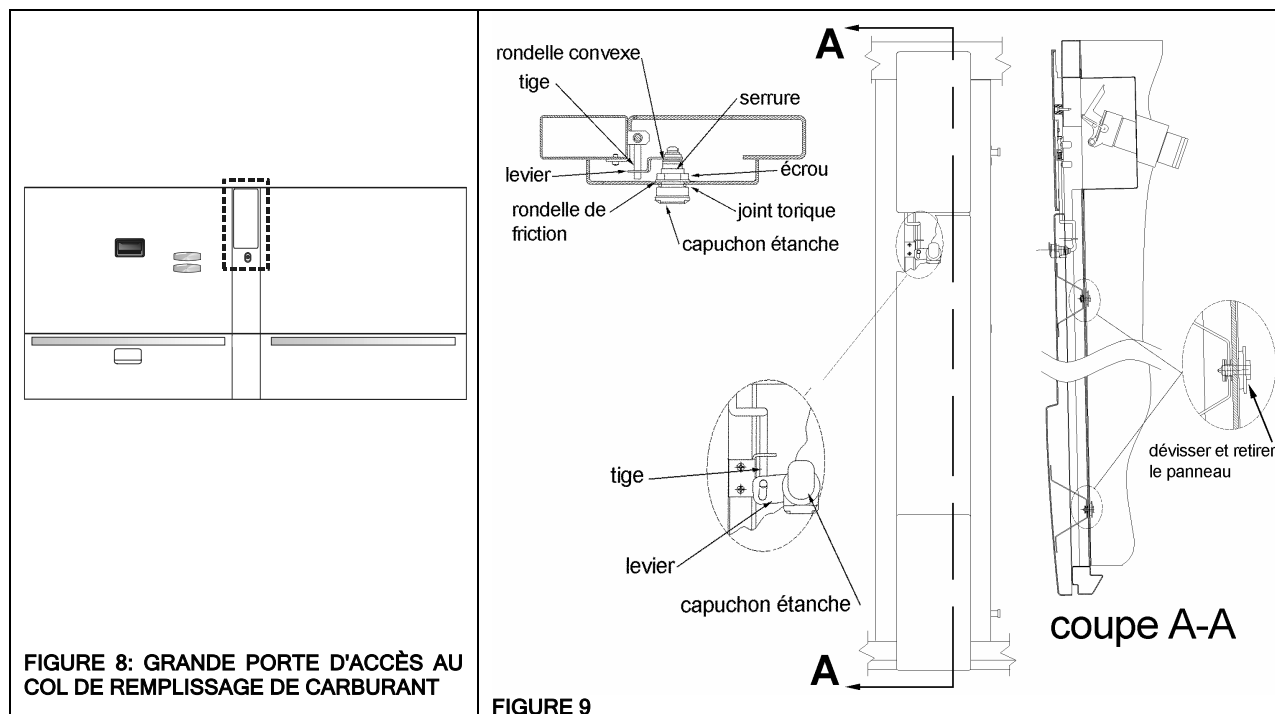

POSE DE LA NOUVELLE SERRURE

3. Insérer la nouvelle serrure dans l'orifice du capuchon étanche puis placer le joint torique autour de la serrure de façon à ce qu'il soit coincé entre le panneau et la base du capuchon étanche (voir figure 9).
4. Insérer la serrure dans l'ouverture du panneau. Le capuchon doit être orienté tel que montré à la figure 4.
5. Du côté intérieur du panneau, placer la rondelle de friction puis serrer l'écrou (s'assurer que le capuchon fonctionne correctement une fois le montage de la serrure complété). Placer la rondelle convexe puis visser le nouveau levier en place en utilisant la vis et les 2 rondelles inclus avec la serrure. Le levier doit être positionné tel que montré sur la figure 9.
6. Réinstaller le panneau en s'assurant que la tige s'insère bien dans le levier.

POIGNÉE ET SERRURE À VERROUILLAGE ÉLECTRIQUE SUR PORTE DE COMPARTIMENT À BAGAGES

L'ensemble #288546 inclut les pièces suivantes :

Pièce No	Description	Qté
288539	Levier	1
780711	Poignée de porte compartiment à bagages, verrouillage électrique	1
IS-03064	Instruction Sheet	1
FI-03064	Feuille d'instructions	1

MARCHE À SUIVRE

RETRAIT DE LA POIGNÉE

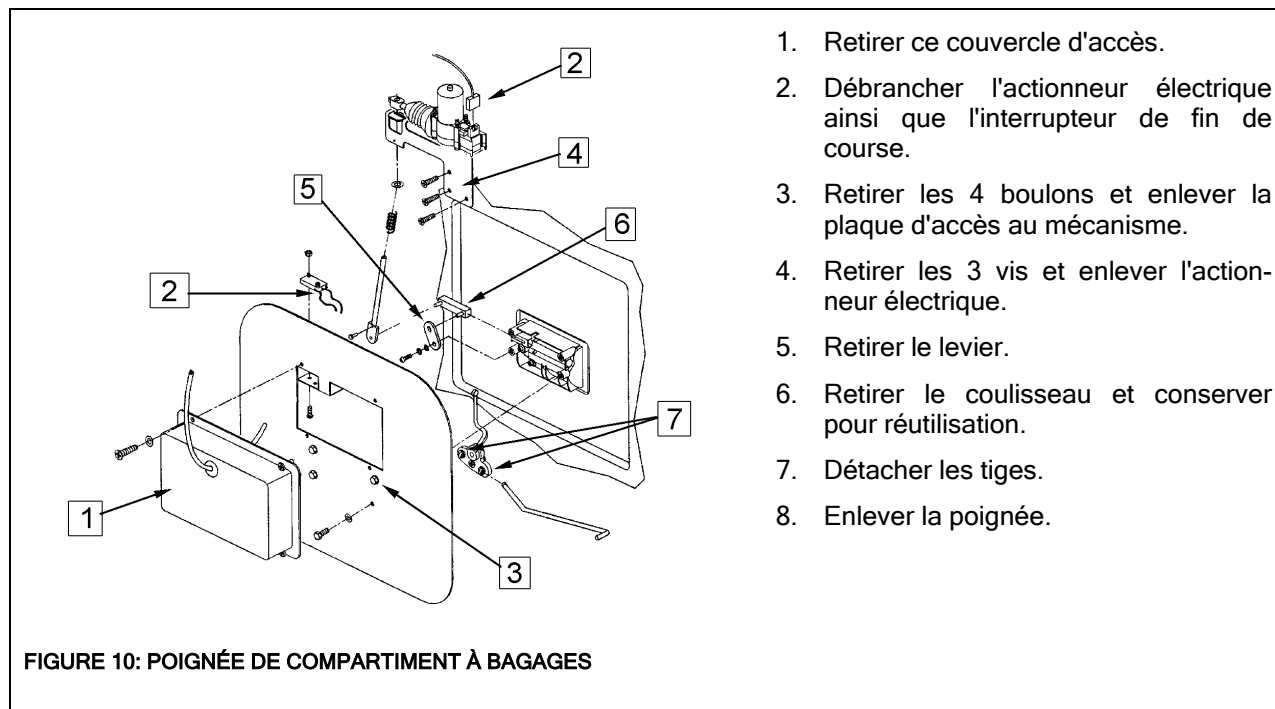

FIGURE 10: POIGNÉE DE COMPARTIMENT À BAGAGES

POSE DE LA NOUVELLE POIGNÉE ET DE LA SERRURE

- Insérer le barillet dans le cylindre (figure 11) de serrure, celui-ci se trouve déjà dans la poignée. L'assemblage cylindre et barillet doit être positionné dans le trou de la poignée de façon à ce que l'entrée de clé soit à droite (figure 12) et que la partie plate du barillet soit placée en bas (figure 13).

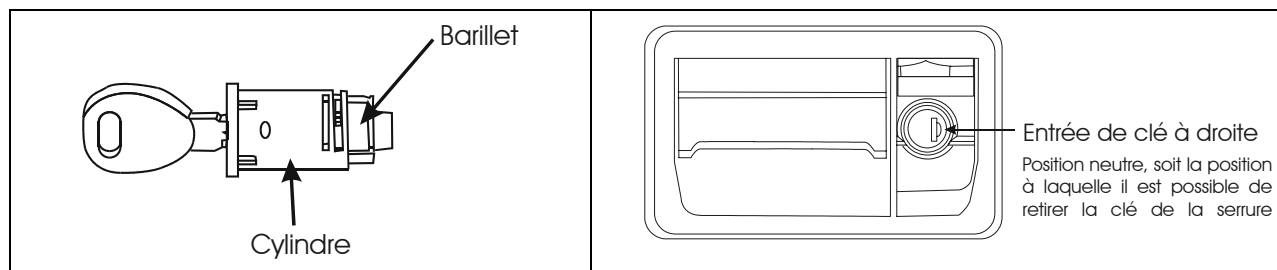

FIGURE 11

FIGURE 12

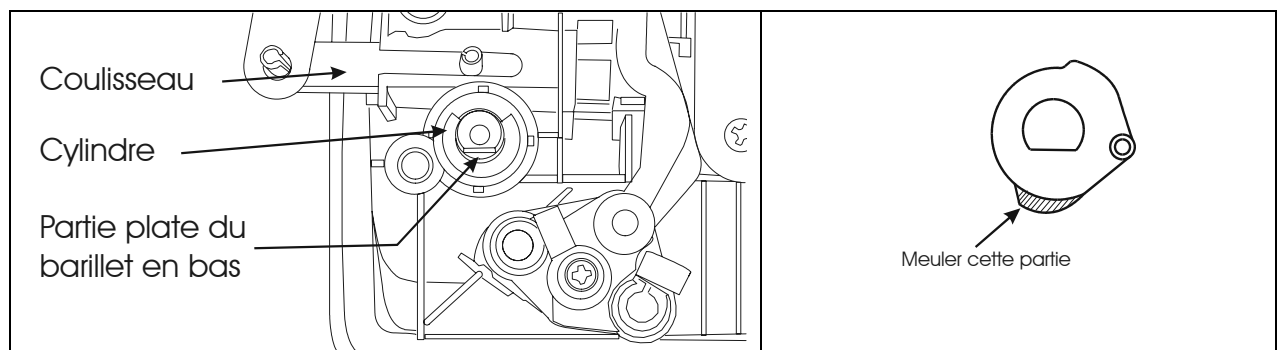

FIGURE 13

FIGURE 14

- Meuler la pièce illustrée à la figure 14. Ceci est nécessaire afin qu'elle puisse tourner librement une fois installée.
- Poser la pièce de la figure 14 tel que montré à la figure 15.
- Placer le coulisseau sur la nouvelle poignée (figure 13).
- Installer le nouveau levier #288539 tel que montré à la figure 16. Fixer en place avec la vis, la rondelle-frein et la rondelle plate.
- Poser la poignée sur la porte. S'assurer que le joint d'étanchéité de caoutchouc est bien positionné. Installer l'actionneur électrique. L'actionneur se fixe exactement comme sur l'ancienne poignée.

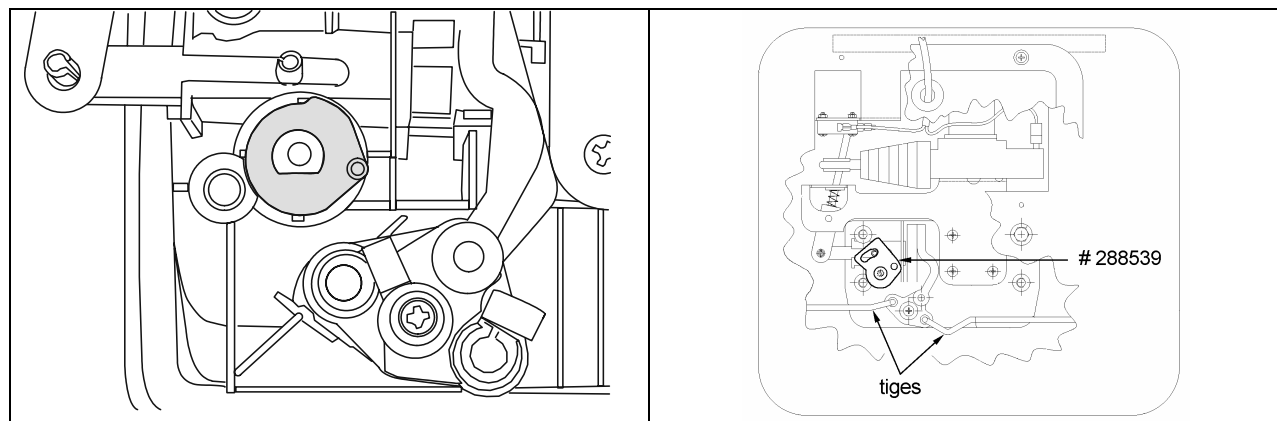

FIGURE 15

FIGURE 16

- Fixer les tiges au mécanisme (figure 16).

16. Remettre la plaque d'accès au mécanisme et fixer la poignée définitivement en place à l'aide des 4 boulons.
17. Reconnecter l'actionneur électrique ainsi que l'interrupteur de fin de course.
18. Remettre le couvercle d'accès en plastique.

POIGNÉE ET SERRURE À VERROUILLAGE MANUEL OU PNEUMATIQUE SUR PORTE DE COMPARTIMENT À BAGAGES

L'ensemble #288547 inclut les pièces suivantes :

Pièce No	Description	Qté
780712	Poignée de porte compartiment à bagages, verrouillage manuel ou pneumatique	1
IS-03064	Instruction Sheet	1
FI-03064	Feuille d'instructions	1

MARCHE À SUIVRE

RETRAIT DE LA POIGNÉE

1. Déboulonner puis retirer la plaque d'accès au mécanisme de la poignée (figure 17).

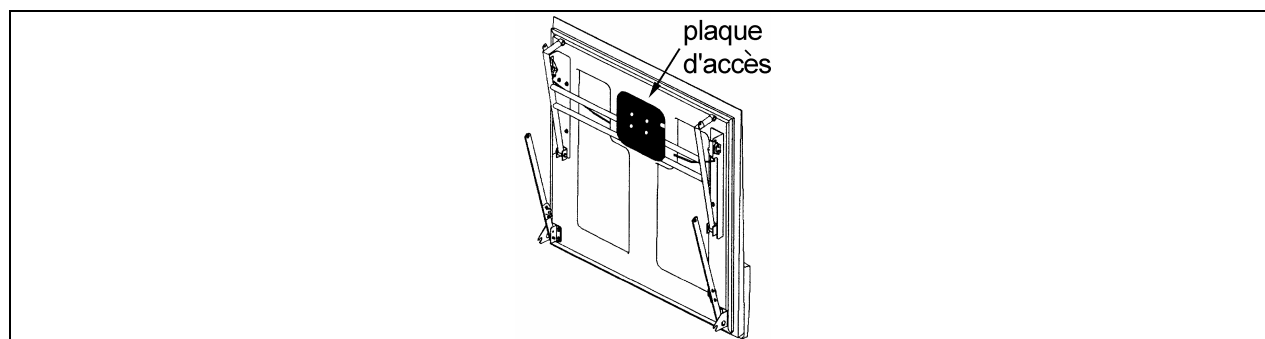

FIGURE 17

2. Dans le cas d'une poignée à verrouillage pneumatique, déconnecter l'alimentation d'air du cylindre pneumatique.
3. Détacher les tiges du mécanisme (voir figure 16) et retirer la poignée.

POSE DE LA NOUVELLE POIGNÉE ET DE LA SERRURE

4. Insérer le barillet dans le cylindre (figure 11) de serrure, celui-ci se trouve déjà dans la poignée. La position neutre de la serrure, c'est-à-dire la position à laquelle il est possible de retirer la clé de la serrure doit être situé de façon à ce l'entre de clé à droite (figure 12).
5. Poser la poignée sur la porte. S'assurer que le joint d'étanchéité de caoutchouc est bien positionné.
6. Reconnecter le tube d'alimentation d'air du cylindre.
7. Fixer les tiges au mécanisme (figure 16).
8. Remettre la plaque d'accès au mécanisme et fixer la poignée définitivement en place à l'aide des 4 boulons.