

PREVOST

**BULLETIN
DE
GARANTIE**

Bg09-12

ENREGISTRÉ - REGISTERED
ISO 9001 & ISO 14001



DATE : AOÛT 2009	SECTION : 18 - Carrosserie
EXPIRATION: AOÛT 2011	
SUJET : REMPLACEMENT DES PHARES	

APPLICATION

Modèle	VIN		
Maison motorisé VIP Année modèle: 2009	2PCV33496 9C71 1411		
Autocars H3-41, H3-45 Année modèle: 2009 - 2010	2PCH33499 9C71 1318	2PCH33491 AC71 1477	2PCH33491 AC71 1494
	2PCH33494 9C71 1386	2PCH33493 AC71 1478	2PCH33497 AC71 1497
	2PCH33495 9C71 1431	2PCH33495 AC71 1479	2PCH33499 AC71 1498
	2PCH33499 AC71 1470	2PCH33499 AC71 1484	2PCH33490 AC71 1504
	2PCH33492 AC71 1472	2PCH3341X AC71 1486	2PCH33492 AC71 1505
	2PCH33494 AC71 1473	2PCH33494 AC71 1487	
	2PCH33496 AC71 1474	2PCH33496 AC71 1488	
	2PCH33498 AC71 1475	2PCH33496 AC71 1491	

DESCRIPTION

Prevost a constaté un problème de qualité de fabrication provenant de son fournisseur de phares. En raison de ce défaut, le boîtier du phare peut s'embuer et des gouttelettes d'eau peuvent se former sur la face interne de la lentille. Suite à la mise en place d'un processus d'amélioration de la qualité, ce problème a été résolu chez le fournisseur.

Prevost a déterminé que les véhicules ci-haut mentionnés ont été livrés avant que les phares améliorés ne soient disponibles. Nous vous encourageons donc à remplacer le plus tôt possible, les phares de votre véhicule.

Prevost défraie le coût de remplacement des phares de même type que ceux installés sur le véhicule au moment de la livraison, tel que spécifié dans le tableau qui suit. Vous pouvez remplacer des phares à halogène par des phares au xénon, mais vous devrez défrayer la différence de coût. Veuillez prendre note que vous devez absolument retourner les phares remplacés pour obtenir un remboursement.

MATÉRIEL À COMMANDER

Les véhicules suivants ont été livrés avec des phares à HALOGÈNE:

Pièce No	Description	Qté	VIN
930402	PHARE HALOGENE AVANT GAUCHE	1	2PCH334999C711318 2PCV334969C711411 2PCH33492AC711472 2PCH33498AC711475
930403	PHARE HALOGENE AVANT DROIT	1	2PCH33494AC711487 2PCH33496AC711488 2PCH33496AC711491

Les véhicules suivants ont été livrés avec des phares au XÉNON:

Pièce No	Description	Qté	VIN
930404	PHARE XÉNON AVANT GAUCHE	1	2PCH334949C711386 2PCH334959C711431 2PCH33499AC711470 2PCH33494AC711473 2PCH33496AC711474 2PCH33491AC711477 2PCH33493AC711478 2PCH33495AC711479
930405	PHARE XÉNON AVANT DROIT	1	2PCH33499AC711484 2PCH3341XAC711486 2PCH33491AC711494 2PCH33497AC711497 2PCH33499AC711498 2PCH33490AC711504 2PCH33492AC711505

REMARQUE

Le matériel peut être commandé selon la pratique habituelle.

MARCHE À SUIVRE



DANGER

Stationner le véhicule de façon sécuritaire, appliquer le frein de stationnement, arrêter le moteur, placer l'(es) interrupteur(s) principal(aux) à la position ARRÊT (OFF) avant de travailler sur le véhicule.



AVERTISSEMENT

- Pour éviter les brûlures, ne pas remplacer les ampoules lorsqu'elles sont chaudes.
- Les ampoules de phare contiennent un gaz pressurisé et exigent une manipulation particulière. Elles peuvent éclater ou se briser si rayées ou échappées. Tenez une ampoule seulement par son connecteur en plastique. Ne touchez pas la partie en verre d'une ampoule avec les doigts.

1. S'assurer que le commutateur d'allumage ainsi que l'interrupteur des phares sont à la position OFF.
2. Faire basculer le pare-chocs avant.
3. Abaisser la tirette indiquée par la flèche noire afin de faire basculer le phare.

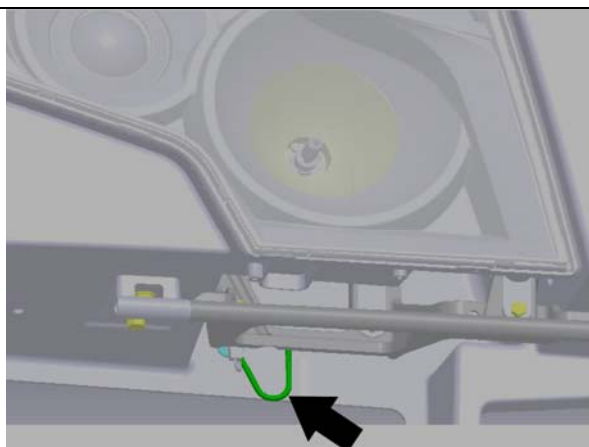

4. Dévisser les 5 écrous indiqués (flèches blanches) et débrancher le connecteur d'alimentation. **Ne pas démonter d'autres pièces de quincaillerie, au risque de perdre l'ajustement de la position du phare.**
5. Retirer le phare.
6. Installer le nouveau phare. Pour ce faire, répéter les étapes précédentes dans l'ordre inverse.

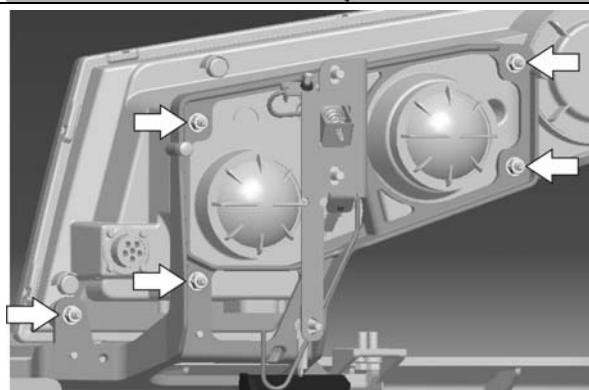

7. La position du phare par rapport au support ne nécessite pas de réajustement.
8. Les feux sont pré-ajustés chez le fabricant et ne nécessitent donc pas de réajustement. Cependant, si cela s'avérait nécessaire, il est possible d'ajuster les feux verticalement. Pour ce faire, tourner la vis d'ajustement indiquée par une flèche, à l'aide d'un tournevis. Lors de cette action, le feu de route et le feu de croisement sont ajustés simultanément.

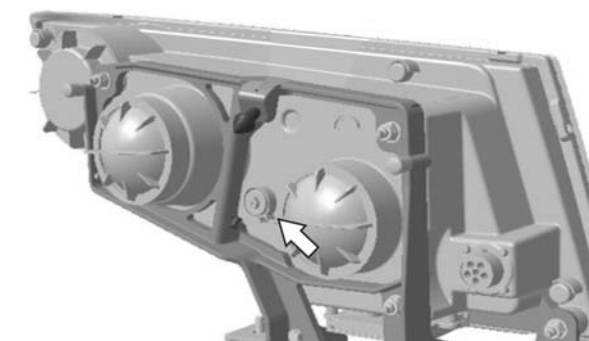

GARANTIE

Cette modification est couverte par la garantie normale de Prévost. Nous vous rembourserons les pièces et une heure (1,0) de main-d'œuvre sur réception des pièces et d'un formulaire A.F.A. dûment complété sur lequel vous devez mentionner «Bulletin de Garantie 09-12».

Disposition des pièces:

- Retourner à Prévost avec le formulaire A.F.A. pour un remboursement complet.