

### INSTALLATION DE LA POIGNÉE DE PORTE D'ENTRÉE – XLII MTH

#### MATÉRIEL

L'ensemble #288556 inclut les pièces suivantes :

Pièce No	Description	Qté
288200	Tige	1
288201	Tige	1
288552	Déclencheur (assemblage)	1
288814	Plaque de maintien	1
288815	Joint d'étanchéité	1
780713	Poignée (assemblage)	1
IS-03090	Instruction Sheet	1
FI-03090	Feuille d'instructions	1

Commander séparément les pièces suivantes :

Pièce No	Description	Qté
504541	Attache de tige	2
504243	Attache de tige	2

#### MARCHE À SUIVRE

##### AVERTISSEMENT

**Stationner le véhicule de façon sécuritaire, appliquer le frein de stationnement, arrêter le moteur, placer l'(es) interrupteur(s) principal(aux) à la position ARRÊT (OFF) avant de travailler sur le véhicule.**

1. Retirer le recouvrement intérieur de la porte pour avoir accès au mécanisme interne d'ouverture.
2. Retirer les deux tiges montrées à la figure 1.
3. Détacher la tige du levier intérieur d'ouverture de porte à l'endroit indiqué sur la figure 1. Conserver cette dernière tige et l'attache. Enlever le déclencheur (figure 1).
4. Enlever la poignée.
5. Découper le panneau de la porte tel que montré à la figure 2 afin de permettre l'installation de la nouvelle poignée.

### REMARQUE

Nettoyer la surface de la porte qui va recevoir la poignée. Nettoyer aussi l'épaulement de la poignée où sera placé le joint d'étanchéité.

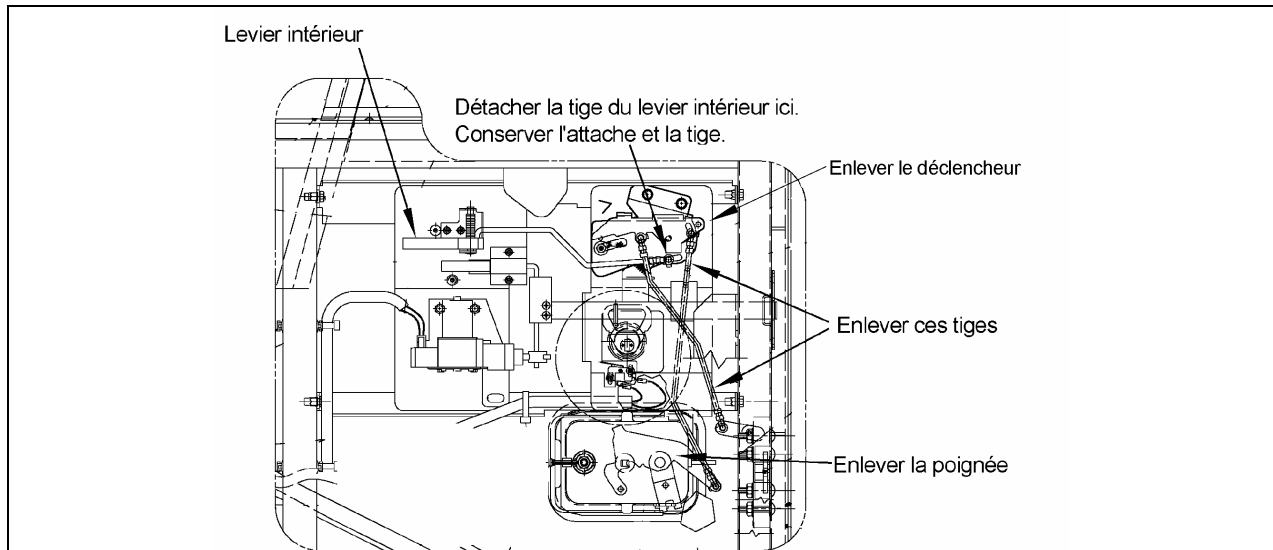

FIGURE 1: RÉF. ÉTAPES 1 À 4

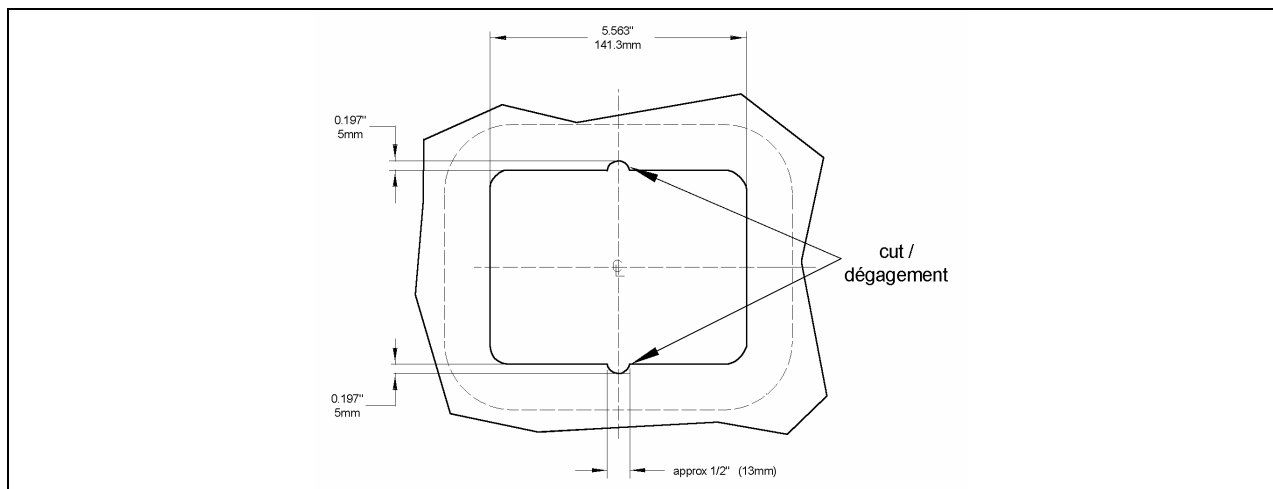

FIGURE 2: DÉCOUPURE DANS LE PANNEAU DE FIBRE, RÉF. ÉTAPE 5

6. Placer le joint d'étanchéité #288815 sur l'épaulement de la poignée. S'assurer que la surface est propre avant de l'appliquer.
7. Installer la nouvelle poignée. Fixer en place en plaçant la plaque de maintien #288814 du côté intérieur ainsi que les pièces de fixation montrées à la figure 3.
8. Installer le déclencheur #288552.
9. Rattacher la tige du levier intérieur au déclencheur à l'endroit approprié (figure 3).
10. Installer les tiges #288200 et #288201 tel que montré à la figure 3. Utiliser les attaches #504541 et #504243 en prenant soin de ne pas les intervertir.

### REMARQUE

Il est fort probable que des ajustements soient nécessaires pour que le mécanisme fonctionne correctement.

- 1- Lorsque le loquet (figure 3) est déclenché (porte en position ouverte) et que le levier intérieur d'ouverture de porte est actionné à fond de course, ajuster la longueur de la tige du levier de façon à ce qu'il n'y ait aucune tension sur la tige #288201 (ajuster la longueur de la tige en variant les angles de pliage).
- 2- Ajuster la longueur de la tige #288201 de façon à ce qu'il n'y ait pas de jeu sur la poignée extérieure de la porte.
- 3- Tout en gardant la porte ouverte, vérifier le bon fonctionnement du mécanisme de la porte. À l'aide d'un outil, enclencher le loquet de la porte puis actionner la poignée extérieure pour vérifier si le loquet se déclenche normalement. **Le loquet doit se déclencher à mi-course de la poignée extérieure.** Faites de même pour le levier intérieur. Réajuster si nécessaire en changeant la longueur de la tige #288201.
- 4- Vérifier le bon fonctionnement avec la porte fermée. Réajuster si nécessaire.

#### 11. Réinstaller le recouvrement intérieur de la porte

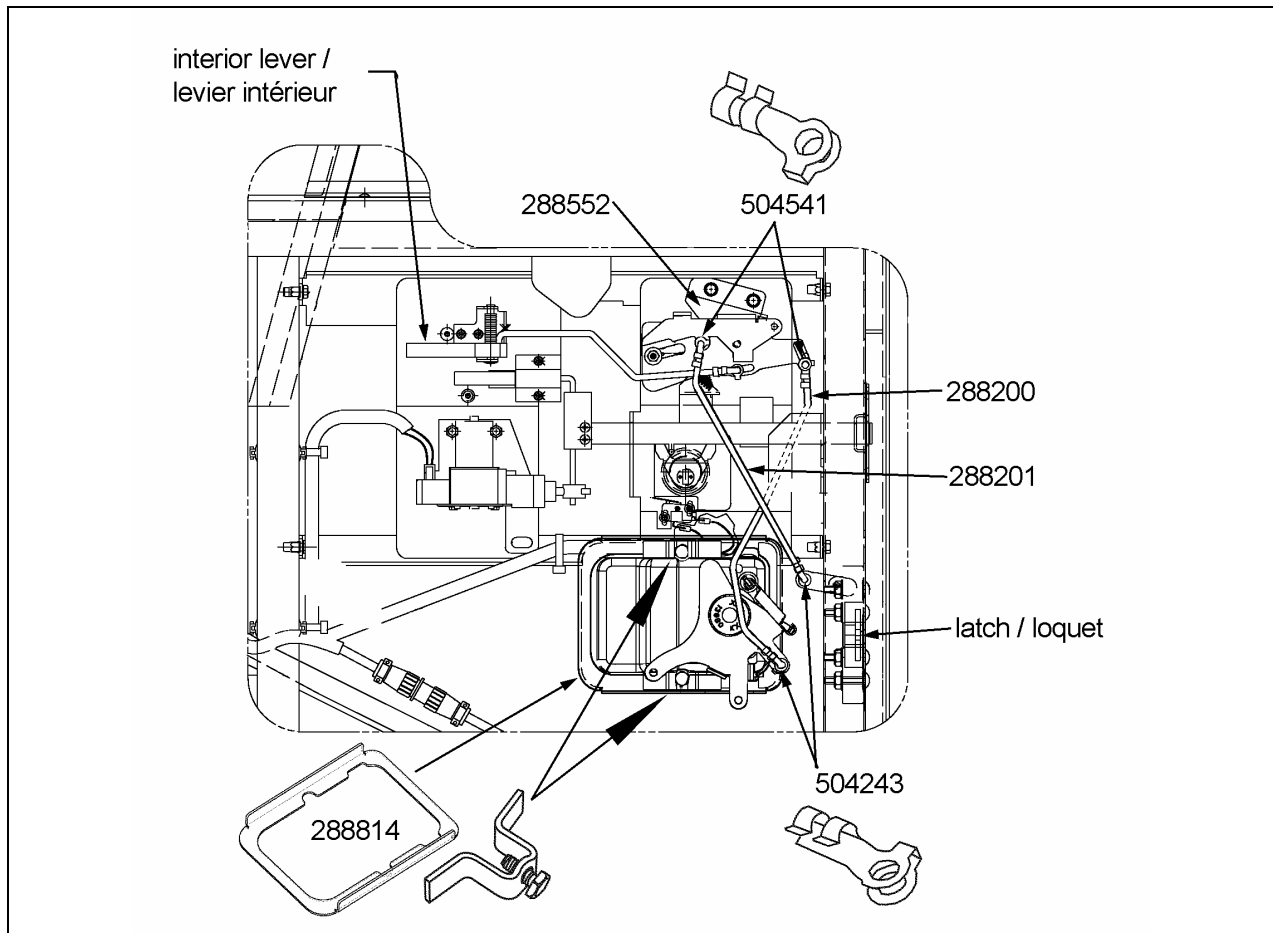

FIGURE 3: NOUVELLE INSTALLATION, RÉF. ÉTAPES 7 À 10