

PREVOST

**BULLETIN DE
GARANTIE**

BG14-31

DATE :	JUILLET 2014	SECTION : 18 - Carrosserie
EXPIRATION:	JUILLET 2016	
SUJET :	Protection des câbles dans l'aile avant	

APPLICATION

AVIS AUX CENTRES DE SERVICE

Vérifier que le bulletin s'applique au véhicule à l'aide de **SAP** ou de **Garantie en ligne** disponible sur le site web de Prevost, sous la rubrique **Service / Garantie**.

Modèle	VIN	
Autocars H3-41, H3-45 Année modèle: 2014	Certains véhicules dans l'intervalle Du 2PCH33490EC71 2482 jusqu'au 2PCH33495EC71 2637 incl.	
Ce bulletin n'est pas nécessairement applicable à tous les véhicules ci-haut mentionnés, certains peuvent avoir été modifiés avant la livraison. Les propriétaires de véhicules visés par ce bulletin seront avisés par une lettre indiquant le numéro d'identification de chaque véhicule concerné.		

DESCRIPTION

Sur les véhicules visés par ce bulletin, effectuez une inspection des fils de l'interrupteur de porte derrière l'aile avant. Effectuez une réparation au besoin et ajoutez un protecteur.

MATÉRIEL

Commandez l'ensemble WB14-31 qui inclut les pièces suivantes :

Pièce No	Description	Qté
479422	Protecteur	1
479423	Garniture – 12 3/8 po.	1
560784	Gaine thermo-rétrécissable	A/R
500623	Vis #10 x 3/4", Autotaraudeuse	2

REMARQUE

Le matériel peut être commandé selon la pratique habituelle.

MARCHE À SUIVRE



DANGER

Stationner le véhicule de façon sécuritaire, appliquer le frein de stationnement, arrêter le moteur, placer l'interrupteur principal à la position ARRÊT (OFF) avant de travailler sur le véhicule.

1. Inspectez les fils de l'interrupteur de porte se trouvant dans l'espace entre l'aile et la structure du véhicule. (Fig.1&2), Effectuez une inspection détaillée de la section de fils située entre le passe-fils et le connecteur (Fig. 2 et 3) sous tous les angles à l'aide d'un miroir.

S'assurer que l'isolation des trois fils est intacte et en bon état. (Fig. 2, 3)

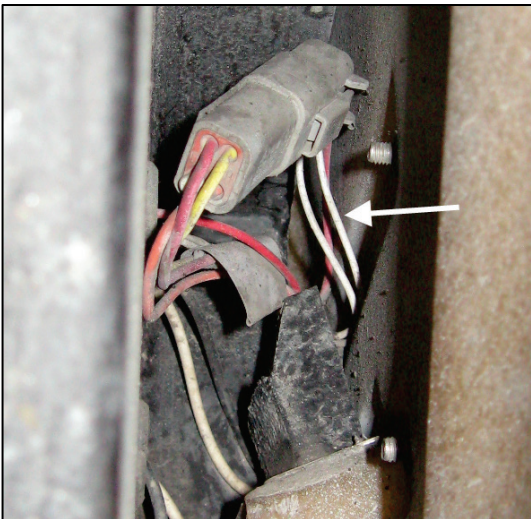

Figure 1

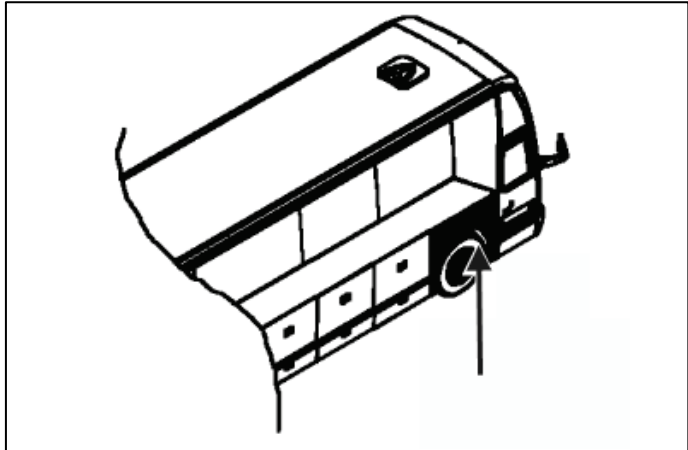

Figure 2

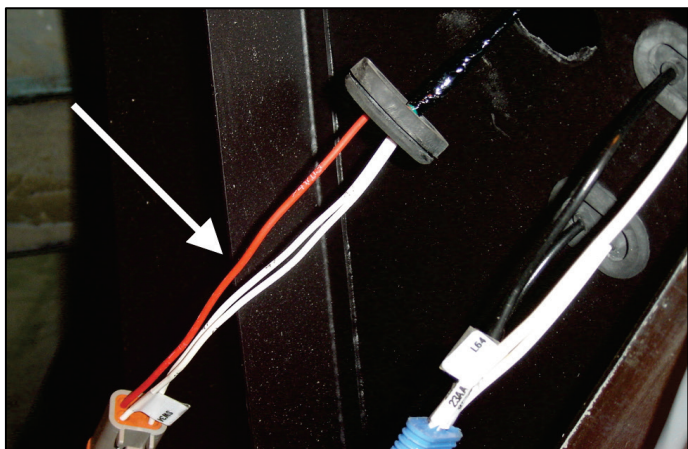

Figure 3

2. Si les fils sont en bon état, ajoutez le protecteur selon les instructions suivantes:

N.B.: Si les fils sont endommagés, passez au point 3.

Ajoutez le protecteur **#479423** et la garniture **#479422** (12 3/8" long) (Fig. 4 et 5).

(Remarquez l'orientation du protecteur et les emplacements de trous suggérés)

Percez 5/32" et vissez le protecteur avec les vis **#500623**.

FIN DE LA PROCÉDURE POUR DES FILS EN BON ÉTAT.

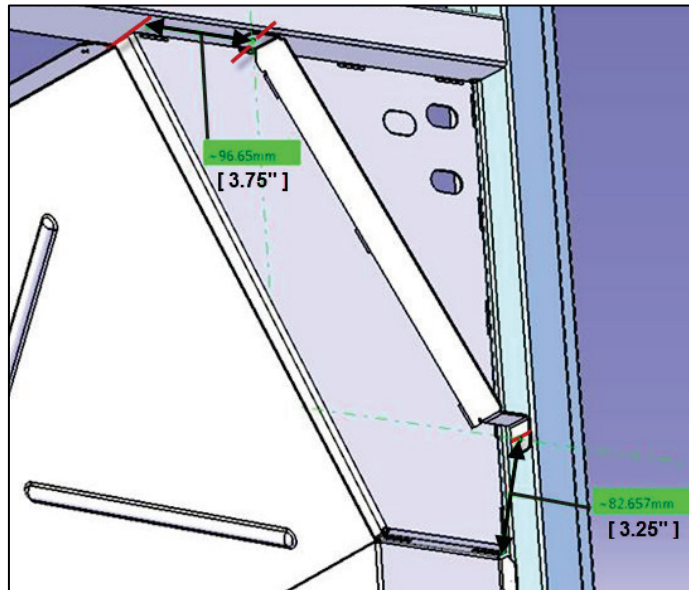

Figure 4

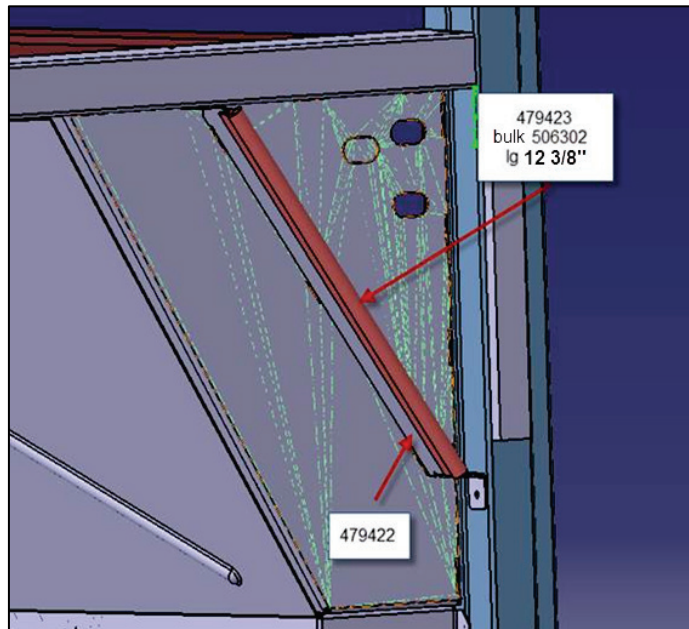

Figure 5

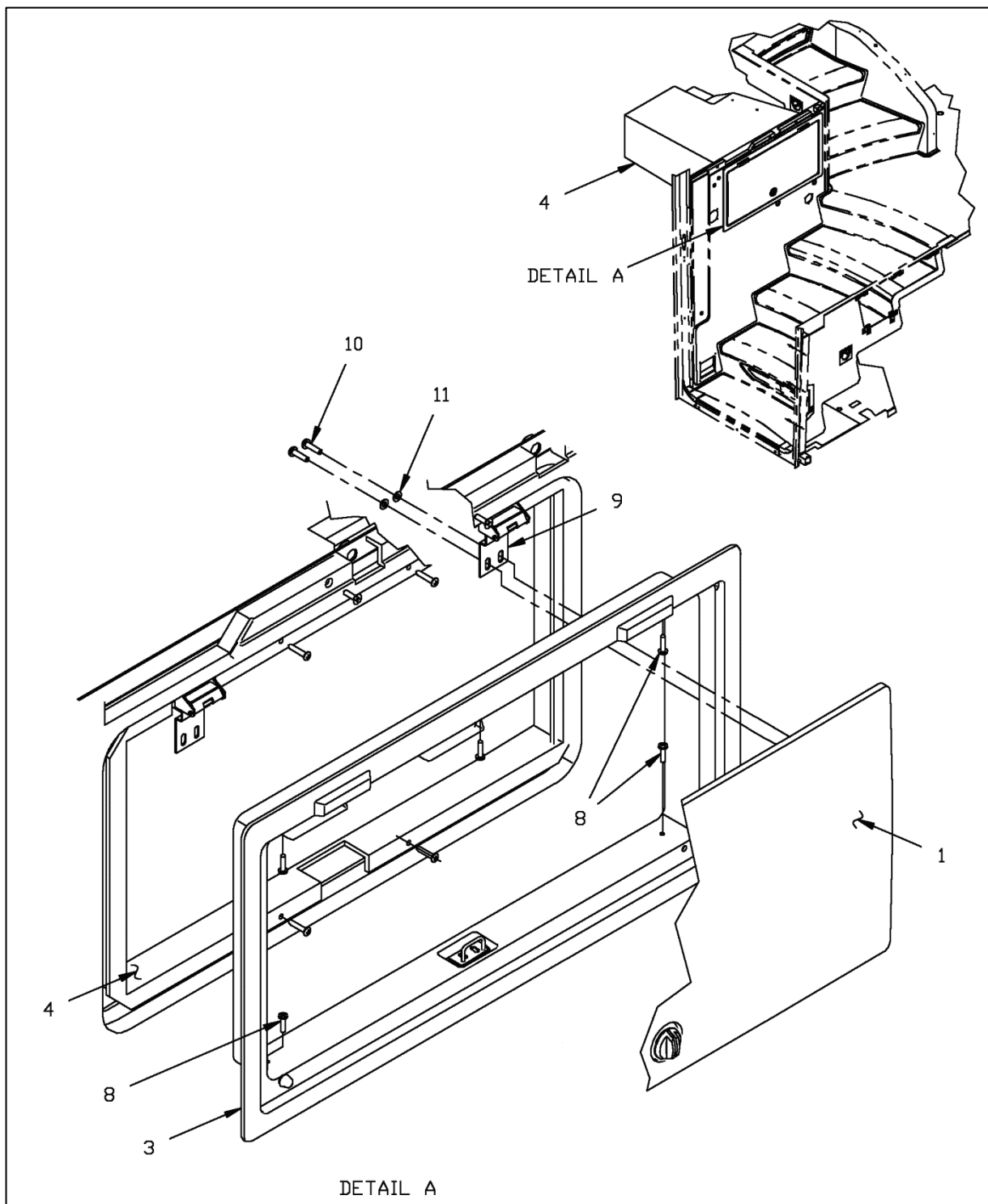

Figure 6

3. Procédure dans le cas de fils endommagés.

Pour effectuer la réparation, nous devons enlever le coffre à mallette du chauffeur situé sur le mur gauche dans l'escalier de l'entrée.

3.1. Enlever le cadre (Fig. 6 item 3).

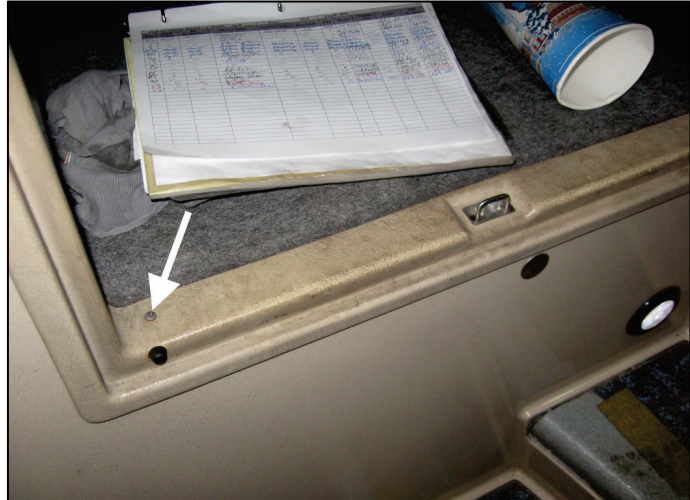

Figure 7

3.2. Enlever la penture (Fig. 6 item 9, Fig. 8).

3.3. Poursuivez en enlevant la paroi intérieure du coffre. (Fig. 6 item 4).

3.4. Gardez toutes les pièces et quincaillerie pour la réinstallation.

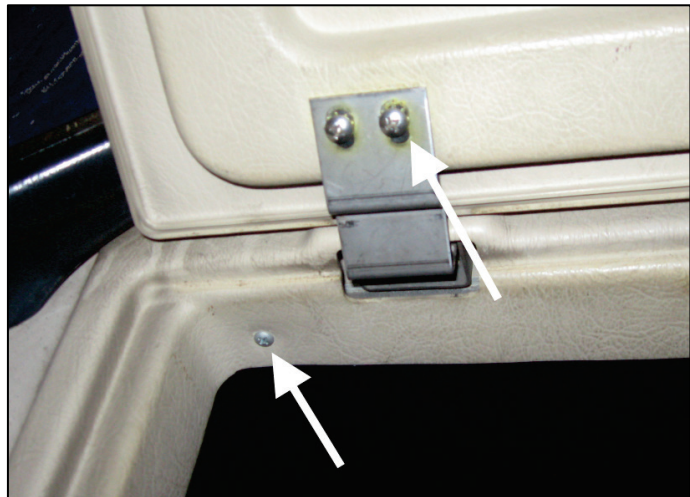

Figure 8

4. Déconnectez les fils et tirez à l'intérieur du véhicule par l'ouverture (Fig. 9).

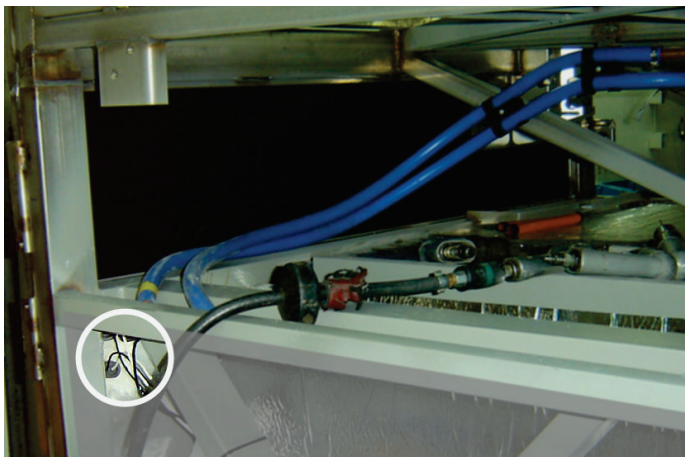

Figure 9

5. Démontez le connecteur électrique (Fig. 10, 11)
6. Glissez le tube #560784 par-dessus toute section de fil dont l'isolation est endommagée.

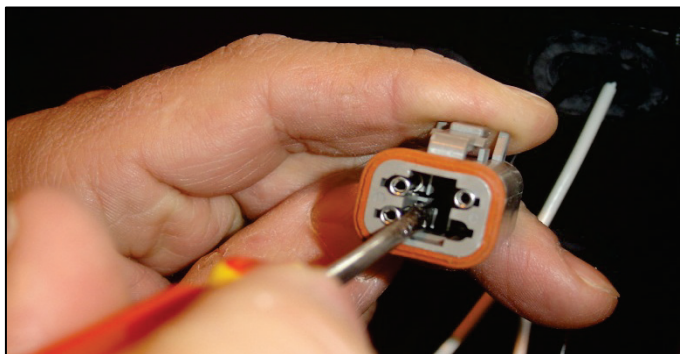

Figure 10

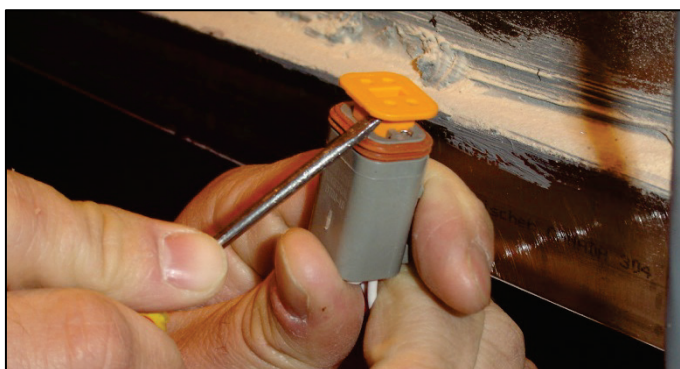

Figure 11

7. S'assurer que le passe-fil est correctement fixé sur la structure en pour s'assurer de l'étanchéité (Fig. 12)



Figure 12

8. Installer le coffre à mallette. (inverser les étapes pour l'installation)

9.

10. Ajouter le protecteur **#479423** et la garniture **#479422** (12 3/8" long). (Fig. 13& 14)

(Remarquez l'orientation du protecteur et les emplacements de trous suggérés)

11. Percez 5/32" et vissez le protecteur avec les vis **#500623**.

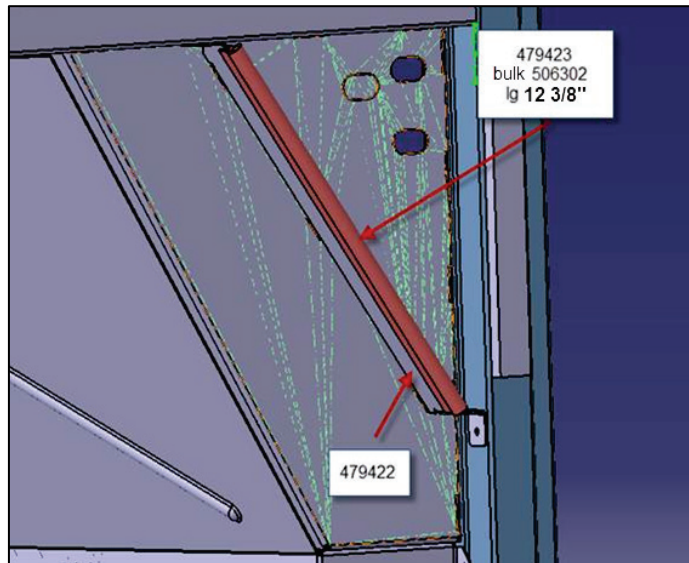

Figure 13

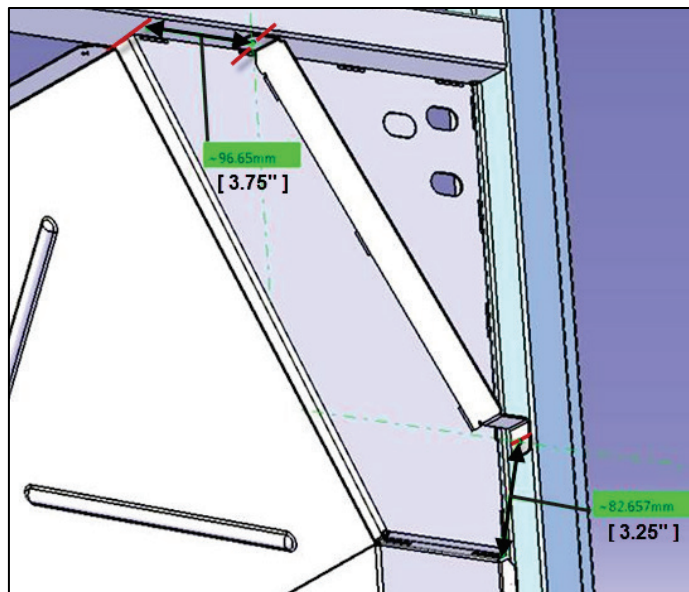

Figure 14

DISPOSITION DES PIÈCES

SVP DE PAS RETOURNER LES PIÈCES. Rebuter selon les règlements environnementaux applicables (mun./prov./féd.).

GARANTIE

Cette modification est couverte par la garantie normale de Prevost. Nous vous rembourserons *trente minutes (30min)* de main d'œuvre pour l'inspection seule OU *une heure et demi (1.5h)* de main-d'œuvre plus les pièces pour l'inspection et la réparation, sur réception d'un formulaire de réclamation. Veuillez soumettre votre réclamation via Garantie en ligne, disponible sur www.prevostcar.com (rubrique Service \ Garantie). Utiliser la réclamation de type «Bulletin/Rappel» et sélectionner le «Bulletin de garantie BG14-31».

AUTRE

Bulletin VBC	N/A
Code de bris	06.15
Code de défaillance	09
Condition système	B
Pièce responsable	067863

Accédez à tous nos bulletins à cette adresse :
<http://prevostparts.volvo.com/technicalpublications/fr/pub.asp>
Ou scannez le code QR avec votre téléphone intelligent.

Contactez-nous à technicalpublications_prev@volvo.com en spécifiant "AJOUT" comme sujet pour recevoir nos bulletins de garantie par courriel.

