

Remplacement et ajustement de la pédale de frein

MATÉRIEL

L'ensemble #IS16902 inclut les pièces suivantes :

Pièce No	Description	Qté
145262	Pédale de frein assemblée	1
IS-16902	Feuille d'instructions (EN)	1
FI-16902	Feuille d'instructions (FR)	1

Pièce No	Description	Qté
G34835	Outil pour ajustement d'angle de pédale de frein	1

REMARQUE

Le matériel peut être commandé selon la pratique habituelle.

MARCHE À SUIVRE



DANGER

Stationner le véhicule de façon sécuritaire, appliquer le frein de stationnement, arrêter le moteur. Avant de travailler sur le véhicule, placer le commutateur d'allumage à la position OFF et déclencher les disjoncteurs principaux équipés d'un dispositif de déclenchement manuel. Sur les véhicules de type Commuter, placer le commutateur principal d'alimentation (master cut-out) à la position OFF.

REMPACEMENT DE LA PÉDALE DE FREIN

1. Pousser la pédale assemblée complètement vers l'avant.
2. Appliquer du bloque filet Loctite (242 ou équivalent de force moyenne).
3. Appliquer un couple de 6 à 8 lb-pi à chacun des quatre écrous de retenu.
4. Appliquer un enduit témoin sur les écrous après serrage final.

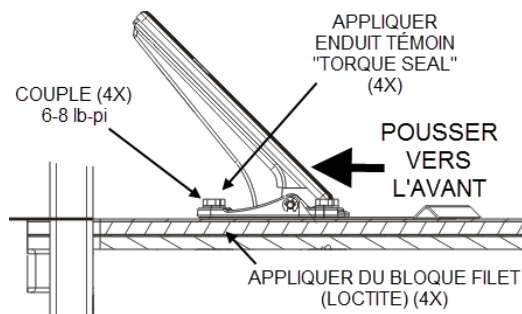

AJUSTEMENT DE LA PÉDALE DE FREIN

1. Assembler les deux fourches de la tige d'ajustement et installer les goupilles fendues et rondelles.
2. Dévisser le contre écrou de la tige et tourner la partie centrale de la tige filetée de façon à obtenir un angle d'inclinaison de la pédale de 45deg. *Utiliser l'outil Prevost # G34835* pour s'assurer d'avoir le bon angle.



3. Serrer le contre écrou à un couple de **37-50 lb-pi (50-68 Nm)**.

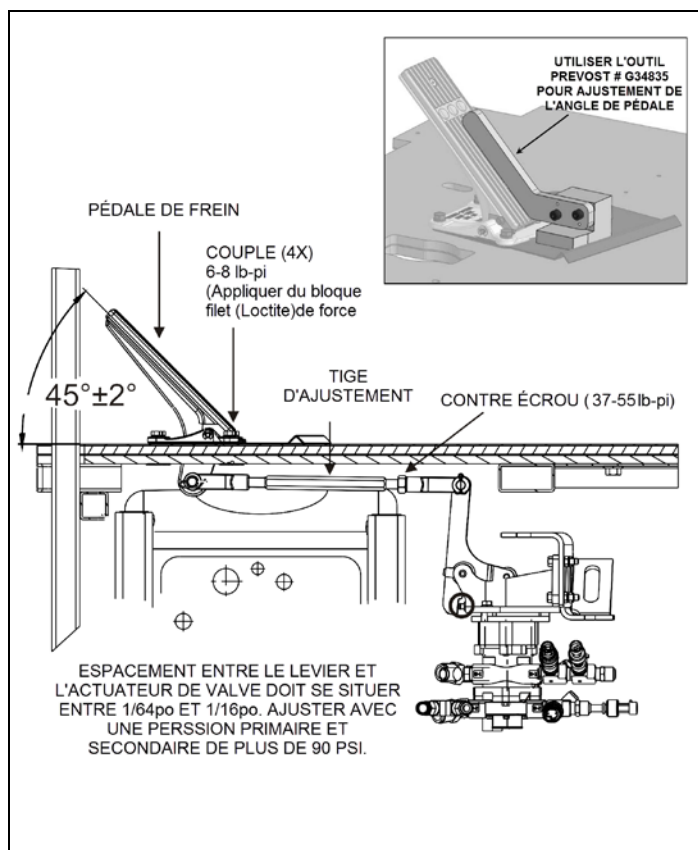
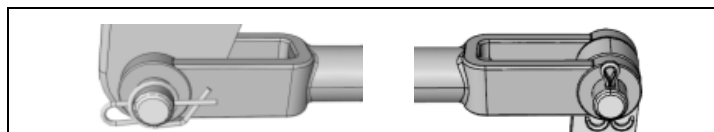

DISPOSITION DES PIÈCES

- Rebuter selon les règlements environnementaux applicables (mun. /prov. /féd.).