

### AMÉLIORATION DE L'ÉCLAIRAGE DU COMPARTIMENT MOTEUR

#### REPLACEMENT DES LAMPES INCANDESCENTES 12-VOLTS PAR DES LAMPES À DIODES ÉLECTROLUMINESCENTES (DEL) 24-VOLTS









Pour remplacer les lampes incandescentes 12-volts (Prevost #930383) par des lampes à DEL 24-volts, les étapes suivantes sont nécessaires :

- 1- Couper les fils et retirer les lampes incandescentes.
- 2- Fabriquer et installer un câblage pour alimenter en 24-volts les lampes à DEL à partir d'une borne d'alimentation 24-volts indirecte (alimentée lorsque la clé d'ignition est à la position ON). Le module multiplex A52 ne sera plus utilisé pour alimenter les lampes du compartiment moteur. Les lampes seront désormais commandées par l'interrupteur des lampes du compartiment moteur. Cet interrupteur est situé sur le panneau de démarrage arrière situé dans le compartiment moteur.
- 3- Fabriquer et installer un câblage reliant les lampes à DEL à l'interrupteur des lampes du compartiment moteur.
- 4- Rediriger le circuit venant du module A52 qui alimentait les lampes incandescentes à l'origine vers une borne de mise à la masse située dans le compartiment principal d'alimentation. Cette étape est importante pour éviter qu'il y ait affichage de codes de diagnostic.

REMARQUE : Consulter la documentation technique incluse à la fin de cette feuille d'instruction pour plus de détails sur l'assemblage des connecteurs Deutsch

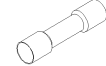
## MATÉRIEL

L'ensemble #430672 inclut les pièces suivantes :

Pièce No	Description	Qté
430671	430670 PLAQUE DE MONTAGE (1X) 563845 LAMPE À DEL, MODULE (1X) 500235 VIS AUTOTARAUDEUSE #6x3/4 (2X) 509815 ATTACHE FIL À MONTAGE RAPIDE (1X) 504637 ATTACHE DE NYLON 368mm (1X)	2
560067	PORTE FUSIBLE 	1
560815	COSSE À ANNEAU #10 22-18AWG 	2
561568	CHEVILLE DE CONTACT DEUTSCH À SERTIR 	1
562120	FUSIBLE 3AG (2AMP) 	1
562286	CHEVILLE DE CONTACT, À SERTIR 	1
563623	ÉPISSURE EN ABOUT À SERTIR 16-14 AVEC ISOLATION THERMORÉTRACTABLE 	1
563588	CHEVILLE DE CONTACT DEUTSCH À SERTIR 	6
563590	CONNECTEUR DEUTSCH DTM04-2P (PIN RECEPTACLE HOUSING) 	3
563593	RÉSISTANCE DE TERMINAISON, CONNECTEUR 120R CAN-MUX 	1
563604	VERROU SECONDAIRE DEUTSCH (LOCKING WEDGE) 	3
564088	PROTECTEUR DE CÂBLE 1/8 EN POLYPROPYLÈNE	17pi.
IS-10016	Instruction Sheet	1
FI-10016	Feuille d'instructions	1

Le matériel suivant est aussi nécessaire:

Description	Qté	No Prevost
RUBAN PROTECTEUR EN TISSUS POUR CÂBLAGE ÉLECTRIQUE 150°C	Au besoin	564099
FIL ÉLECTRIQUE NOIR 16 AWG	Environ 20 pieds	560673
FIL ÉLECTRIQUE ROUGE 18 AWG	Environ 6 pieds	562589
FIL ÉLECTRIQUE NOIR 18 AWG	Environ 6 pieds	562587

## MARCHE À SUIVRE



### DANGER

Stationner le véhicule de façon sécuritaire, appliquer le frein de stationnement, arrêter le moteur, placer l'(es) interrupteur(s) principal(aux) à la position ARRÊT (OFF) avant de travailler sur le véhicule.

1. Pré-assembler le module de lampe à DEL et la plaque de montage tel que montré à la figure qui suit.

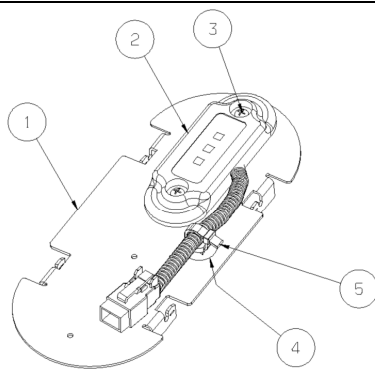

- ① 430670, PLAQUE DE MONTAGE
- ② 563845, LAMPE À DEL, MODULE
- ③ 500235, VIS AUTOTARAUDEUSE #6x3/4
- ④ 509815, ATTACHE FIL À MONTAGE RAPIDE
- ⑤ 504637, ATTACHE DE NYLON 368mm

- Couper les circuits **9B** et **ORA2** le plus près possible des lampes incandescentes existantes afin de ne pas trop raccourcir les circuits et retirer les lampes. Consulter la page 25.1 du diagramme électrique de votre véhicule.

AVANT

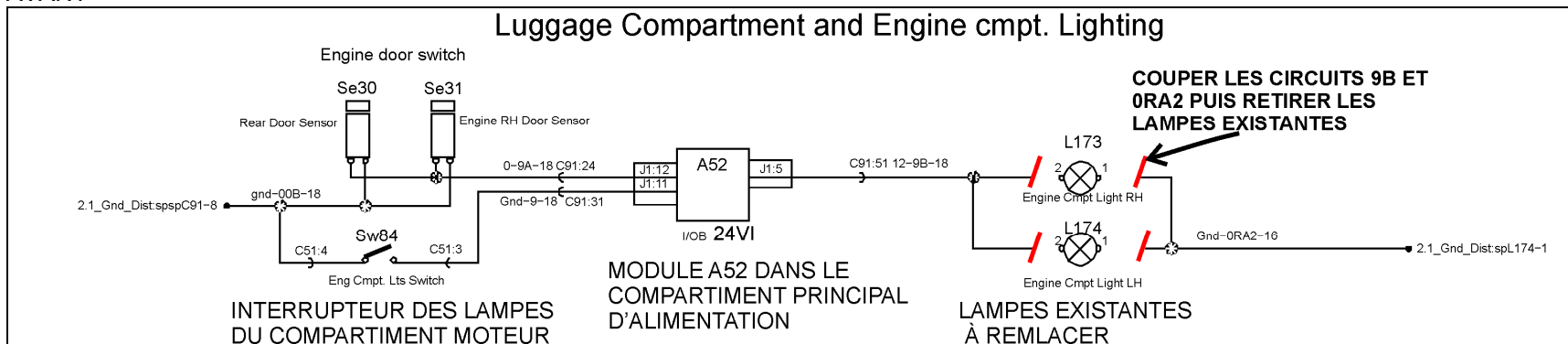

APRÈS

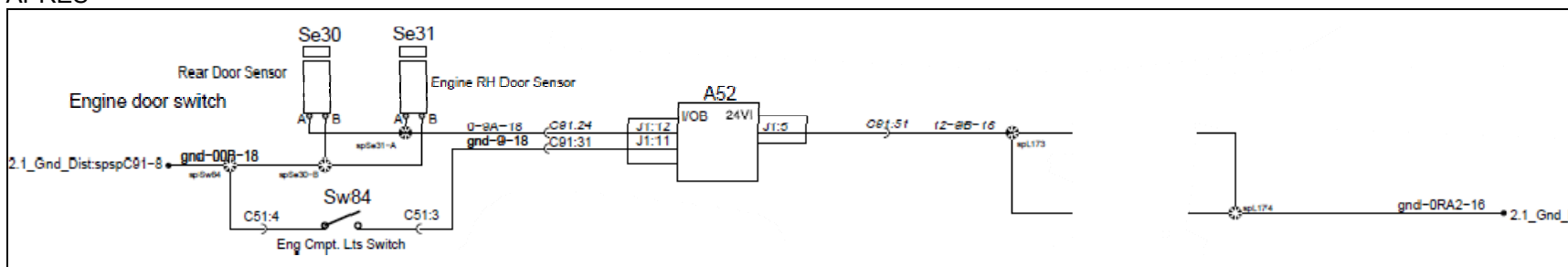

- Effectuer le montage du câblage B selon le schéma suivant.

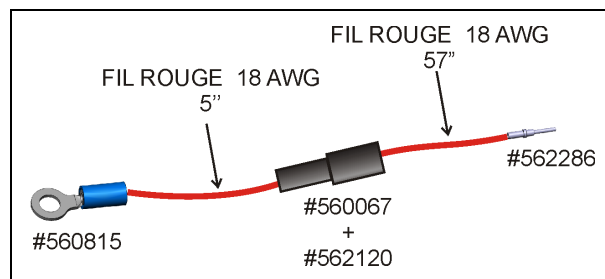

CÂBLAGE B

4. Dans le compartiment principal d'alimentation, retirer le circuit 9B du connecteur C91 cavité 51 (le connecteur C91 est situé sur la cloison du compartiment, voir l'instruction sur le connecteur Deutsch de type DRC à la fin de ce document. *Outil d'extraction #682321*) et conserver le. Installer le **câblage B** entre la cavité 51 du connecteur C91 et la borne d'alimentation 24-volts indirect (24 VI) du bornier situé dans le compartiment principal d'alimentation. Voir le schéma qui suit.

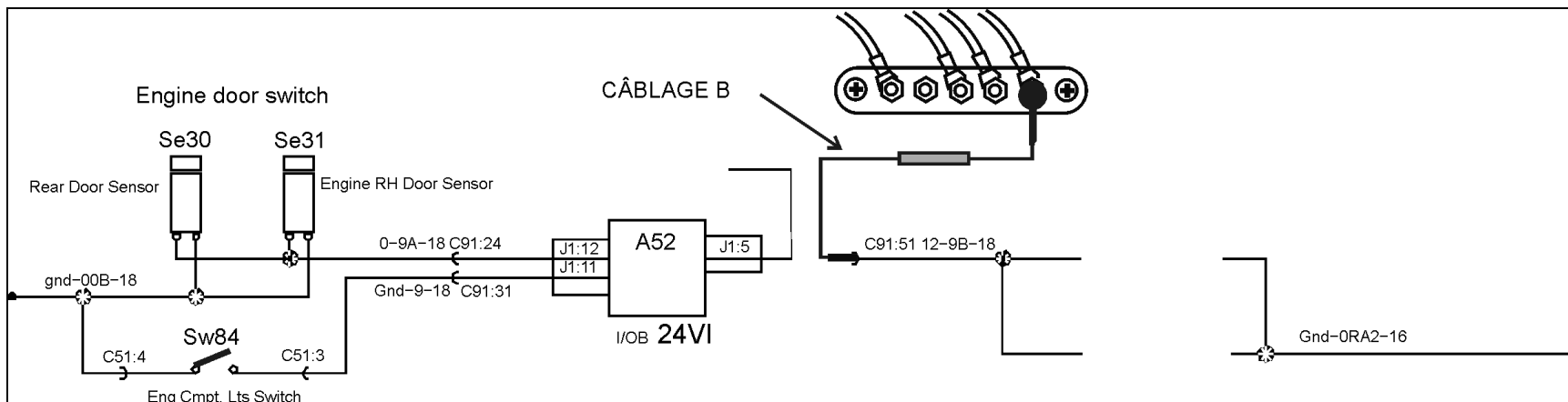

5. Relier la section du circuit 9B venant du module A52 (sortie J1 :5) à la borne de mise à la masse du bornier. Pour ce faire, utiliser les composantes suivantes (voir les 2 schémas ci-dessous) :

**Fil noir 18 AWG**  
**1x 563593**  
**1x 563504**

**1x 560815**  
**1x 563590 connecteur Deutsch type DTM, voir l'instruction DT series Technical Manual**  
**2x 563588**

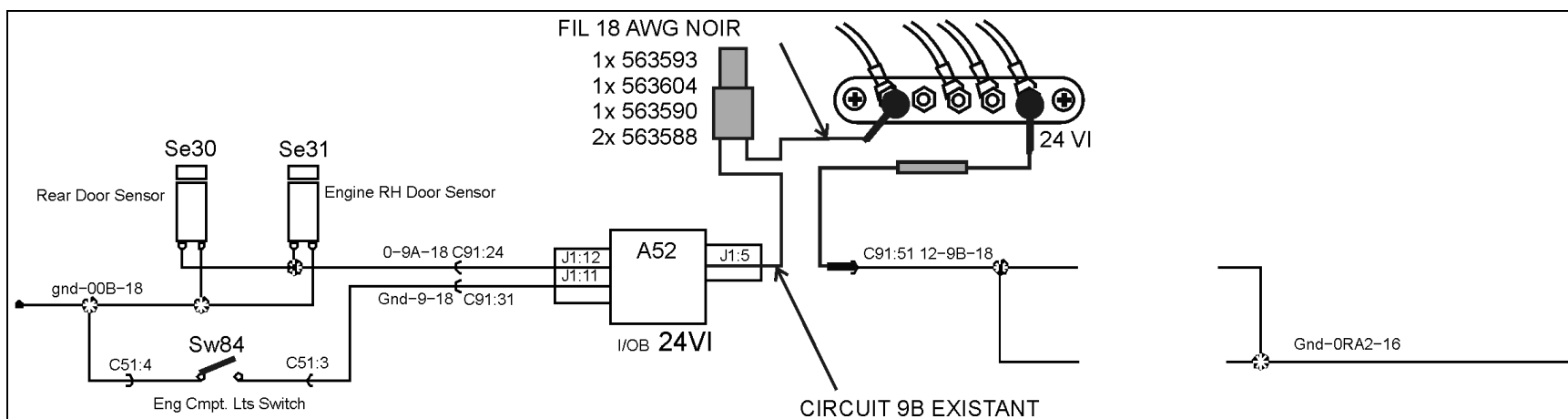

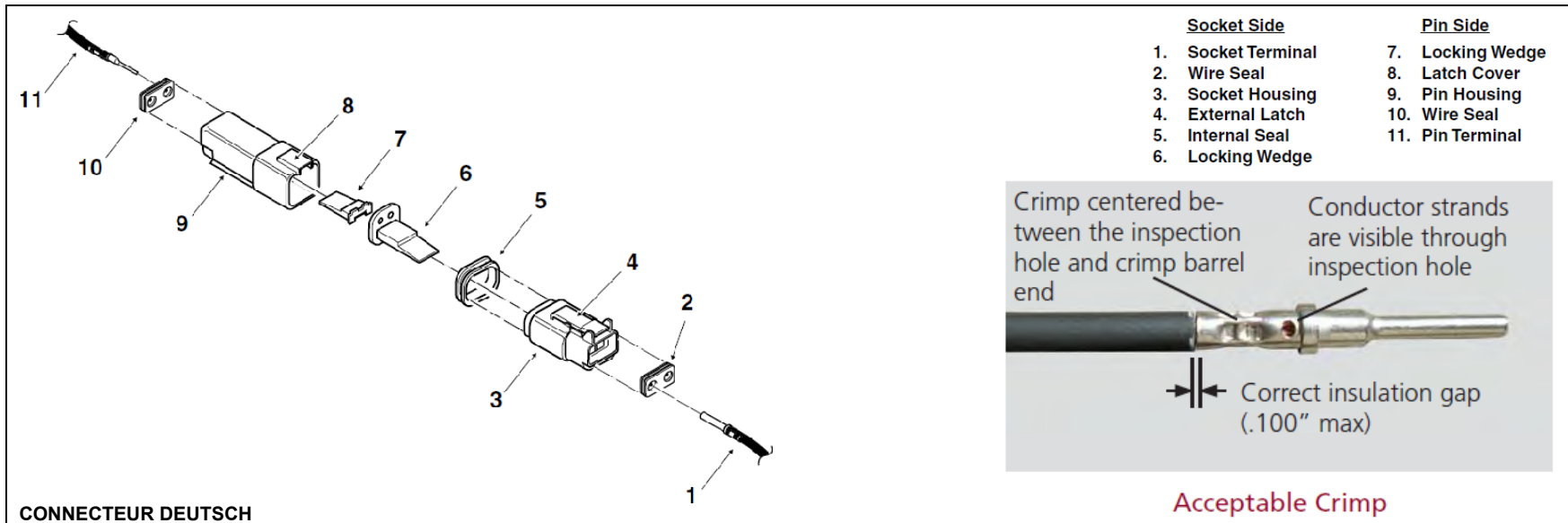

6. Installer les modules de lampe à DEL dans les supports existants. Replier les pattes identifiées par des flèches pour maintenir le tout en place.

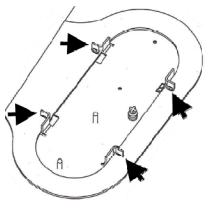

7. Retirer le circuit 31 entre le module I/O-B A52 (entrée J1 :11) et le connecteur C91. Retirer la suite de ce circuit identifié gnd-9-18 sur le schéma ci-dessous entre le connecteur C91 et l'interrupteur des lampes du compartiment moteur.

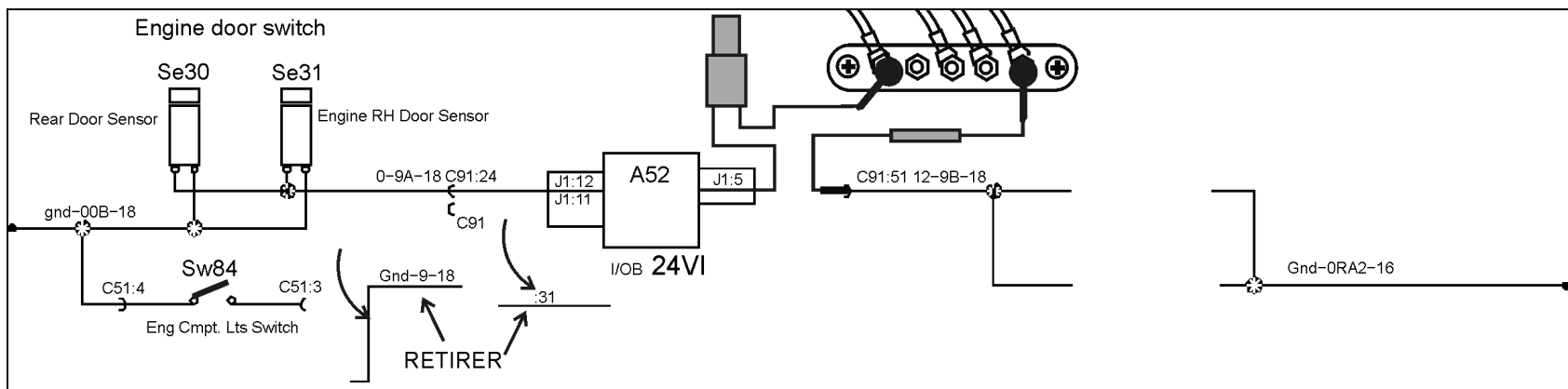

8. Le câblage A (image ci-dessous) devra être fabriqué. La longueur des branches du câblage est à déterminer lors de l'installation.

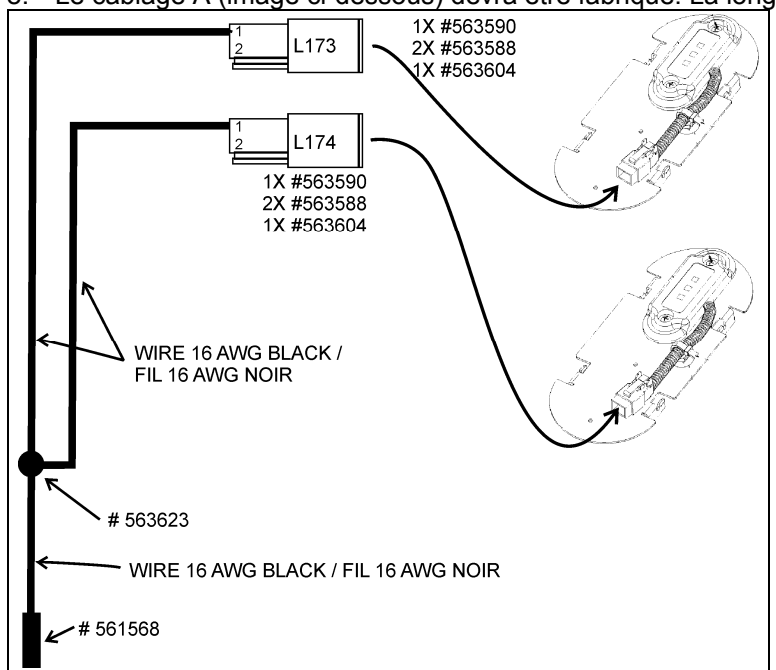

**CÂBLAGE A**

9. Relier l'interrupteur de l'éclairage du compartiment moteur (SW84) aux modules de lampe à DEL avec le câblage A. Ajouter les circuits d'alimentation 24-volts 9B aux connecteurs du câblage A à l'aide des chevilles de contact #563588 (2x).

