

EXTÉRIEUR DE L'AUTOCAR

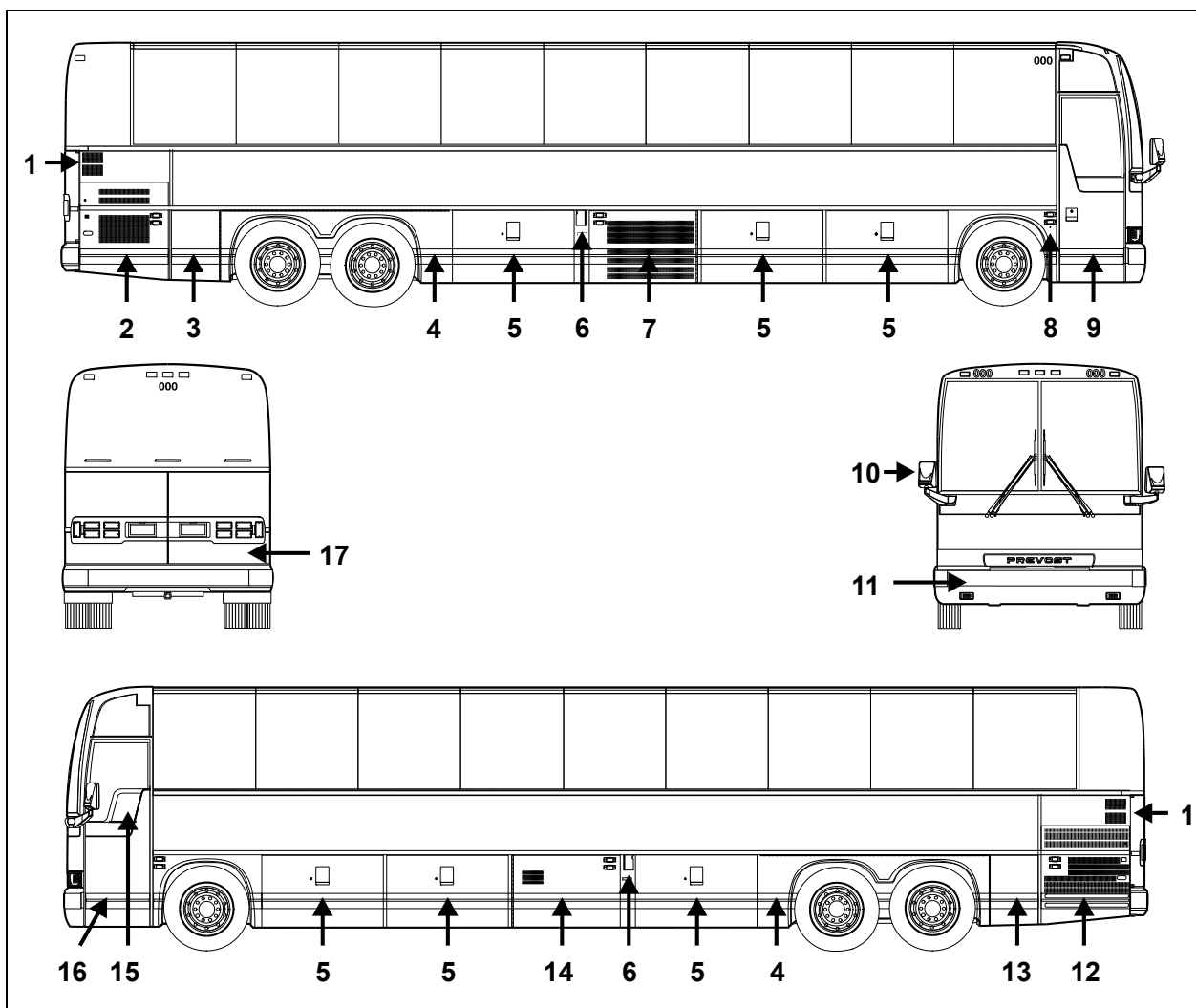

EXTÉRIEUR DE L'AUTOCAR XLII-45

18367

1. Admission d'air du moteur
2. Porte d'accès au côté droit du moteur
3. Compartiment principal d'alimentation
4. Aile arrière relevable
5. Compartiment à bagages
6. Porte d'accès au col de remplissage de carburant
7. Compartiment du condenseur
8. Interrupteur extérieur d'ouverture de la porte d'entrée
9. Porte d'entrée
10. Rétroviseur
11. Compartiment de la roue de secours
12. Porte du radiateur
13. Compartiment de service arrière gauche
14. Compartiment de l'évaporateur
15. Fenêtre du conducteur
16. Compartiment de service avant
17. Portes d'accès à l'arrière du moteur

EXTÉRIEUR DE L'AUTOCAR

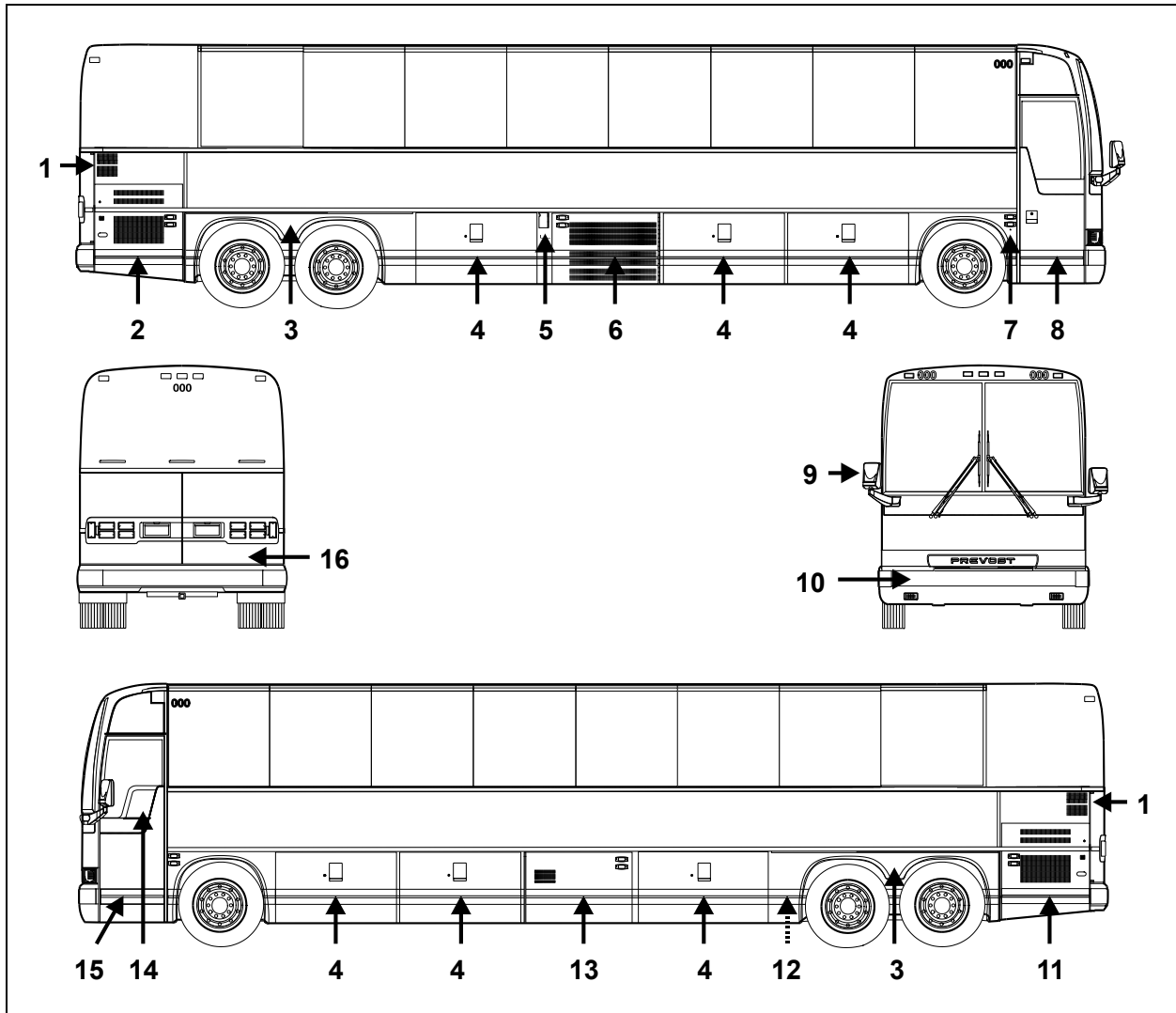

EXTÉRIEUR DE L'AUTOCAR XLII-40

18064

1. Admission d'air du moteur
2. Porte d'accès au côté droit du moteur
3. Aile arrière relevable
4. Compartiment à bagages
5. Porte d'accès au col de remplissage de carburant
6. Compartiment du condenseur
7. Interrupteur extérieur d'ouverture de la porte d'entrée
8. Porte d'entrée
9. Rétroviseur
10. Compartiment de la roue de secours
11. Porte du radiateur
12. Batteries (* Accès au compartiment à batteries par le compartiment à bagages)
13. Compartiment de l'évaporateur
14. Fenêtre du conducteur
15. Compartiment de service avant
16. Portes d'accès à l'arrière du moteur

COMPOSANTES DU COMPARTIMENT MOTEUR

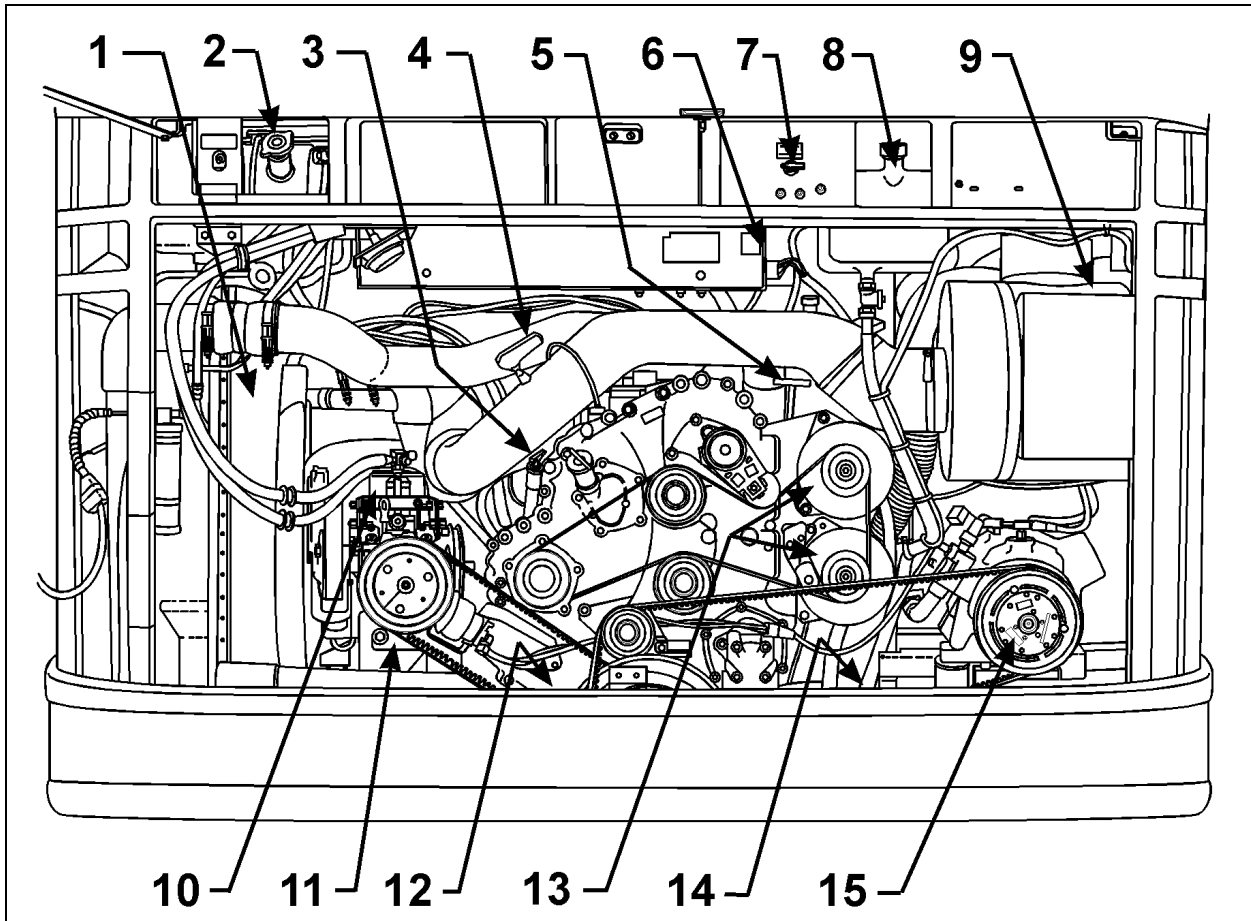

COMPARTIMENT MOTEUR

01071

- | | |
|--|--|
| <ol style="list-style-type: none"> 1. Radiateur; 2. Réservoir d'expansion du liquide de refroidissement; 3. Jauge de l'huile à transmission; 4. Indicateur d'obstruction du filtre à air; 5. Jauge de l'huile à moteur; 6. Sélecteur de commande de démarrage et bouton-poussoir de démarrage arrière; 7. Robinet de commande des tendeurs de courroies; 8. Réservoir auxiliaire d'huile à moteur; | <ol style="list-style-type: none"> 9. Filtre à air; 10. Compresseur A/C auxiliaire (optionnel); 11. Boîte d'engrenages du ventilateur du radiateur; 12. Filtre/conditionneur de liquide de refroidissement et filtres d'huile à moteur; 13. Alternateur; 14. Filtres à carburant primaire et secondaire; 15. Compresseur A/C principal. |
|--|--|

COMPARTIMENT MOTEUR

PORTE D'ACCÈS AU CÔTÉ DROIT DU MOTEUR

Cette porte permet d'accéder aux composantes suivantes :

- Poignée de déverrouillage des portes d'accès à l'arrière du moteur;
- Levier de déverrouillage de la porte du compartiment principal d'alimentation;
- Filtre à carburant / Séparateur d'eau (option);
- Robinet de purge du réservoir d'air humide;
- Soupape de remplissage des circuits d'air primaire et secondaire;
- Couvercle d'accès au réservoir de la toilette;
- Dispositif de démarrage à froid (éther);
- Prise de 110-120 volts
- Raccords et robinets pour l'entretien du cabinet d'aisances;
- Raccord du réservoir d'eau douce.

Cette porte peut être verrouillée/déverrouillée à l'aide de la clé des compartiments extérieurs. Pour ouvrir la porte, il suffit d'appuyer sur le petit levier accessible à travers l'ouverture pratiquée dans la porte.

Remarque: Ce compartiment peut être verrouillé/déverrouillé à l'aide d'un système optionnel de verrouillage central actionné à l'aide d'un interrupteur sur le tableau de commande latéral gauche dans la section du conducteur.

Un voyant lumineux s'allume sur le tableau de bord lorsque les portes sont ouvertes.

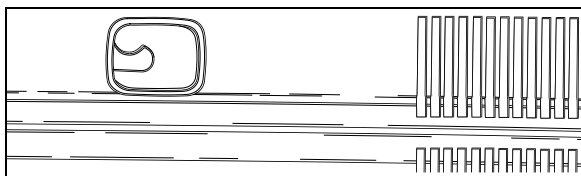

LEVIER D'OUVERTURE DE LA PORTE

18184F

Avertissement: Ne pas laisser tourner le moteur lorsque les portes d'accès au moteur sont ouvertes. Les fermer avant le démarrage.

PORTES D'ACCÈS À L'ARRIÈRE DU MOTEUR

Pour ouvrir les portes d'accès à l'arrière du moteur, il faut ouvrir la porte d'accès au côté droit du moteur puis tirer sur la poignée d'ouverture située près de la charnière des portes d'accès à l'arrière du moteur.

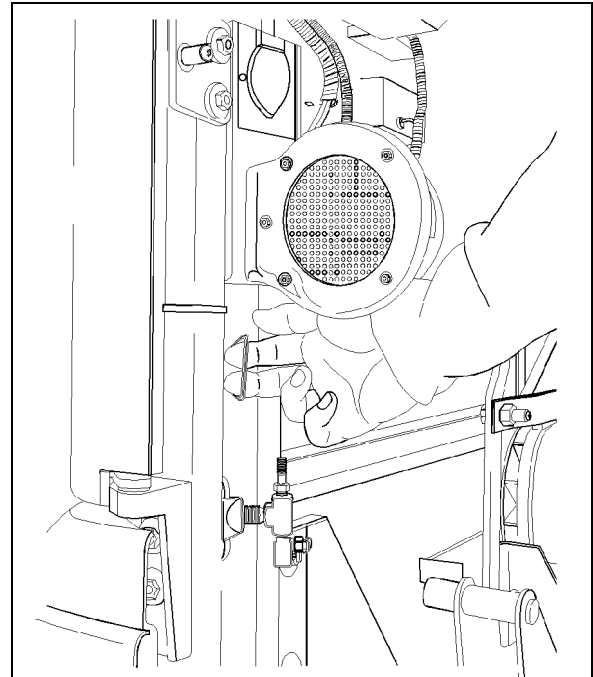

OUVERTURE DES PORTES D'ACCÈS À L'ARRIÈRE DU MOTEUR

18371

Ces portes permettent d'accéder aux composantes suivantes:

- Moteur;
- Alternateur(s);
- Compresseur(s);
- Robinet de commande des tendeurs de courroies (voir le chapitre 7, Soins et entretien);
- Sélecteur de commande de démarrage (voir le chapitre 5, Procédures de démarrage);
- Boîte de jonction arrière;
- Plaques signalétiques et certificats;
- Prise du lecteur de diagnostics (DDR) (voir le chapitre 4, Autres caractéristiques);
- Réservoir d'expansion du liquide de refroidissement;
- Indicateur d'obstruction du filtre à air;
- Jauge de l'huile à moteur;
- Réservoir auxiliaire d'huile à moteur;

- Réservoir de fluide de la direction assistée;
- Jauge de l'huile à transmission;
- Bouchon de remplissage du liquide de refroidissement;

Un loquet retient chaque porte en position ouverte lorsque les portes sont pleinement ouvertes. Libérer les loquets avant de refermer les portes. Fermer la porte gauche d'abord puis bien fermer la porte droite pour enclencher le verrou.

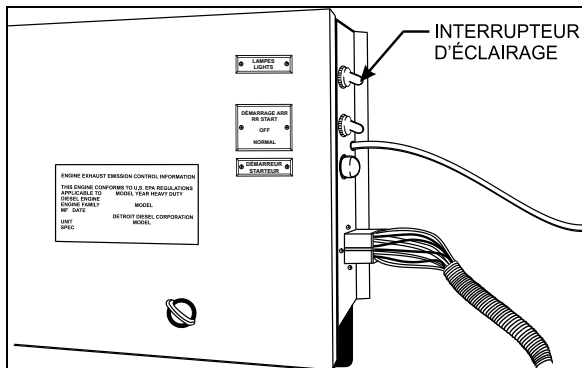

BOÎTE DE JONCTION ARRIÈRE

06409

Utiliser l'interrupteur situé à droite de la boîte de jonction arrière pour allumer les lumières dans le compartiment moteur.

Avertissement: Ne pas laisser tourner le moteur lorsque les portes d'accès au moteur sont ouvertes. Fermer les portes du compartiment moteur avant le démarrage.

COMPARTIMENT PRINCIPAL D'ALIMENTATION (XL2-45)

Pour ouvrir la porte du compartiment principal d'alimentation, ouvrir la porte d'accès au côté droit du moteur et tirer le levier de déverrouillage de la porte du compartiment principal d'alimentation situé à l'avant du compartiment près de la charnière de la porte d'accès. Ce compartiment permet d'accéder aux composants suivantes :

- Batteries 12 volts;
- Disjoncteurs principaux des systèmes électriques (12 et 24 volts);
- Chargeur de batteries;
- Égaliseur de batteries;
- Prise du chargeur de batteries;
- Interrupteur principal d'alimentation;

- Bornes des câbles d'appoint.

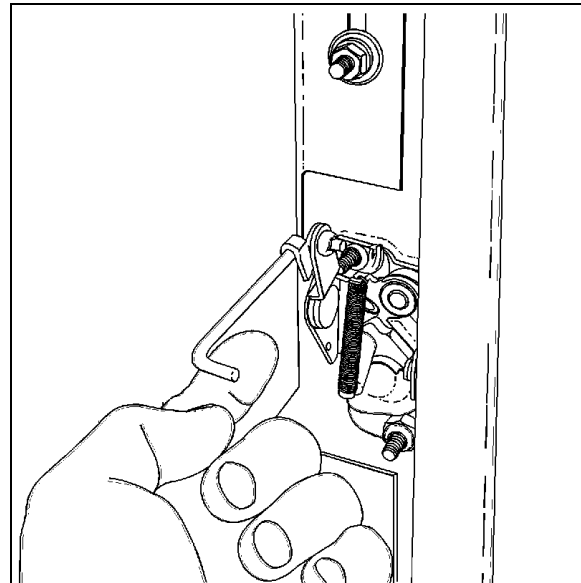

LEVIER D'OUVERTURE DE LA PORTE DU COMPARTIMENT PRINCIPAL D'ALIMENTATION

18372

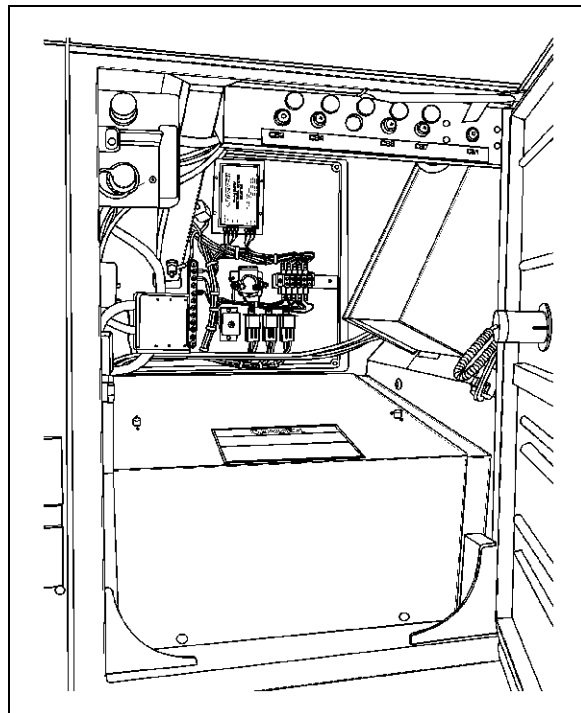

COMPARTIMENT PRINCIPAL D'ALIMENTATION

18392

Le compartiment s'éclaire automatiquement à l'ouverture de la porte. Aussi, un voyant du tableau de bord s'illumine lorsque la porte est ouverte.

PORTE DU RADIATEUR DU MOTEUR

Abaisser le loquet pour ouvrir la porte du radiateur du moteur.

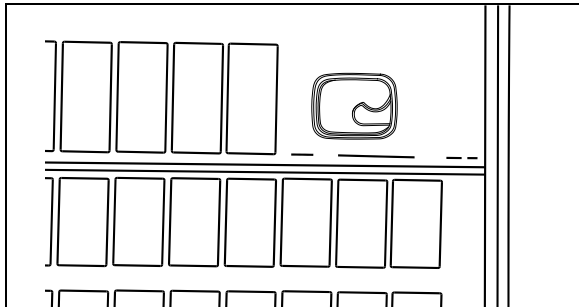

LOQUET DE LA PORTE DU RADIATEUR DU MOTEUR 18383

COMPARTIMENT DE SERVICE ARRIÈRE GAUCHE (XL2-45)

Permet d'accéder aux composantes suivantes :

- Système de préchauffage.
- Robinets d'arrêt du système de refroidissement

Ce compartiment peut être verrouillé/déverrouillé à l'aide de la clé des compartiments extérieurs. Tourner la clé dans la serrure pour la retirer.

Le compartiment s'éclaire automatiquement en même temps que l'ouverture de la porte. Un voyant lumineux s'allume sur le tableau de bord lorsque la porte est ouverte.

COMPARTIMENT DU CONDENSEUR (AIR CLIMATISÉ)

Tirer sur le bouton de déverrouillage situé à l'intérieur du compartiment à bagages à gauche du compartiment du condenseur pour entrouvrir la porte.

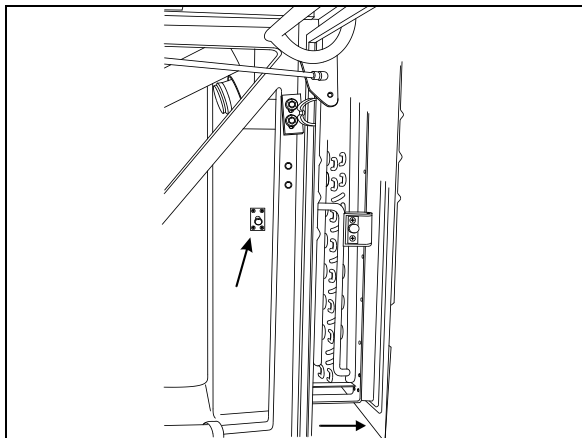

ACCÈS AU COMPARTIMENT DU CONDENSEUR 18378

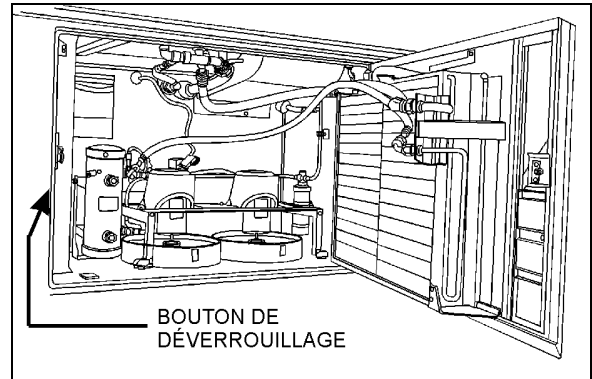

COMPARTIMENT DU CONDENSEUR (AIR CLIMATISÉ) 22174

COMPARTIMENT DE L'ÉVAPORATEUR

Ce compartiment renferme le contrôle d'humidité pour le système de chauffage et de climatisation. Le bouton de déverrouillage de la porte se trouve à l'intérieur du compartiment à bagages adjacent. Ouvrir le compartiment à bagages de droite et tirer le bouton de déverrouillage situé sur la paroi commune de ces deux compartiments. Tirer ensuite sur la porte pour accéder au compartiment de l'évaporateur.

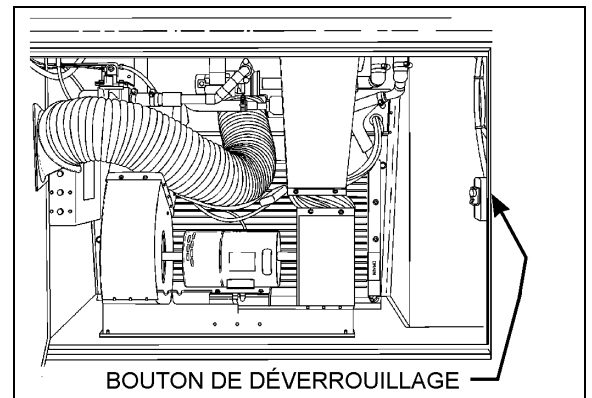

ACCÈS AU COMPARTIMENT DE L'ÉVAPORATEUR

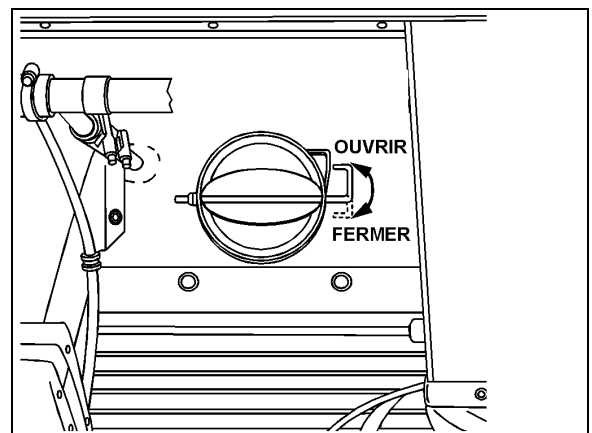

REGISTRE DE RECIRCULATION 22175

Ouvrir ou fermer le registre de recirculation à l'aide du levier montré dans l'illustration précédente.

COMPARTIMENT DE SERVICE AVANT

Pour ouvrir la porte du compartiment de service avant, tirer sur la tige située à l'intérieur de l'autocar près de la fenêtre du conducteur. Ce compartiment permet d'accéder aux composantes suivantes :

- Boîte de jonction avant;
- Module des alternateurs;
- Unité de commande électronique (ECU) et interrupteur du clignotant de l'ABS;
- Système de commande électronique de la transmission «World» (WTEC) (ECU);
- Soupape d'ouverture d'urgence de la porte d'entrée;
- Réservoir de lave-glace;
- Robinet de purge du réservoir des accessoires;
- Soupape de remplissage d'urgence du système pneumatique pour les accessoires;

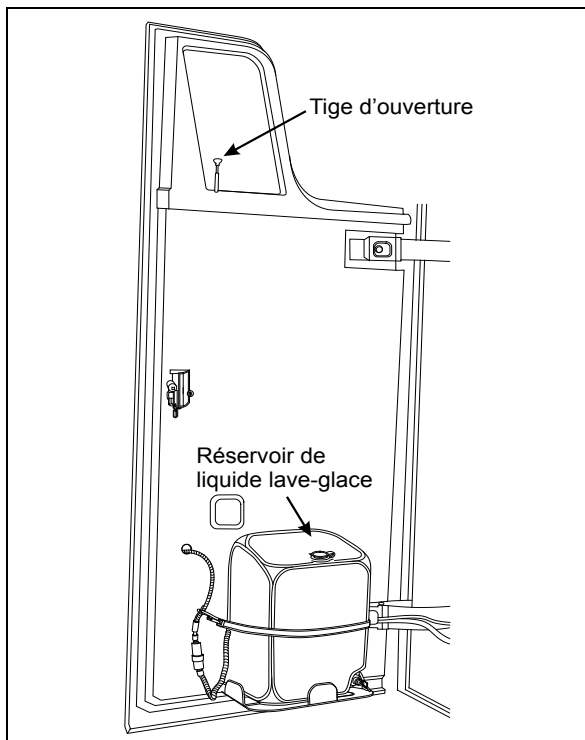

PORTE DU COMPARTIMENT DE SERVICE AVANT 18381

Il est possible de verrouiller/déverrouiller ce compartiment à l'aide de la clé des compartiments extérieurs.

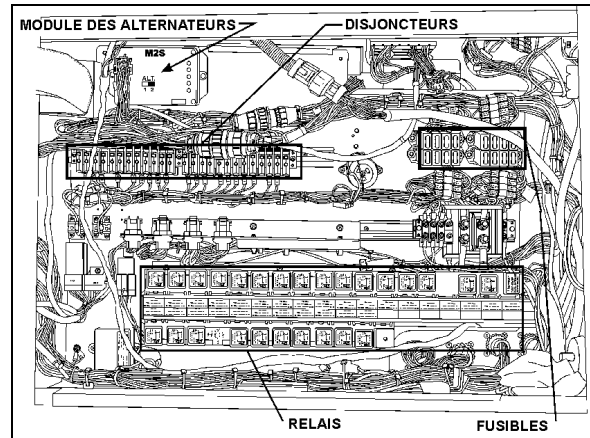

BOÎTE DE JONCTION AVANT 06397

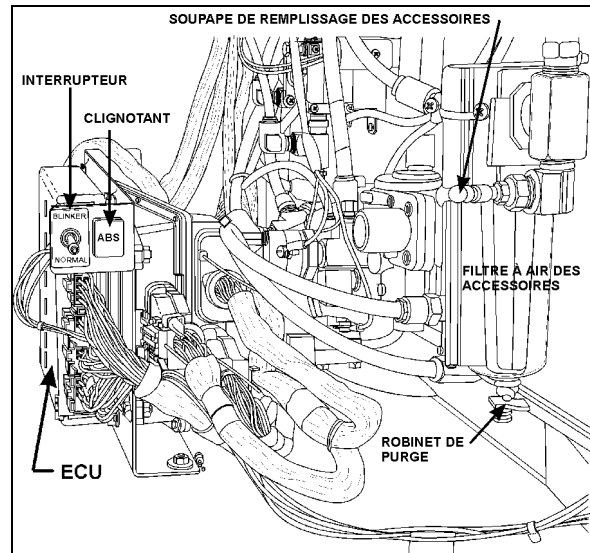

COMPARTIMENT DE SERVICE AVANT 06394

Le compartiment s'éclaire automatiquement à l'ouverture de la porte.

COMPARTIMENTS À BAGAGES

Les compartiments à bagages peuvent être verrouillés/déverrouillés à l'aide de la clé des compartiments extérieurs. Ouvrir la porte en soulevant la poignée et en tirant. Des cylindres pressurisés assistent l'ouverture et la fermeture des portes et maintiennent les portes ouvertes.

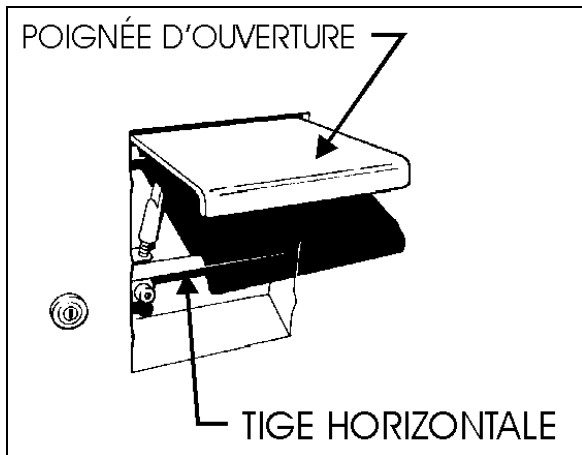

SERRURE ET POIGNÉE DE LA PORTE DES COMPARTIMENTS À BAGAGES 18043

Les compartiments s'éclairent automatiquement avec l'ouverture de chaque porte. Un voyant lumineux s'allume sur le tableau de bord lorsqu'une porte est ouverte.

Avertissement: Afin d'éliminer les risques de blessures, garder les mains éloignées des côtés des portes et du cadre lors de la fermeture.

Remarque: Afin de prévenir le vol et/ou le vandalisme, verrouiller toujours les compartiments à bagages avant de laisser l'autocar sans surveillance.

Remarque: En cas de mauvais fonctionnement et dans certains cas, utiliser le crochet de sécurité pour maintenir la porte ouverte de façon sécuritaire.

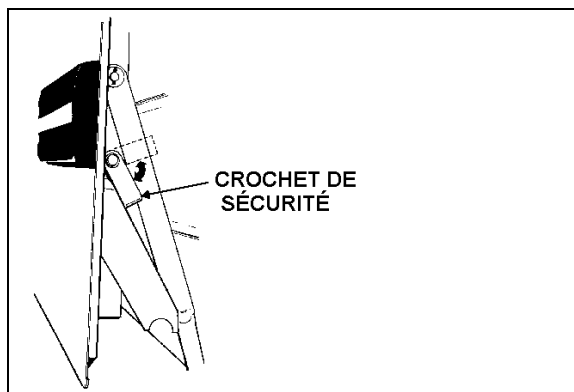

CROCHET DE SÉCURITÉ 18038

Remarque: Les compartiments à bagages peuvent être verrouillés/déverrouillés à l'aide d'un système optionnel de verrouillage central actionné à l'aide d'un interrupteur sur le tableau de commande latéral gauche dans la section du conducteur.

COMPARTIMENT DES BATTERIES (XL2-40 SEULEMENT)

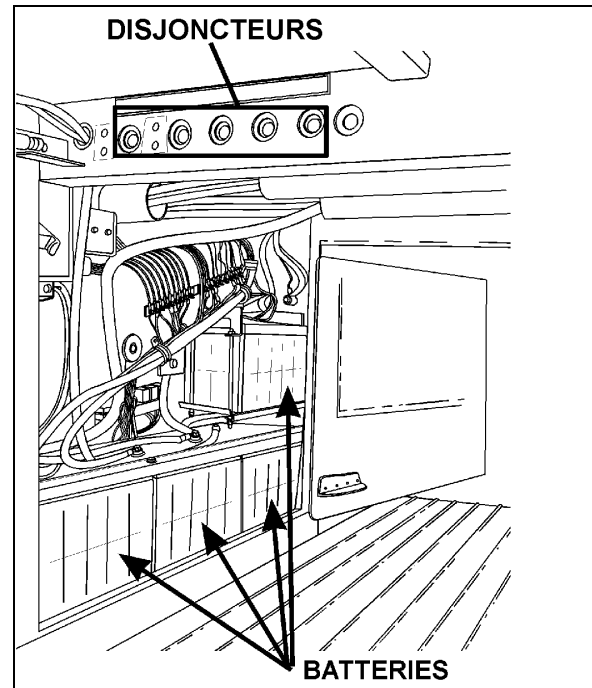

COMPARTIMENT DES BATTERIES (XL2-40)

Les batteries sont accessibles par l'intermédiaire d'une porte située à l'intérieur du dernier compartiment à bagages en partant de l'avant du véhicule. Pour ouvrir la porte d'accès, sortir la poignée de sa cavité, tourner de ¼ tour dans le sens anti-horaire et tirer sur la poignée.

COMPARTIMENT DE LA ROUE DE SECOURS

La roue de secours est entreposée dans le compartiment situé derrière le pare-chocs avant.

Attention : Ce compartiment n'est pas conçu pour l'entreposage. Ne jamais laisser d'objets dans ce compartiment qui pourraient gêner le fonctionnement de la timonerie de direction.

Pour accéder au compartiment de la roue de secours, tirer sur le levier de déclenchement situé au milieu du pare-chocs avant et abaisser graduellement le pare-chocs.

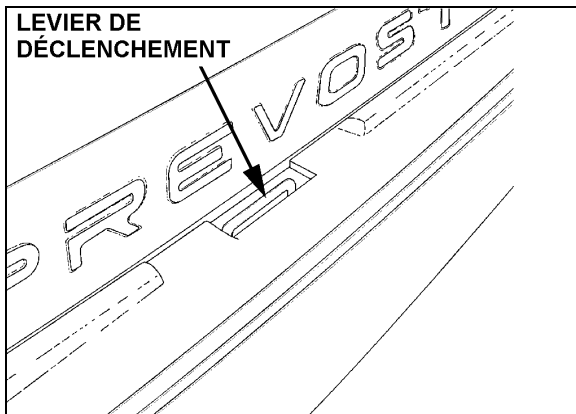

LEVIER DE DÉCLENCHEMENT

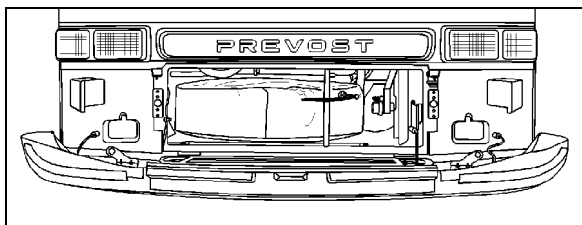

PARE-CHOCS AVANT

124f

Remarque : Le cric et la clé sont rangés à gauche dans le dernier compartiment à bagages.

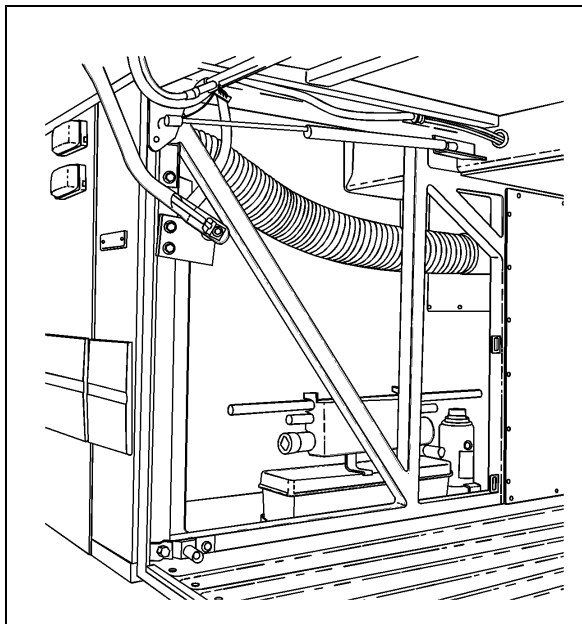

EMPLACEMENT DU CRIC ET DES OUTILS

Avertissement: Le pare-chocs est lourd. Il faut généralement deux personnes pour rabattre le pare-chocs.

Lors de la fermeture du compartiment, s'assurer que le pare-chocs est bien enclenché.

PORTES D'ACCÈS AUX COLS DE REMPLISSAGE DE CARBURANT

Les deux portes d'accès aux cols de remplissage de carburant (une porte du côté droit dans le cas du XL2-40) peuvent être verrouillées/déverrouillées à l'aide de la clé des compartiments extérieurs. Tourner la clé dans la serrure pour la retirer.

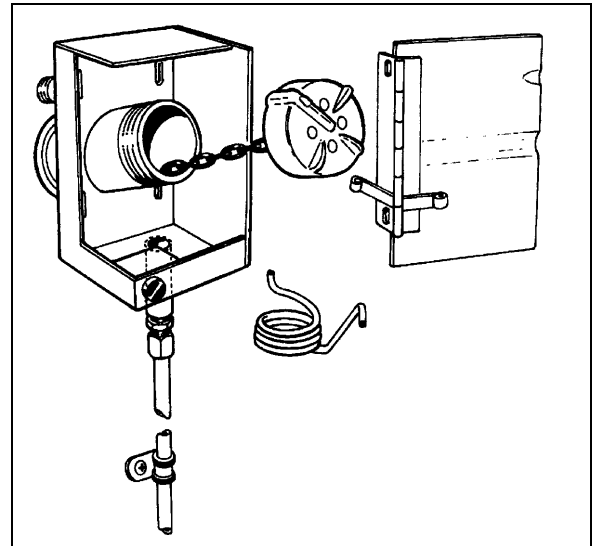

PORTE D'ACCÈS AU COL DE REMPLISSAGE DE CARBURANT

Remarque: La porte du côté gauche doit être dans la position déverrouillée avant d'être refermée.

PORTE D'ENTRÉE

La porte d'entrée peut être verrouillée/déverrouillée à l'aide de la clé des compartiments extérieurs.

De l'intérieur, elle peut être verrouillée/déverrouillée au moyen d'un levier à ressort situé près de l'ouverture.

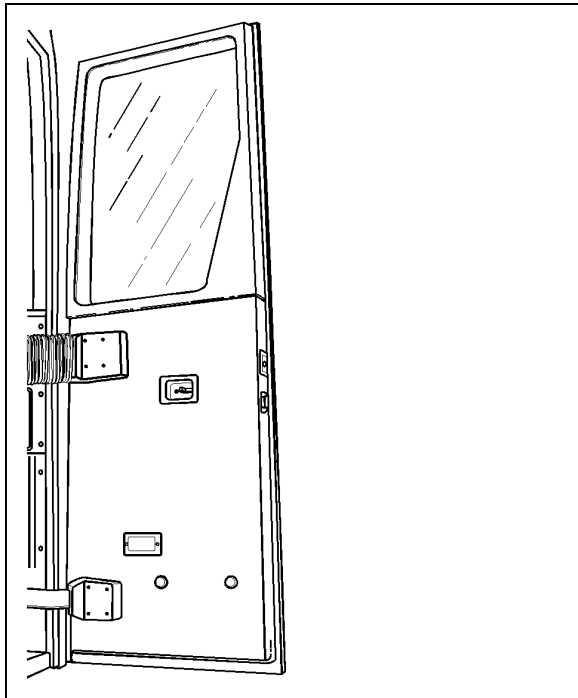

PORTE D'ENTRÉE

OFH3B118

INTERRUPTEUR INTÉRIEUR D'OUVERTURE DE LA PORTE

Il est possible d'ouvrir et de fermer la porte de l'autocar à l'aide de deux interrupteurs situés sur le tableau de bord du véhicule. Maintenir enfoncé l'interrupteur de couleur rouge pour ouvrir la porte et faire de même avec le vert pour la fermer.

INTERRUPTEUR EXTÉRIEUR D'OUVERTURE DE LA PORTE

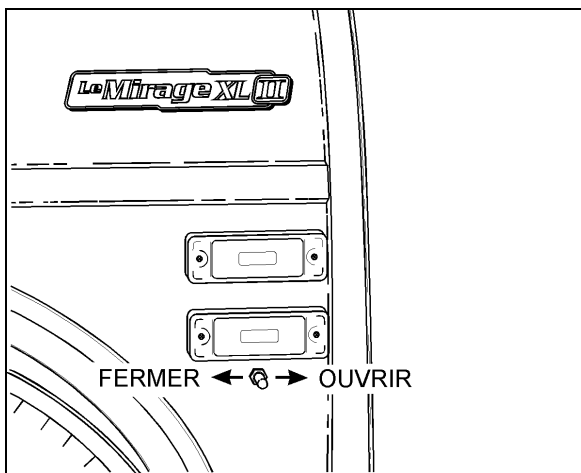

INTERRUPTEUR D'OUVERTURE EXTÉRIEUR

L'ouverture et la fermeture de la porte sont aussi contrôlées de façon pneumatique à partir de l'extérieur du véhicule par un interrupteur à 3 positions situé à gauche de la porte avant.

CONTRÔLE DE LA PORTE À PARTIR DE L'EXTÉRIEUR DE L'AUTOCAR

Pour ouvrir la porte, l'interrupteur doit être basculé vers l'avant du véhicule et tenu en position jusqu'à ce que la porte ait terminé son mouvement.

Pour fermer la porte, l'interrupteur doit être basculé vers l'arrière du véhicule et tenu en position jusqu'à ce que la porte ait terminé son mouvement.

En fin de course, le système maintiendra la pression dans le cylindre de porte verrouillant ainsi la porte dans la position ouverte après son ouverture. Durant son ouverture, la porte peut être arrêtée à n'importe quelle position en plaçant momentanément l'interrupteur au neutre. Si on arrête le mouvement de la porte durant son ouverture, le système ne maintiendra pas la pression dans le cylindre de porte et cette dernière ne sera pas verrouillée à cette position.

OUVERTURE D'URGENCE DE LA PORTE D'ENTRÉE

Une soupape de déverrouillage située dans le compartiment de service avant permet l'ouverture d'urgence de la porte d'entrée. Voir le paragraphe «Porte d'entrée» dans le chapitre : Équipement de sécurité et situations d'urgence.

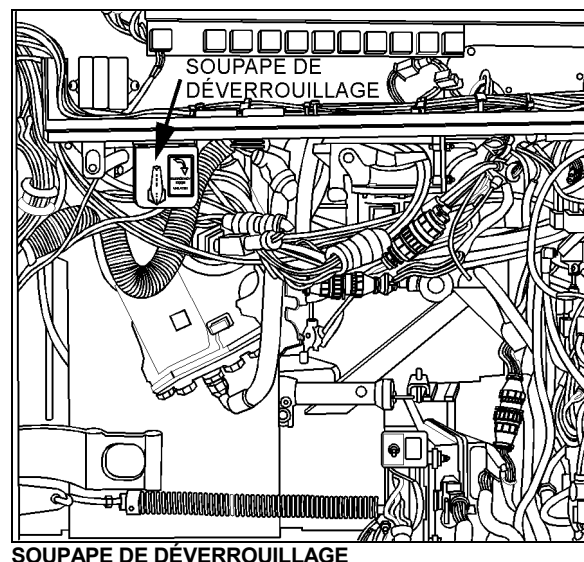

SOUPAPE DE DÉVERROUILLAGE

ACCÈS À L'ÉLÉVATEUR DE FAUTEUILS ROULANTS

Avant d'ouvrir la porte d'accès à l'élévateur de fauteuils roulants, stationnez l'autocar sur une surface le plus possible horizontale et appliquez le frein de stationnement. Ouvrir la porte à bagages située sous la porte d'accès à l'élévateur pour accéder au système d'élévation de fauteuils roulants, la porte à bagages pivote sur le côté.

Une cheville située dans le coin gauche supérieur du compartiment à bagages permet de déverrouiller la porte d'accès. Si le frein de stationnement n'est pas appliqué au moment de l'ouverture de la porte, un détecteur d'ouverture situé dans la porte actionnera le frein de stationnement. Ouvrir complètement la porte d'accès jusqu'à ce qu'elle se verrouille. Pour refermer la porte, il faut tirer sur la tige située à l'intérieur de la canalisation de ventilation puis bien refermer la porte d'accès. Cette canalisation se trouve sur le panneau inférieur de la porte.

Pour plus d'information sur le fonctionnement du système d'élévation de fauteuils roulants se référer au chapitre : «Autres caractéristiques».

RÉTROVISEURS

L'autocar est équipé de deux rétroviseurs extérieurs (Ramco). Les miroirs d'un rétroviseur sont de type plat et de type convexe. Les miroirs convexes permettent d'augmenter le champ de vision. Les objets observés dans les miroirs convexes paraissent plus petits et sont situés plus proches qu'il ne le semble. Ces deux rétroviseurs peuvent être réglés manuellement ou électriquement.

Pour améliorer la visibilité, par temps froid, les rétroviseurs sont équipés d'un système de chauffage électrique actionné à l'aide d'un interrupteur situé sur le tableau de bord. Consulter à ce sujet le chapitre «Commandes et instruments». Des thermostats intégrés évitent un fonctionnement continu du chauffage.

Attention: Ne pas coller un miroir de type convexe sur le verre chauffant du rétroviseur. Une distribution inégale de température sur le rétroviseur pourrait l'endommager.

RÉTROVISEUR DE TYPE RAMCO À AJUSTEMENT MANUEL

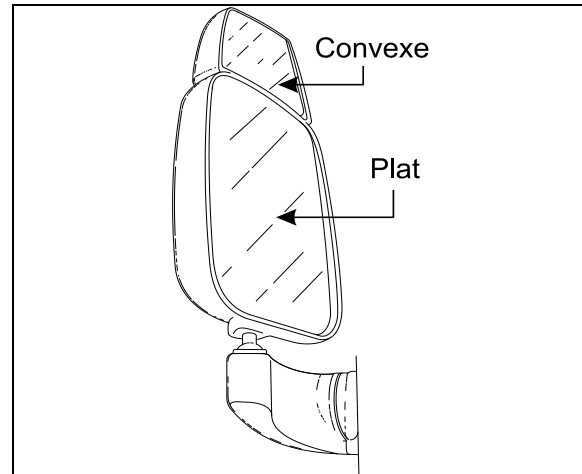

RÉTROVISEUR RAMCO

18398F

Ajustement :

Desserrer le boulon situé à la base du bras du rétroviseur. Régler le bras à l'angle désiré, puis resserrer le boulon.

Ajustement de la tête du miroir :

Desserrer les vis de fixation. Régler la tête du miroir, puis resserrer les vis de fixation.

RÉTROVISEURS À RÉGLAGE ÉLECTRIQUE (RAMCO)

Les rétroviseurs à réglage électrique sont contrôlés à l'aide des commandes de réglage situées sur le tableau de commande latéral gauche. Consulter le chapitre «Commandes et instruments».

Le réglage manuel de ces rétroviseurs est également possible.

Attention: Éviter de trop serrer la vis.

CAMÉRA DE MARCHE ARRIÈRE

Une caméra de marche arrière est disponible en option. Elle offre une assistance visuelle au conducteur lors de manœuvres en marche arrière. Le moniteur de la caméra est installé à gauche du tableau de bord principal, sur le pilier du pare-brise. Voir le chapitre : «Commandes et instruments».

PRISE DE 110-120 VOLTS

Cette prise est reliée au chauffe-moteur et est utilisée avec une alimentation de 110-120 volts. Elle est située près de la charnière de la porte droite d'accès à l'arrière du moteur. (Voir le chapitre 7 : Soins et entretien).

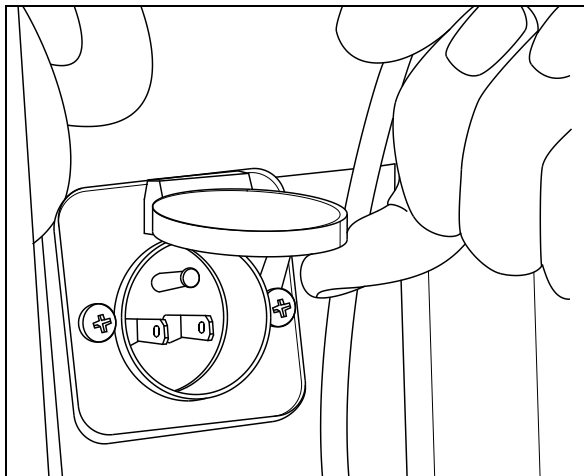

PRISE DE 110-120 VOLTS

06390

COMPTEUR KILOMÉTRIQUE D'ESSIEU

Un compteur de distance parcourue est installé sur l'extrémité droite de l'essieu moteur. Celui-ci indique la distance parcourue par l'autocar, en kilomètres ou en milles, depuis sa sortie de l'usine, incluant les essais routiers.

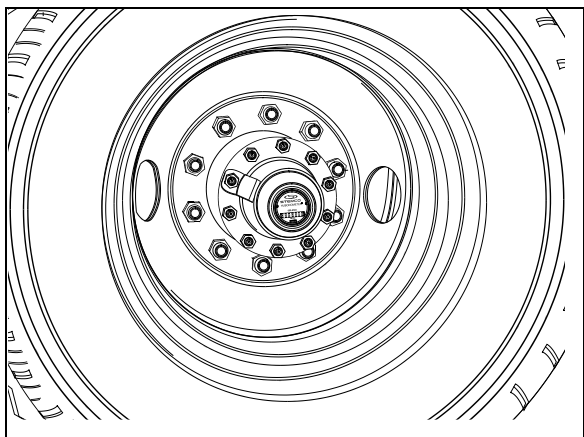

COMPTEUR KILOMÉTRIQUE

pneu3f