

TABLE DES MATIÈRES

1.	DESCRIPTION DU SYSTÈME AUDIO ET VIDÉO	4
1.1	DÉPANNAGE	7
1.2	COMMENT OBTENIR DE L'AIDE AU SUJET DES PRODUITS AUDIO ET VIDÉO REI	7
1.3	RADIO DE LA PLANCHE DE BORD	8
1.3.1	<i>Dépose/pose</i>	8
1.4	SÉLECTEUR DE SON VSS-05.....	8
1.4.1	<i>Dépose/pose</i>	8
1.5	AMPLIFICATEUR DE PUISSANCE DE 400 W AVEC TNS.....	8
1.6	HAUT-PARLEURS	9
1.7	MICROPHONE À PERCHE	9
1.7.1	<i>Démontage</i>	9
1.7.2	<i>Installation</i>	9
1.8	MICROPHONE PORTATIF PRIORITAIRE	10
1.9	MICROPHONE SANS FIL.....	10
1.10	SYNTONISEUR	10
1.11	KARAOKÉ.....	10
1.11.1	<i>Chaîne audio Panasonic avec karaoké – LECTEUR DVD PORTABLE DV1500.....</i>	<i>10</i>
1.12	HAUT-PARLEURS DU CONDUCTEUR	10
1.13	MONITOR.....	10
1.14	SYSTÈME DE VISIONNEMENT PANORAMIQUE.....	11
1.15	INSTALLATION DE L'ANTENNE DU TOIT	11
2.	MONITEUR DE LA CAMÉRA DE MARCHÉ ARRIÈRE.....	11
3.	COMPTEUR KILOMÉTRIQUE D'ESSIEU.....	13
3.1	DESCRIPTION.....	13
3.1.1	<i>DÉMONTAGE</i>	<i>13</i>
3.1.2	<i>INSTALLATION</i>	<i>13</i>
3.2	FONCTIONNEMENT.....	13
4.	RIDEAU DE DESTINATION	13
4.1	DESCRIPTION.....	13
5.	PARE-SOLEIL.....	14
5.1	PARE-SOLEIL DU PARE-BRISE.....	14
5.1.1	<i>Ajustement de fin de course</i>	<i>14</i>
5.2	PARE-SOLEIL DES PASSAGERS.....	15
5.2.1	<i>Ajustement de la précharge</i>	<i>15</i>
6.	CABINET D'AISANCES	15
6.1	DESCRIPTION.....	15
6.2	ENTRETIEN	15
6.3	VENTILATEUR D'AÉRATION	16
6.3.1	<i>Description</i>	<i>16</i>
6.3.2	<i>Entretien</i>	<i>16</i>
6.3.3	<i>Dépose et pose</i>	<i>16</i>
6.4	SERRURE DE LA PORTE	16
6.5	LUMIÈRE DU CABINET D'AISANCES AVEC DÉTECTEUR DE MOUVEMENT	16
6.5.1	<i>Dépose et pose</i>	<i>17</i>
6.5.2	<i>Paramètres des commutateurs DIP</i>	<i>17</i>

6.6	AVERTISSEUR SONORE	17
6.7	RÉSERVOIR D'EAU DOUCE	17
6.7.1	<i>Chauffe-eau du réservoir d'eau douce (en option)</i>	17
6.7.2	<i>Vidange du réservoir d'eau douce</i>	17
6.7.3	<i>Remplissage du réservoir d'eau douce</i>	17
6.8	DISTRIBUTEUR DE SAVON LIQUIDE	18
6.9	BOUTON-POUSSOIR DE LA CHASSE	18
6.9.1	<i>Démontage et installation du temporisateur pneumatique</i>	19
6.9.2	<i>Ajustement du temporisateur</i>	19
6.10	POMPE DE LA CHASSE D'EAU	19
6.10.1	<i>Ajustement de la pression de la pompe de la chasse d'eau</i>	19
6.11	RÉSERVOIR COLLECTEUR.....	19
6.11.1	<i>Vidange du réservoir collecteur</i>	19
6.11.2	<i>Remplissage du réservoir collecteur</i>	19
6.12	ARMOIRE DE NETTOYAGE	20
7.	SOUPAPE D'AVERTISSEUR PNEUMATIQUE	20
7.1	ENTRETIEN DE LA SOUPAPE D'AVERTISSEUR PNEUMATIQUE	20
8.	SYSTÈME DE NETTOYAGE DES PHARES	20
8.1	DESCRIPTION GÉNÉRALE	20
8.2	REPLISSAGE DU RÉSERVOIR DU LIQUIDE LAVE-GLACE.....	20
8.3	AJUSTEMENT DES GICLEURS DE LAVE-GLACE	20
9.	ESSUIE-GLACES ET DISPOSITIFS DE LAVE-GLACE.....	21
9.1	DESCRIPTION GÉNÉRALE	21
9.2	BRAS D'ESSUIE-GLACE	22
9.2.1	<i>Ajustement du balayage</i>	22
9.2.2	<i>Démontage</i>	23
9.2.3	<i>Installation</i>	23
9.3	AJUSTEMENT DE LA TIMONERIE INFÉRIEURE	23
9.4	AJUSTEMENT DE LA TIMONERIE SUPÉRIEURE.....	23
9.5	MOTEURS DES ESSUIE-GLACES.....	24
9.5.1	<i>Remplacement du moteur de l'essuie-glace inférieur</i>	24
9.5.2	<i>Remplacement du moteur de l'essuie-glace supérieur</i>	24
10.	SYSTÈME AUTOMATIQUE D'EXTINCTION D'INCENDIE (EN OPTION)	27
10.1	DÉMARRAGE DU VÉHICULE APRÈS LE DÉCLENCHEMENT D'UNE ALARME-INCENDIE	27
10.2	ENTRETIEN PÉRIODIQUE	27
11.	SYSTÈME DE SURVEILLANCE DE LA PRESSION DES PNEUS	29
11.1	INSTALLATION D'UNE VALVE DE PNEU.....	29
11.2	INSTALLATION DE CAPTEURS BERU	31

ILLUSTRATIONS

FIGURE 1 : PANNEAU AUDIO-VIDÉO DANS LE PORTE-BAGAGES À MAIN.....	4
FIGURE 2 : COMMANDES ET INDICATEURS AUDIO-VIDÉO SUR LA FACE AVANT DU COMMUTATEUR HDMI-E.....	5
FIGURE 3 : CONNEXIONS AUDIO-VIDÉO À L'ARRIÈRE DU COMMUTATEUR HDMI-E.....	5
FIGURE 4 : CONNEXIONS AUDIO-VIDÉO CLASSIQUES AVEC BOÎTE DE RÉPARTITION À QUATRE SORTIES.....	6
FIGURE 5 : CONNEXIONS AUDIO-VIDÉO AVEC 2 BOÎTES DE RÉPARTITION POUR PERMETTRE UTILISATION DE 6 ÉCRANS ACL.....	6
FIGURE 6 : RADIO DE LA PLANCHE DE BORD.....	8
FIGURE 7 : SÉLECTEUR DE SON VSS-05.....	8
FIGURE 8 : AMPLIFICATEUR DE PUISSANCE MULTICANAL DE 400 W.....	9
FIGURE 9 : BROCHES DES CONNECTEURS DE L'AMPLIFICATEUR.....	9
FIGURE 10 : HAUT-PARLEUR COAXIAL DE 10 CM.....	9
FIGURE 11 : MICROPERCHE.....	9
FIGURE 12 : MICROPHONE PORTATIF.....	10
FIGURE 13 : MICROPHONE SANS FIL.....	10
FIGURE 14 : DESCRIPTION DES COMMANDES DU SYNTONISEUR.....	10
FIGURE 15 : PANASONIC DV1500.....	10
FIGURE 16 : INSTALLATION DE L'ÉCRAN.....	11
FIGURE 17 : CAMÉRA PANORAMIQUE.....	11
FIGURE 18 : COMPTEUR KILOMÉTRIQUE D'ESSIEU.....	13
FIGURE 19 : RIDEAU DE DESTINATION ÉLECTRONIQUE.....	14
FIGURE 20 : PARE-SOLEIL DU CONDUCTEUR.....	14
FIGURE 21 : BOUTON DE COMMANDE DU PARE-SOLEIL GAUCHE.....	14
FIGURE 22 : AJUSTEMENT D'USINE DES POSITIONS DE FIN DE COURSE SUPÉRIEURE ET INFÉRIEURE.....	15
FIGURE 23 : CABINET D'AISANCES.....	15
FIGURE 24 : INSTALLATION DU VENTILATEUR D'AÉRATION.....	16
FIGURE 25 : DÉTECTEUR DE MOUVEMENT DE LA LUMIÈRE DU CABINET D'AISANCES.....	17
FIGURE 26 : ROBINETS DE SERVICE DU RÉSERVOIR D'EAU DOUCE.....	18
FIGURE 27 : DISTRIBUTEUR DE SAVON LIQUIDE.....	18
FIGURE 28 : FONCTIONNEMENT DU CABINET D'AISANCES.....	18
FIGURE 29 : RÉSERVOIR COLLECTEUR.....	19
FIGURE 30: SOUPAPE D'AVERTISSEUR PNEUMATIQUE.....	20
FIGURE 31 : SYSTÈME DE NETTOYAGE DES PHARES.....	20
FIGURE 32 : AJUSTEMENT DES GICLEURS DE LAVE-GLACE.....	21
FIGURE 33 : EMPLACEMENT DES MOTEURS DES ESSUIE-GLACES.....	21
FIGURE 34 : PLANCHE DE BORD.....	21
FIGURE 35 : LEVIER MULTIFONCTION.....	22
FIGURE 36 : RÉSERVOIR DU LIQUIDE LAVE-GLACE.....	22
FIGURE 37 : ESSUIE-GLACE INFÉRIEUR.....	22
FIGURE 38 : ESSUIE-GLACE SUPÉRIEUR.....	23
FIGURE 39 : INSTALLATION DE L'ESSUIE-GLACE INFÉRIEUR.....	25
FIGURE 40 : ESSUIE-GLACE SUPÉRIEUR.....	24
FIGURE 41 : SÉQUENCE DU COMMUTATEUR D'ALLUMAGE.....	27

1. DESCRIPTION DU SYSTÈME AUDIO ET VIDÉO

Les composants montés sur châssis sont réunis sur le panneau audio-vidéo situé dans le premier porte-bagages à main du côté conducteur (Figure 1). En plus de l'amplificateur de puissance de 400 W, un commutateur HDMI-E pour automobile offre plusieurs possibilités concernant les systèmes comme les TV, les DVD, les diffuseurs de médias fournis par le client, les cameras panoramiques et de recul, le système de navigation GPS et les microphones sans fil. La radio AM/FM, la radio satellite et d'autres systèmes de divertissement peuvent aussi être offerts en option.

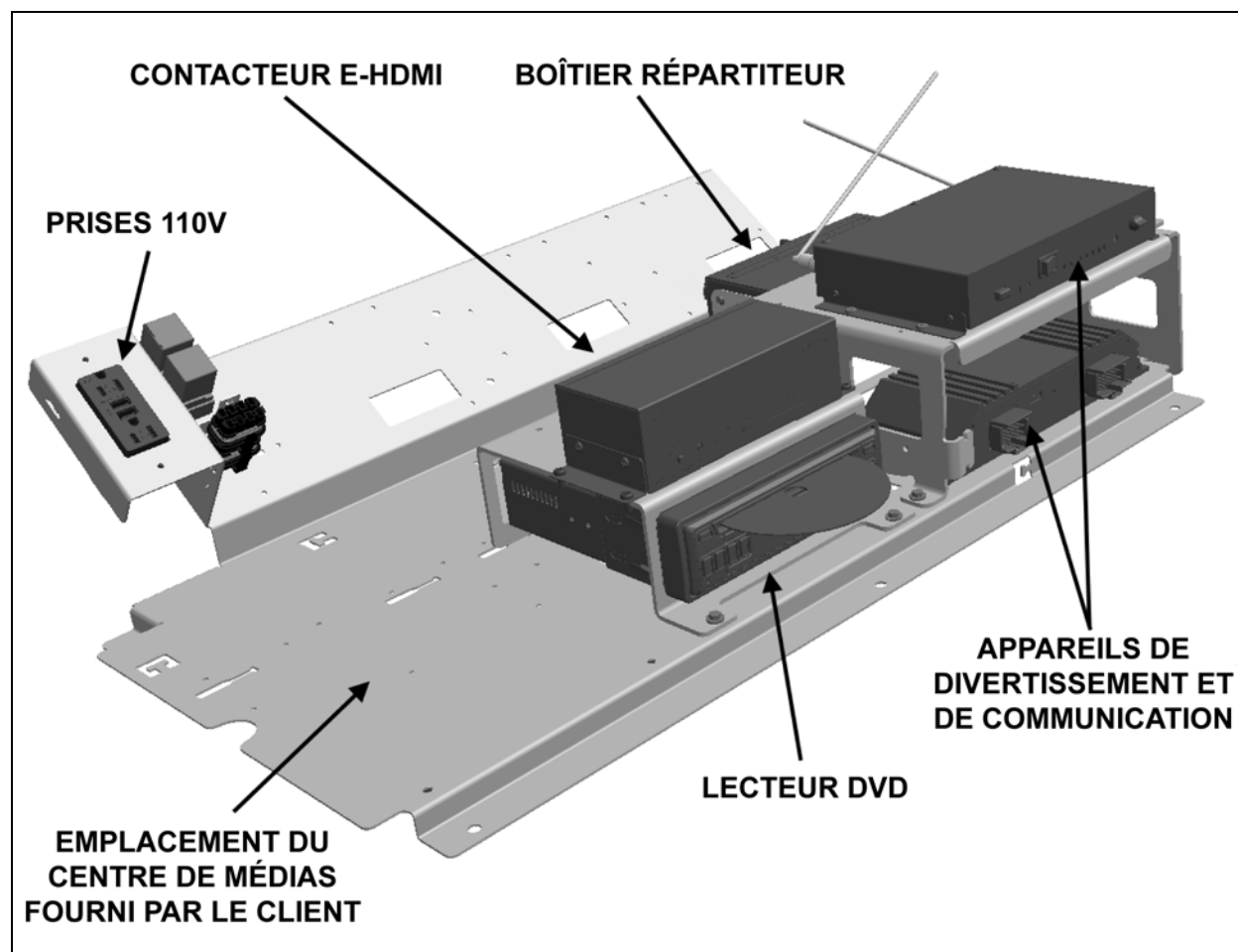

FIGURE 1 : PANNEAU AUDIO-VIDÉO DANS LE PORTE-BAGAGE À MAIN

Le panneau audio-vidéo comprend aussi une boîte de répartition qui établit la connexion pour quatre écrans ACL. Sur certains véhicules, une deuxième boîte de répartition montée dans le premier compartiment à bagages du côté droit permet l'utilisation de six écrans ACL au total.

Chaque console de passager montée sur la partie inférieure du porte-bagages à main contient un haut-parleur coaxial de 20 W faisant 10 cm. Les haut-parleurs (24 dans le H3-41 ou 28 dans le H3-45) sont alimentés par l'amplificateur, câblés en stéréo et disposés en armement en triangle.

Une sortie micro montée dans la zone du conducteur fait aussi partie de l'équipement de série.

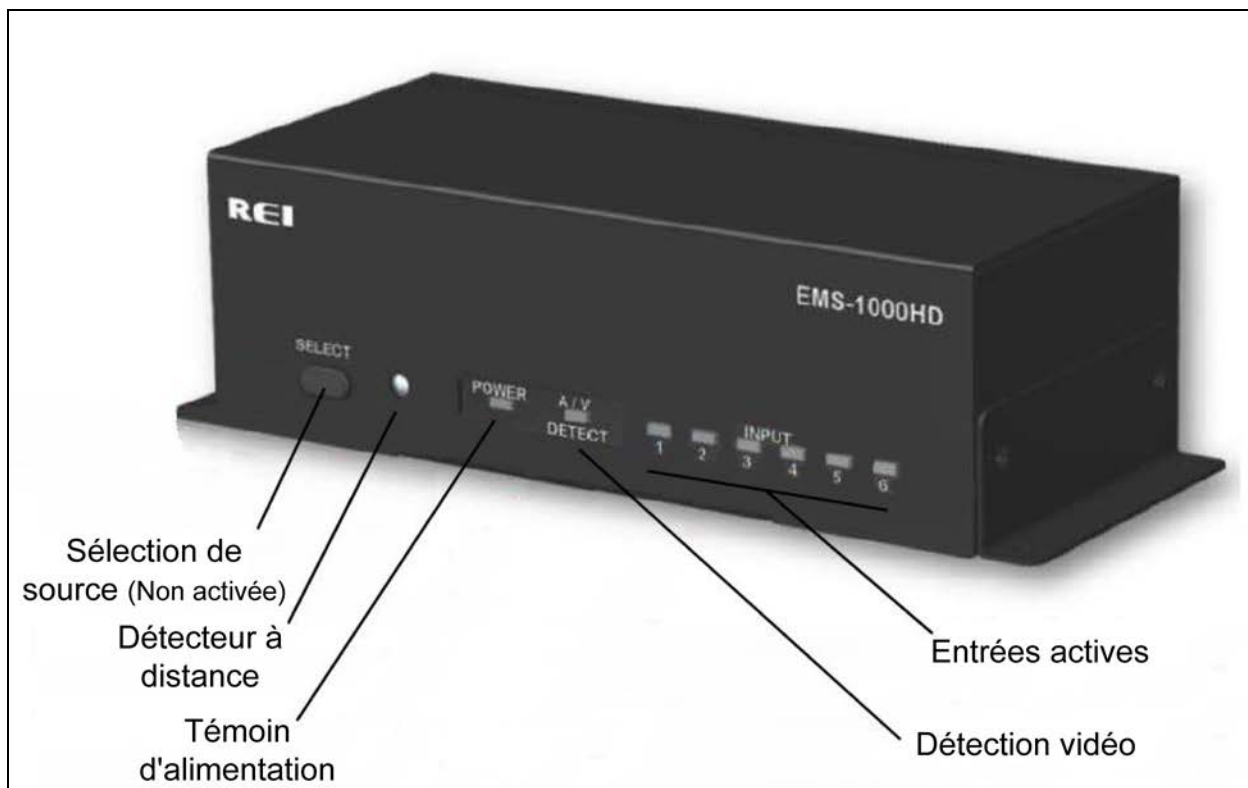

FIGURE 2 : COMMANDES ET INDICATEURS AUDIO-VIDÉO SUR LA FACE AVANT DU COMMUTATEUR HDMI-E

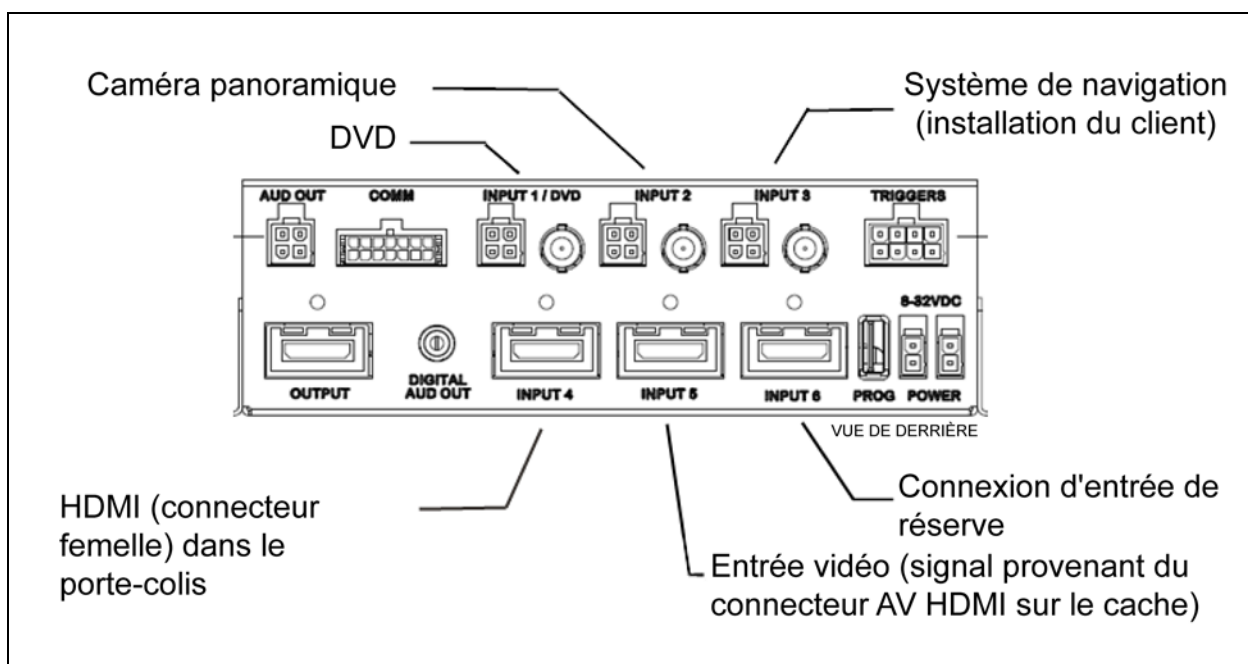

FIGURE 3 : CONNEXIONS AUDIO-VIDÉO À L'ARRIÈRE DU COMMUTATEUR HDMI-E

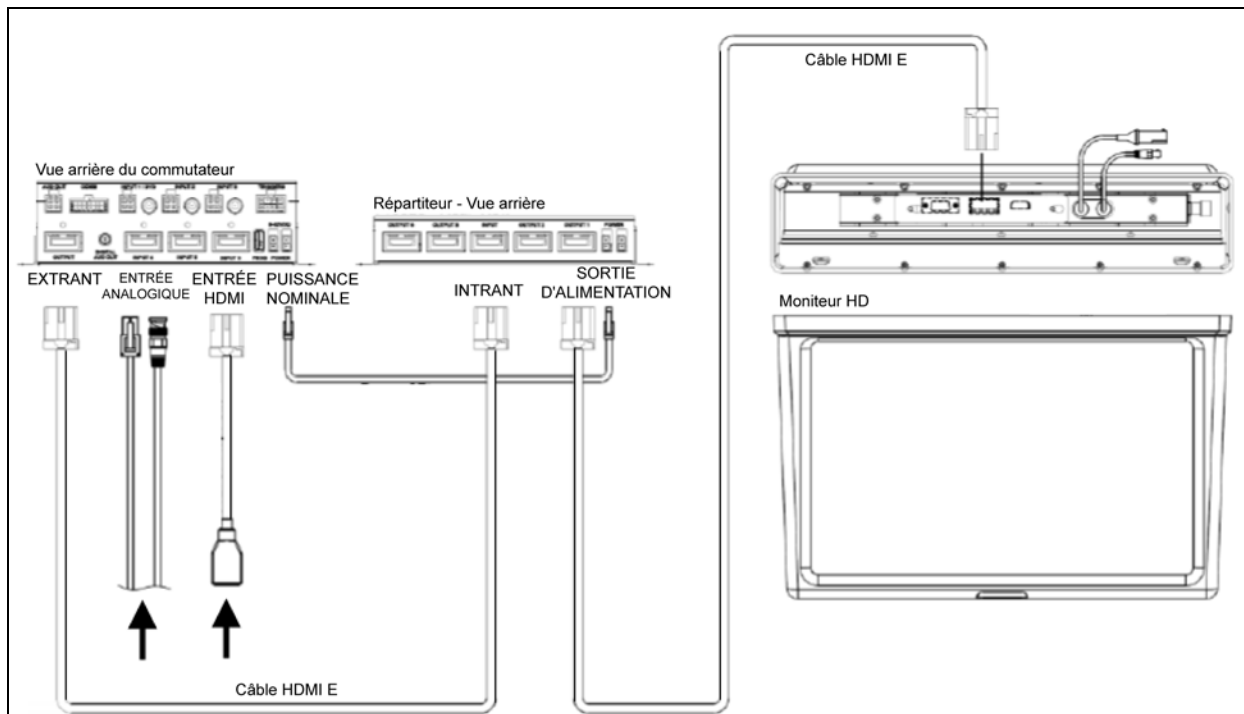

FIGURE 4 : CONNEXIONS AUDIO-VIDÉO CLASSIQUES AVEC BOÎTE DE RÉPARTITION À QUATRE SORTIES

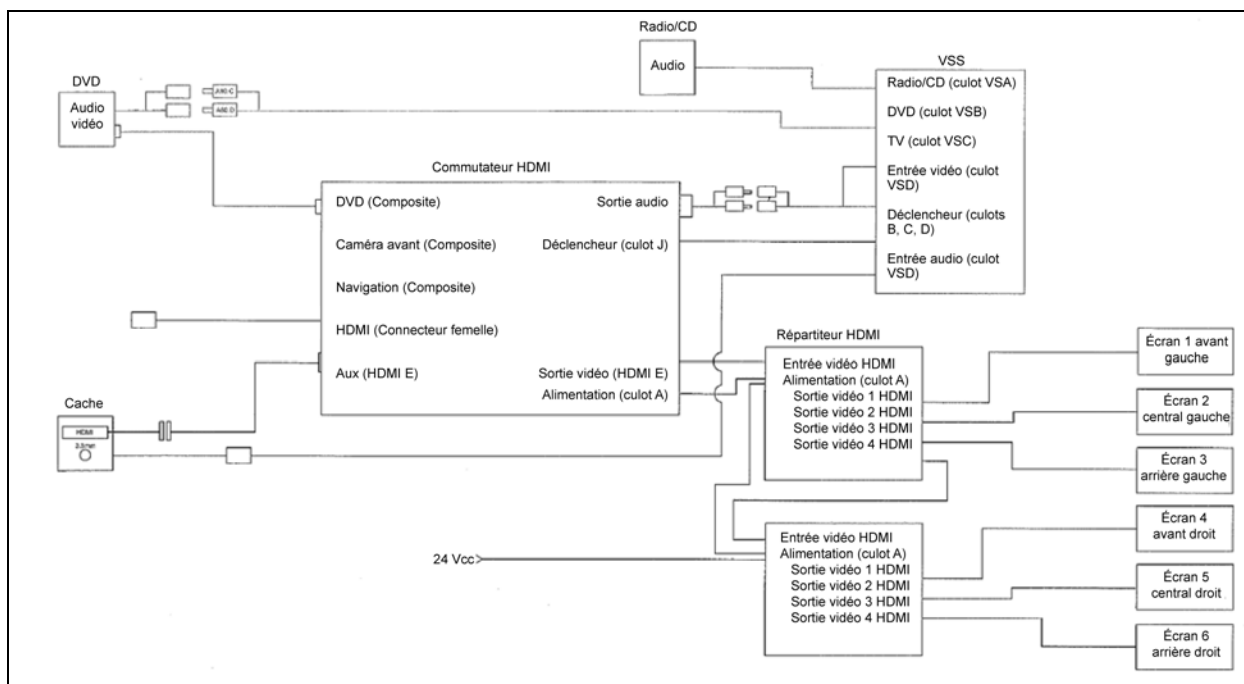

FIGURE 5 : CONNEXIONS AUDIO-VIDÉO AVEC DEUX BOÎTES DE RÉPARTITION POUR PERMETTRE L'UTILISATION DE SIX ÉCRANS ACL

1.1 DÉPANNAGE

Symptôme	Causes possibles/solutions
Pas d'image ni de son	Vérifier que la source de tension est appropriée et que les câbles sont bien connectés. Vérifier que les données d'entrée adéquates sont sélectionnées.
Pas d'image	Vérifier que le câble audio-vidéo est bien branché. Vérifier que les câbles HDMI sont bien branchés. S'assurer que la source HDMI est connectée au port « INPUT » (entrée) et l'appareil au port « OUTPUT » (sortie). Vérifier l'alimentation et la tension.
Pas de son	Vérifier que les câbles sont bien connectés. S'assurer que le niveau de volume de la source est bien réglé.
La commande à distance ne fonctionne pas	S'assurer que la télécommande est bien pointée vers le capteur de l'appareil. Vérifier les batteries de la télécommande.

1.2 COMMENT OBTENIR DE L'AIDE AU SUJET DES PRODUITS AUDIO ET VIDÉO REI

Pour obtenir de l'aide concernant les produits REI, appeler le numéro sans frais 877-726-4617 (zone continentale des États-Unis et Canada) entre 7 h et 17 h HNC du lundi au vendredi (sauf les jours fériés).

Pour obtenir de l'aide concernant les produits REI, appeler le numéro sans frais 877-726-4617 (zone continentale des États-Unis et Canada uniquement) entre 7 h et 17 h HNC du lundi au vendredi (sauf les jours fériés).

Avant d'appeler REI, préparer le numéro de pièce, le numéro de série, le NIV et la description détaillée du problème afin de fournir tous ces renseignements au représentant de REI. Une fois tous ces renseignements donnés, les clients reçoivent un numéro d'autorisation de retour. Lorsque le représentant de REI émet un numéro d'autorisation de retour, il fournit aussi des instructions concernant le retour de la pièce concernée. Tout écart à cette procédure peut entraîner des retards.

Soutien technique **24 h/24, 7 j/7**

APPELER LE 1-877-726-4617

Envoyer un courriel à l'adresse technicalsupport@radioeng.com

REI Authorized Repair Facilities

REI
6534 L Street
Omaha, Nebraska 68117

REI
1376 Bennett Drive, Unit 126
Longwood, Florida 32750

Voici les produits REI qui peuvent être installés dans l'autocar :

ÉCRAN COULEUR POUR CAMÉRA DE REcul
ÉCRAN ACL DE 15,6 PO
ÉCRAN ACL CENTRAL DE 15,6 PO
ÉCRAN PIVOTANT DE 19 PO
ÉCRAN ACL CENTRAL FORMAT 16:9 DE 19 PO
SYSTÈME DE DIVERTISSEMENT INDIVIDUEL
AMPLIFICATEUR À HUIT CANAUX
LECTEUR DVD

TÉLÉCOMMANDE DVD
CAMÉRA DE REcul COULEUR
CAMÉRA PANORAMIQUE COULEUR
MICROPHONE DU RADIO TYPE "CB" 10 PO
MICROPHONE SANS FIL
RÉCEPTEUR 16 CANAUX AVEC MICROPHONE SANS FIL
CONVERTISSEUR DE MÉDIAS AMÉLIORÉ (HDMI-E)
BOÎTE DE RÉPARTITION HDMI-E

1.3 RADIO DE LA PLANCHE DE BORD



FIGURE 6 : RADIO DE LA PLANCHE DE BORD

NOTE

Avant de tenter de résoudre un problème électrique sur la chaîne audio, consulter les schémas de câblage.

Le manuel d'instructions de fonctionnement de la radio est inclus à la fin de cette section.

1.3.1 Dépose/pose

Pour enlever la radio de son emplacement, procéder comme suit :

1. Placer le commutateur d'allumage en position « OFF » (arrêt).
2. Déposer le recouvrement de la planche de bord.
3. Débrancher les connecteurs de la radio et dévisser les écrous et les vis de fixation de la plaque arrière.
4. À l'avant de l'unité, insérer l'outil d'extraction numéro 20584494 dans les trous de chaque côté afin de séparer l'unité du support.
5. Depuis l'arrière, pousser l'unité pour la faire passer par le panneau frontal de la planche de bord.
6. La pose de la nouvelle unité se fait dans l'ordre inverse de la dépose.

1.4 SÉLECTEUR DE SON VSS-05



FIGURE 7 : SÉLECTEUR DE SON VSS-05

1.4.1 Dépose/pose

Pour enlever le sélecteur de son de son emplacement, procéder comme suit :

4. Placer le commutateur d'allumage en position « OFF » (arrêt).
5. Déposer le recouvrement de la planche de bord.
6. Débrancher les connecteurs de la radio et dévisser les écrous et les vis de fixation de la plaque arrière.
4. À l'avant de l'unité, insérer l'outil d'extraction numéro 20584494 dans les trous de chaque côté afin de séparer l'unité du support.
5. Depuis l'arrière, pousser l'unité pour la faire passer par le panneau frontal de la planche de bord.
6. La pose de la nouvelle unité se fait dans l'ordre inverse de la dépose.

Les instructions de fonctionnement se trouvent dans le manuel de l'opérateur.

1.5 AMPLIFICATEUR DE PUISSANCE DE 400 W AVEC TNS

Cet amplificateur numérique de 400 W à huit canaux apporte une nouvelle dimension à l'équipement stéréo et augmente la puissance de sortie totale du système.

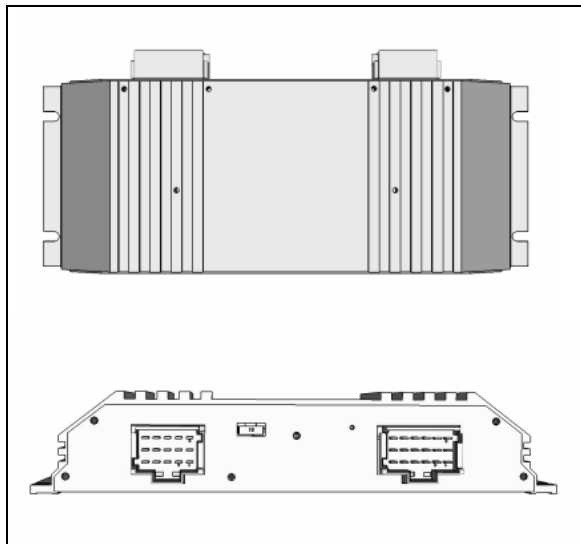

FIGURE 8 : AMPLIFICATEUR DE PUISSANCE MULTICANAL DE 400 W

CONNECTOR 9-966140-2 PINOUT			
Terminal	Function	Terminal	Function
1	R-DOOR (-)	9	L-DASH (-)
2	R-DASH (+)	10	GROUND
3	R-DASH (-)	11	GROUND
4	R-DOOR (+)	12	GROUND
5	L-DOOR (+)	13	+24V
6	L-DOOR (-)	14	+24V
7	REMOTE	15	+24V
8	L-DASH (+)	16	

CONNECTOR 9-966140-1 PINOUT			
Terminal	Function	Terminal	Function
1	R-BUNK (-)	10	INPUT-RR (+)
2	WOOFER (1) (-)	11	INPUT-RR (-)
3	WOOFER (1) (+)	12	
4	R-BUNK (+)	13	INPUT-LR (-)
5	L-BUNK (-)	14	INPUT-LR (+)
6	L-BUNK (+)	15	INPUT-LF (+)
7		16	INPUT-RF (+)
8	WOOFER (2) (-)	17	INPUT-RF (-)
9	WOOFER (2) (+)	18	INPUT-LF (-)

FIGURE 9 : BROCHES DES CONNECTEURS DE L'AMPLIFICATEUR

1.6 HAUT-PARLEURS

Chaque console de passager montée sur la partie inférieure du porte-bagages à main contient un haut-parleur coaxial de 20 W faisant 10 cm. Les haut-parleurs (24 dans le H3-41 et 28 dans le H3-45) de la section des passagers

sont alimentés par l'amplificateur, câblés en stéréo et disposés en armement en triangle.

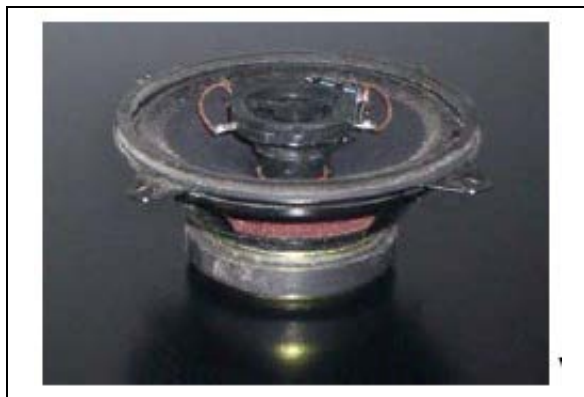

FIGURE 10 : HAUT-PARLEUR COAXIAL DE 10 CM

Le véhicule peut être équipé de deux haut-parleurs de haute-fidélité supplémentaires dans la zone du conducteur, un de chaque côté. Cette disposition offre au conducteur un son stéréo clair. Les commandes audio du conducteur se font à partir de la radio de la planche de bord.

Deux caissons d'extrêmes graves spécialement conçus sont fixés sous l'un des sièges passagers, avec des supports antivibrations.

1.7 MICROPHONE À PERCHE

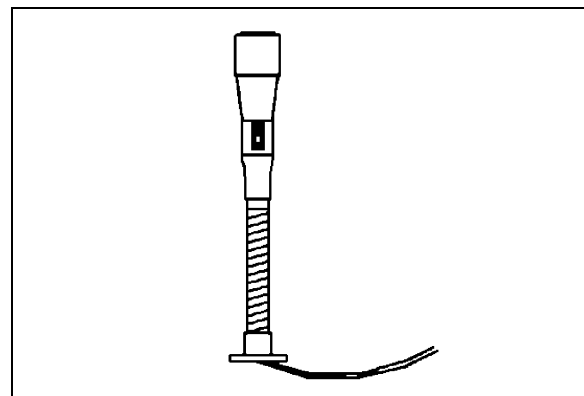

FIGURE 11 : MICROPERCHE

23083

1.7.1 Démontage

1. Placer le commutateur d'allumage en position « OFF » (arrêt).
2. Enlever les vis de montage de la bride de fixation.
3. Déconnecter les câbles.

1.7.2 Installation

1. Reconnecter les câbles.

2. Aligner la bride de fixation sur les trous, puis installer les vis.
3. Enlever les vis de montage de la cale d'écartement.
4. Insérer la cale d'écartement et installer les vis de montage.
5. Mettre l'interrupteur principal d'alimentation à la position « ON ».

1.8 MICROPHONE PORTATIF PRIORITAIRE

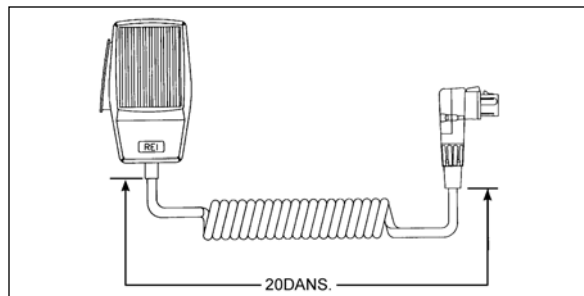

FIGURE 12 : MICROPHONE PORTATIF

23216

1.9 MICROPHONE SANS FIL

Le microphone sans fil à 16 canaux, le récepteur et le socle de charge du série 2000 sont des unités personnalisées qui permettent une communication sans fil de n'importe où dans l'autocar. L'unité est composée d'un récepteur monté sur le porte-bagages à main directement derrière le conducteur, et d'un microphone rechargeable portable avec socle de charge. Les instructions d'utilisation du microphone sont incluses dans le « Manuel d'utilisation REI » compris parmi les publications techniques fournies avec le véhicule.

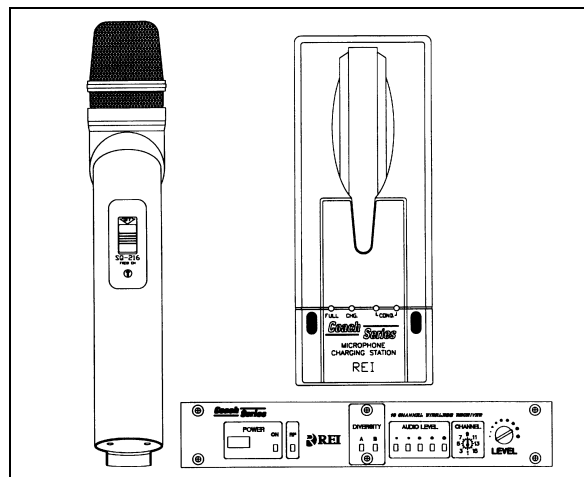

FIGURE 13 : MICROPHONE SANS FIL

1.10 SYNTONISEUR

Pour la description des commandes du syntoniseur télé, se référer à la Figure 14.

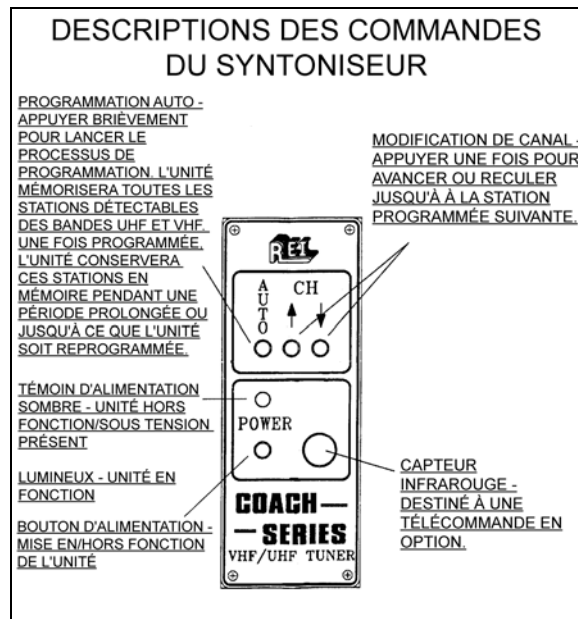

FIGURE 14 : DESCRIPTION DES COMMANDES DU SYNTONISEUR

1.11 KARAOKÉ

Le lecteur DVD modifié Panasonic s'allume automatiquement lorsque le système vidéo est activé. Le lecteur peut être contrôlé par une télécommande enfichable, ou par une tête de commande, qui possède les boutons « PLAY » (lecture) et « STOP » (arrêt).

Si le véhicule est équipé d'un système de karaoké, les instructions d'utilisation du système en question sont incluses dans le « Manuel d'utilisation » compris parmi les publications techniques fournies avec le véhicule.

1.11.1 Chaîne audio Panasonic avec karaoké – LECTEUR DVD PORTABLE DV1500

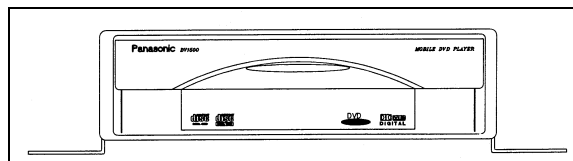

FIGURE 15 : PANASONIC DV1500

1.12 HAUT-PARLEURS DU CONDUCTEUR

Un haut-parleur est monté de chaque côté du conducteur. Cette disposition offre au conducteur un son stéréo clair. Les commandes du système audio du conducteur permettent de sélectionner la radio ou l'audio auxiliaire (indépendamment des haut-parleurs) ou encore de mettre les haut-parleurs en silencieux.

1.13 MONITOR

1. Placer le commutateur d'allumage en position « OFF » (arrêt).
2. Dévisser les vis de fixation situées du côté droit de l'écran.
3. Faire glisser l'écran vers la droite pour le séparer du support de fixation.

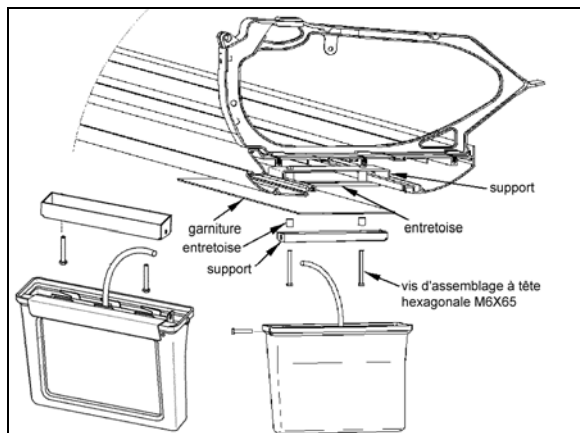

FIGURE 16 : INSTALLATION DE L'ÉCRAN 23221

1.14 SYSTÈME DE VISIONNEMENT PANORAMIQUE

Le système de visionnement panoramique permet aux passagers de voir la route qui se présente au véhicule.



FIGURE 17 : CAMÉRA PANORAMIQUE

1.15 INSTALLATION DE L'ANTENNE DU TOIT

1. Trouver l'emplacement adéquat et percer un trou en suivant les spécifications.
2. Pour enlever la saleté et la graisse, nettoyer le bord du trou avec de l'alcool.
3. Enlever l'anneau rembourré en mousse de l'antenne, si elle en possède un, pour libérer la surface en métal (la mousse peut produire des bulles d'air dans le nouveau joint en caoutchouc).

4. Avec du SIKA 205, nettoyer le bord du trou et la surface de fixation de l'antenne, puis attendre au moins deux minutes que les produits chimiques s'évaporent.
5. Appliquer un nouveau joint de SIKA 221 sur le bord du trou et la fixation de l'antenne.
6. Fixer l'antenne en place.
7. Enlever les excédents de produit et compléter en appliquant un joint de finition tout autour de la fixation de l'antenne.

2. MONITEUR DE LA CAMÉRA DE MARCHÉ ARRIÈRE

Une caméra de marche arrière est disponible en option. Elle offre une assistance visuelle au conducteur lors de manœuvres en marche arrière. La caméra s'allume automatiquement lorsque la marche arrière est enclenchée et le commutateur d'allumage en position « ON » (marche).

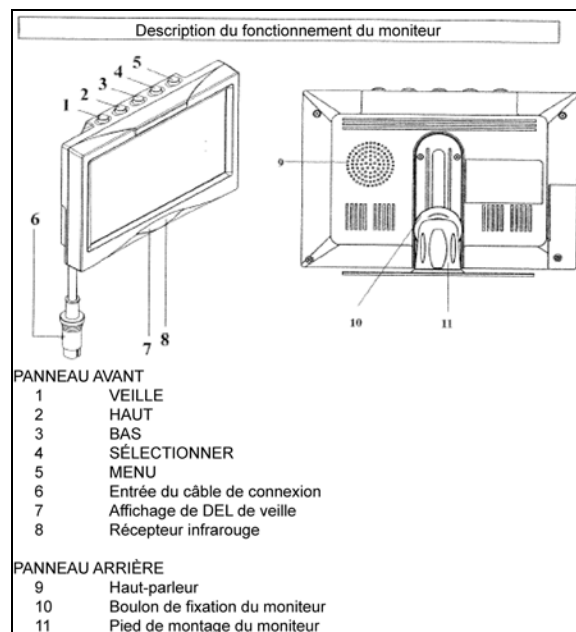

DESCRIPTION DES BOUTONS

- 1) **STANDBY (marche/arrêt)** Bouton de marche/arrêt.
- 2) **UP (haut)** Ce bouton a trois fonctions :
 - Augmenter le volume lors du fonctionnement normal;
 - Modifier le paramètre d'une fonction, comme le contraste (après avoir sélectionné le menu);
 - Décaler les marques de distance vers le haut lorsque le véhicule est en marche arrière.
- 3) **DOWN (bas)** Ce bouton a trois fonctions :
 - Baisser le volume lors du fonctionnement normal;
 - Modifier le paramètre d'une fonction, comme le contraste (après avoir sélectionné le menu);
 - Décaler les marques de distance vers le bas lorsque le véhicule est en marche arrière.

4) SELECT (sélectionner) Ce bouton a trois fonctions :

- Sélectionner les sources de vidéo (CA1 → CA2 → AV → CA1) Lorsqu'il est enfoncé pendant moins de 1,5 seconde;
- Sélectionner les fonctions, comme les paramètres d'image (après avoir sélectionné le menu);
- Supprimer ou choisir les lettres du titre de l'affichage à l'écran.

5) MENU Ce bouton a deux fonctions :

- Activer la fonction gradateur (en appuyant moins de 1,5 seconde) lors du fonctionnement normal
- Accéder au menu (appuyer plus de 1,5 seconde). Quatre menus peuvent être choisis. Appuyer à nouveau sur le bouton pour sélectionner les menus individuels :
 - a) PICTURE (image) = Fonctions du paramètre de l'image.
 - b) USER (utilisateur) = Sélection de la fonction du système.
 - c) TIME (heure) = Réglage de l'heure et de la date.
 - d) INSTALL (installer) = Régler la fonction de la caméra (p. ex., mode image réfléchi).

6) ENTRÉE DU CÂBLE DE L'ÉCRAN DE LA BOÎTE DE CONNEXION

7) VOYANT DE VEILLE

8) RÉCEPTEUR INFRAROUGE

AFFICHAGE DU MENU DE L'ÉCRAN

L'écran (RV59 HD) est équipé d'une fonction d'affichage à l'écran qui permet de voir apparaître la date, l'image de la caméra, le canal, le mode image réfléchi et les marques de distance. Ces fonctions peuvent être sélectionnées dans le MENU. Pour accéder au menu, appuyer sur le bouton pendant plus de 1,5 seconde. Quatre menus peuvent être choisis. Appuyer à nouveau sur le bouton pour sélectionner les menus individuels.

Pour accéder au menu « PICTURE » (image), appuyer sur le bouton **MENU** pendant plus de 1,5 seconde. Le menu « PICTURE » (image) apparaît.

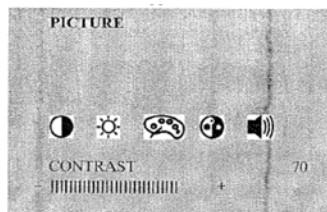

- Les illustrations ont les significations suivantes.
- ☉ → CONTRASTE
 - ☀ → LUMINOSITÉ
 - 🎮 → COULEUR
 - 🎚 → NUANCE
 - 🔊 → VOLUME

Sélectionner la fonction souhaitée (p. ex., contraste) en appuyant sur le bouton **SELECT** (sélectionner) plusieurs fois. Le paramètre de la fonction peut être modifié grâce aux boutons **UP** (haut) et **DOWN** (bas).

Pour accéder au menu « USER » (utilisateur), appuyer à nouveau sur le bouton **MENU**. Le menu « USER » (utilisateur) apparaît. Sélectionner la fonction souhaitée (p. ex., sélection) en appuyant sur le bouton **SELECT** (sélectionner) autant de fois que nécessaire. Le paramètre de la fonction peut être modifié grâce aux boutons **UP** (haut) et **DOWN** (bas).

UTILISATEUR

LANGUE ANG
ÉCRAN LARGE
TITRE ACTIVÉ

HEURE ACTIVÉE

PARAMÈTRES POSSIBLES :
 LANGUE : ANGLAIS/ALLEMAND (ENG/DEUT)
 FORMAT : ÉCRAN NORMAL 4:3, format d'image DE 4:3
 L'ÉCRAN : ÉCRAN LARGE, format d'image 16:9, PLEIN ÉCRAN, format d'image 16:9, milieu élargi
 TITRE : AFFICHAGE DU TITRE DE LA CAMÉRA ACTIVÉ OU DÉSACTIVÉ
 HEURE : AFFICHAGE DE L'HEURE ACTIVÉ OU DÉSACTIVÉ

Pour accéder au menu « TIME » (heure), appuyer à nouveau sur le bouton **MENU**. Le menu « TIME » (heure) apparaît. Sélectionner la fonction souhaitée (p. ex., date) en appuyant sur le bouton **SELECT** (sélectionner) autant de fois que nécessaire. Le paramètre de la fonction peut être modifié grâce aux boutons **UP** (haut) et **DOWN** (bas).

TEMPS

TEMPS 08:25
DATE 01 MAI
ANNÉE 2005

- Heure/mois réglable avec le bouton UP (haut)
- Minutes/date réglable avec le bouton DOWN (bas)
- Année réglable avec les boutons UP (haut) et DOWN (bas)

Pour accéder au menu « INSTALL » (installation), appuyer à nouveau sur le bouton **MENU**. Le menu « TIME » (heure) apparaît. Sélectionner la fonction souhaitée (p. ex., sélection) en appuyant sur le bouton **SELECT** (sélectionner) autant de fois que nécessaire. Le paramètre de la fonction peut être modifié grâce aux boutons **UP** (haut) et **DOWN** (bas).

INSTALLATION

ARRIÈRE CAM1
CAM1 IMAGE RÉFLÉCHIE
CAM2 IMAGE NORMALE

PARAMÈTRES POSSIBLES :

- INSTALLATION DU GROS CAOUTCHOUC: Sélection de la caméra prioritaire (CAM1 ou CAM2) déclenchée par l'engrenage arrière.
- CAM1 : Sélection d'une image réelle ou d'une image réfléchi pour la caméra 1.
- CAM2 : Sélection d'une image réelle ou d'une image réfléchi pour la caméra 2.
- NOTE1 La marque de distance apparaît sur l'image de la caméra définie à MIR (réfléchi).
- NOTE2 Lorsque la marche arrière est enclenchée, seule la marque de distance apparaît sur l'image réfléchi de la caméra, sans affichage à l'écran. À ce moment-ci, aucun bouton n'est accessible, à l'exception des boutons UP (haut) et DOWN (bas) qui permettent de déplacer la barre de distance.

MODULE DE CAMÉRA DE RECU (boîte d'alimentation)

La conduite de connexion est composée de six branchements :

ROUGE	Source de tension 12 V à 24 V (32 V maximum).
NOIR/MARRON	Câble de terre
BLANC	Fil de commande de la fonction gradateur (fonctionnement de nuit).
JAUNE	Fil de commande de la caméra latérale. La connexion doit être faite à l'INDICATEUR.
ORANGE	Fil de commande de la caméra de rétrovision. La connexion doit être faite au feu de recul.

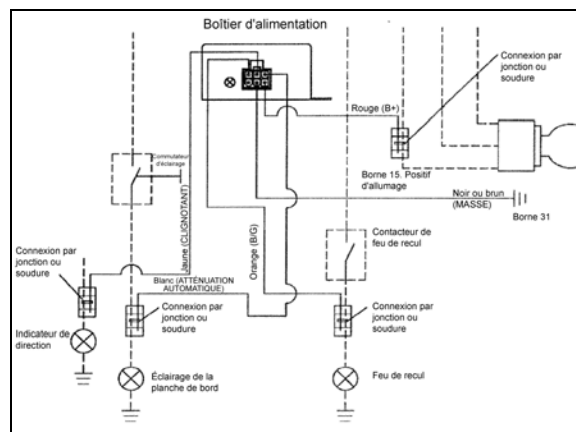

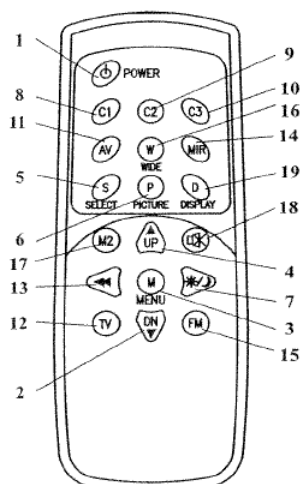

N°	Touche	Description
1	VEILLE	Commutateur marche/arrêt
2	BAS ▼	Cette touche à 3 fonctions. - Diminution du volume en fonctionnement normal. - Modification du réglage d'une fonction, par exemple la luminosité (après avoir sélectionné le menu). - En pressant cette touche au passage en marche arrière, décalage des repères de distance vers le bas.
3	MENU	Appel du menu à l'écran. Trois menus peuvent être affichés : a : IMAGE Fonctions de réglage d'image b : UTILISATEUR Sélection d'une fonction du système c : HEURE Réglage de l'heure et de la date d : INSTALLER Réglage de la fonction de la caméra (p. ex., fonction rétroviseur)
4	HAUT ▲	Cette touche à 3 fonctions. - Augmentation du volume en fonctionnement normal - Modification des réglages d'une fonction, par exemple le contraste (après avoir sélectionné le menu) - En pressant cette touche au passage en marche arrière, décalage des repères de distance vers le haut.
5	SELECT	Cette touche à 2 fonctions. Sélection des sources vidéo (CA1→CA2→AV) Sélection des fonctions, par exemple un réglage d'image (après avoir sélectionné le menu)
6	IMAGE	Affichage direct des fonctions CONTRASTE, LUMINOSITÉ, etc. pour le réglage de l'image. Exécution du réglage avec la touche HAUT ou BAS.
7	ATTÉNUATEUR	Règle temporairement la luminosité pour un fonctionnement nocturne
8	C1	Sélection de la caméra 1
9	C2	Sélection de la caméra 2
10	C3	Sélection de la caméra 3 (l'entrée de caméra 3 n'est pas disponible)
11	AV	Sélection de l'entrée vidéo (RCA)
12	TV	Non disponible
13	RECHERCHE	Non disponible
14	MIROIR	Inversion gauche/droite temporaire de l'image
15	FM	Non disponible
16	LARGE	Réglage du format d'écran ÉCRAN NORMAL 4:3, format d'image 4:3 ÉCRAN LARGE, format d'image 16:9 PLEIN ÉCRAN, format d'image 16:9, milieu élargi
17	MONITEUR 2	Non disponible
18	SOURDINE	Coupure temporaire du son
19	ÉCRAN	Cette touche à 2 fonctions - Effacement ou affichage temporaire des lettres OSD du pavé et de l'heure - Sortie du menu

3. COMPTEUR KILOMÉTRIQUE D'ESSIEU

3.1 DESCRIPTION

Un compteur kilométrique d'essieu (Figure 18) en option a peut-être été installé du côté droit de l'essieu moteur. Il indique la distance totale (en miles ou en kilomètres) parcourue par l'autocar depuis qu'il a quitté l'usine, y compris la distance parcourue lors des essais sur route.

3.1.1 DÉMONTAGE

Pour démonter le compteur, enlever les deux contre-écrous et les deux rondelles de verrouillage qui le fixent au moyeu, puis séparer le compteur des goujons.

3.1.2 INSTALLATION

Placer le compteur kilométrique sur les goujons du moyeu. Remettre les rondelles de verrouillage et les contre-écrous. Régler les écrous des goujons à un couple compris entre 110 et 165 lb-pi (150-225 N.m).

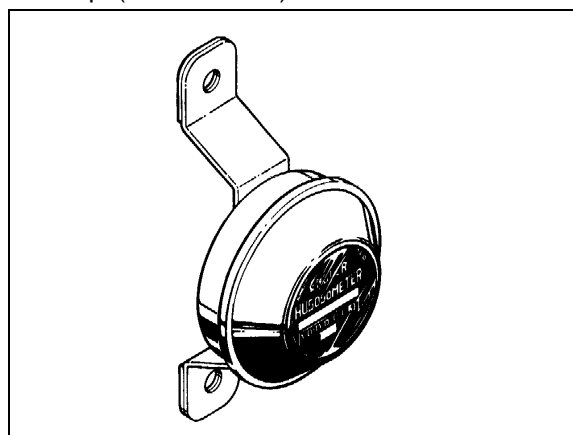

FIGURE 18 : COMPTEUR KILOMÉTRIQUE D'ESSIEU
23027

3.2 FONCTIONNEMENT

Le compteur kilométrique d'essieu est calibré pour un diamètre de roue précis. La rotation de la roue entraîne le déclenchement d'un mécanisme dans le compteur kilométrique d'essieu, qui va enregistrer la distance parcourue à partir d'un certain nombre de rotations. Le compteur doit être entretenu dans une installation de réparation d'indicateurs de vitesse compétente.

Note : Ne pas utiliser de peinture, de diluant ou de solvant sur la partie avant du compteur kilométrique d'essieu ou sur les enjoliveurs de roue en plastique. Ne pas souder sur le compteur kilométrique d'essieu.

4. RIDEAU DE DESTINATION

4.1 DESCRIPTION

L'afficheur de destination se trouve sur la partie supérieure avant du véhicule.

AFFICHEUR ÉLECTRONIQUE DE DESTINATION (en option)

Pour modifier la destination, abaisser les commutateurs-sélecteurs jusqu'à ce que la destination souhaitée apparaisse sur l'écran ACL.

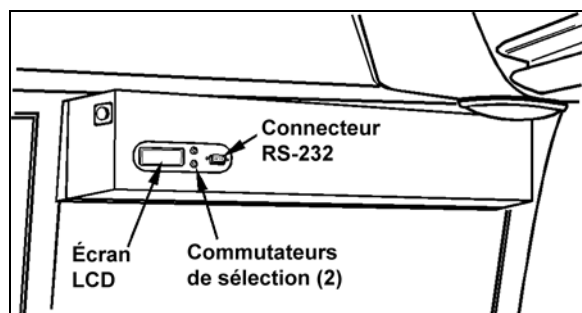

FIGURE 19 : RIDEAU DE DESTINATION ÉLECTRONIQUE
23123

Note : Avant sa première utilisation, le rideau de destination doit être programmé avec un connecteur RS-232 connecté à un ordinateur. Suivre les instructions du disque pour installer et lancer le logiciel.

Note : Tous les modèles de rideaux de destination sont équipés de lumières (ampoules ou éclairage fluorescent) qui s'allument automatiquement lorsque les phares ou les phares antibrouillards sont activés.

5. PARE-SOLEIL

5.1 PARE-SOLEIL DU PARE-BRISE

Deux pare-soleil électriques sont installés dans la zone du conducteur, en haut des pare-brise. Les deux boutons situés sur le volant et les deux boutons situés sur la planche de bord commandent séparément chaque pare-brise. Se référer au chapitre « Commandes et instruments » du manuel de l'opérateur pour obtenir plus de renseignements.

Mise en garde : Les pare-soleil électriques ne doivent être commandés qu'électriquement. Les faire monter ou descendre manuellement peut endommager le mécanisme.

5.1.1 Ajustement de fin de course

La fin de course des pare-soleil est pré-réglée en usine. Si un ajustement est nécessaire, procéder comme suit :

1. Tourner le commutateur d'allumage à la position ON.
2. Insérer un petit clou ou un autre objet fin dans le trou d'accès du bouton d'ajustement

du pare-soleil en appuyant **simultanément** sur le bouton DOWN (bas) approprié du pare-soleil jusqu'à ce qu'un bip retentisse. Relâcher les deux boutons.



FIGURE 20 : PARE-SOLEIL DU CONDUCTEUR



FIGURE 21 : BOUTON DE COMMANDE DU PARE-SOLEIL GAUCHE

3. Mettre le pare-soleil dans la position de fin de course inférieure souhaitée à l'aide du bouton de commande (ne jamais ajuster la position du pare-soleil manuellement), puis relâcher le bouton.
4. Affiner l'ajustement en appuyant à plusieurs reprises sur le bouton DOWN (bas).
5. Appuyer sur le bouton UP (haut), qui désigne la direction opposée, pour enregistrer la position de fin de course numéro 1. Un bip de confirmation retentit.
6. Mettre le pare-soleil dans la position de fin de course supérieure souhaitée à l'aide du bouton de commande (ne jamais ajuster la position du pare-soleil manuellement), puis relâcher le bouton.
7. Affiner l'ajustement en appuyant à plusieurs reprises sur le bouton UP (haut).
8. Appuyer sur le bouton DOWN (bas), qui désigne la direction opposée, pour enregistrer la position de fin de course numéro 2. Un bip de confirmation retentit. Le mode d'ajustement est alors désactivé.

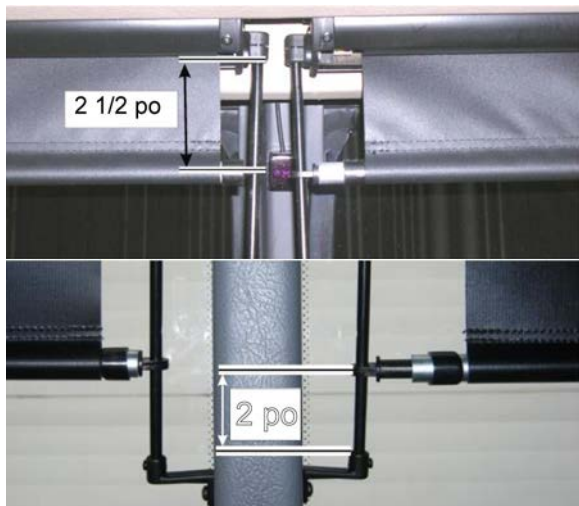

FIGURE 22 : AJUSTEMENT D'USINE DES POSITIONS DE FIN DE COURSE SUPÉRIEURE ET INFÉRIEURE

5.2 PARE-SOLEIL DES PASSAGERS

Sur certains véhicules, des pare-soleil manuels sont installés en usine. Les pare-soleil sont baissés et peuvent être bloqués en position fermée ou à moitié ouverte dans les moulages latéraux des fenêtres.

Pour libérer les pare-soleil, les débloquer des moulages et lâcher. La tension du ressort remettra les pare-soleil en position complètement ouverte.

La tension du ressort est réglée en usine et ne devrait pas avoir besoin d'être ajustée.

Cependant si, pour quelque raison que ce soit, un pare-soleil doit être retiré du véhicule, il sera nécessaire de précharger le mécanisme de retour avant la réinstallation pour s'assurer que le pare-soleil retourne en position complètement ouverte lorsqu'il est relâché.

Mise en garde : Un outil particulier est nécessaire pour séparer le pare-brise du support de la fenêtre. Ne pas utiliser l'outil en question peut entraîner des dommages permanents sur le pare-brise ou le support de la fenêtre.

L'outil peut être commandé auprès du centre de pièces de Prevost, sous le numéro de pièce 685594.

5.2.1 Ajustement de la précharge

À l'aide du tableau qui suit, précharger le mécanisme du pare-soleil avant d'installer le pare-soleil dans le support de la fenêtre.

Note : Une fois le pare-soleil installé, le baisser de 6 po (15 cm), puis relâcher. Le pare-soleil doit se remettre en position complètement ouverte. Réajuster la précharge si nécessaire.

Type de pare-soleil	Précharge Nécessaire
Pare-soleil standard	10 tours
Pare-soleil arrière	10 tours
Petit pare-soleil arrière	8 tours
Grand pare-soleil de l'élévateur pour fauteuils roulants	12 tours
Petit pare-soleil trapézoïdal	8 tours

6. CABINET D'AISANCES

6.1 DESCRIPTION

Le cabinet d'aisances se trouve dans le coin arrière droit de l'autocar. Il comprend une toilette chimique, un distributeur de papier hygiénique, un lavabo, un distributeur d'essuie-mains, un récipient à déchets, un miroir, un cendrier et une armoire de nettoyage. Le distributeur de savon liquide et le distributeur de lingettes sont en option.

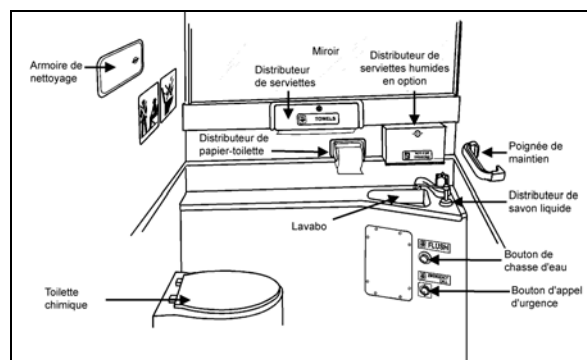

FIGURE 23 : CABINET D'AISANCES

Lorsque la porte du cabinet d'aisances est fermée de l'intérieur, une lumière fluorescente s'allume dans le cabinet et deux signes s'illuminent à l'extérieur afin d'indiquer que le cabinet est occupé. L'un des signes est situé sur la paroi externe du cabinet d'aisances, et l'autre se trouve au-dessus du pare-brise. Un voyant indicateur s'illumine sur la planche de bord pour prévenir le conducteur lorsque le cabinet d'aisances est occupé. Une veilleuse est allumée en permanence dans le cabinet d'aisances lorsque le commutateur d'allumage est en position « ON » (marche).

6.2 ENTRETIEN

La procédure d'entretien du cabinet d'aisances est décrite dans le *manuel de l'opérateur* compris parmi les publications techniques fournies avec le véhicule.

6.3 VENTILATEUR D'AÉRATION

6.3.1 Description

Le ventilateur d'aération du cabinet d'aisances, monté sur le réservoir d'huile dans le compartiment moteur (Figure 24), a deux fonctions. Il évacue les mauvaises odeurs et offre une circulation continue de l'air dans le cabinet d'aisances en chauffant ou en refroidissant le cabinet avec l'air ambiant du véhicule. L'air entre dans le cabinet d'aisances par une grille d'évent située dans la section supérieure de la porte et quitte le cabinet d'aisances par une grille située à côté de la toilette.

Note : Le ventilateur fonctionne constamment lorsque le commutateur d'allumage est en position « ON » (marche).

6.3.2 Entretien

La fréquence de l'entretien préventive doit être déterminée en fonction du millage du véhicule et de ses conditions de fonctionnement. Toutefois, il est conseillé d'examiner cet élément tous les 50 000 miles (80 000 km) ou une fois par an, selon la première éventualité.

Démonter le ventilateur et le moteur. Vérifier que le moteur et la roue du boîtier du ventilateur fonctionnent sans problème. Si le moteur est défectueux, un nouveau moteur doit être installé.

6.3.3 Dépose et pose

1. Avec la porte arrière du compartiment moteur ouverte, enlever le collier de serrage qui fixe le tuyau à l'entrée du ventilateur, et déconnecter le tuyau.
2. Déconnecter le connecteur du moteur du ventilateur.
3. Enlever les deux boulons qui fixent le support de la boîte du ventilateur au tuyau carré. Enlever le ventilateur de son emplacement.
4. Le ventilateur peut maintenant être démonté et le moteur remplacé.
5. Inverser les étapes précédentes pour réinstaller le ventilateur dans le véhicule.

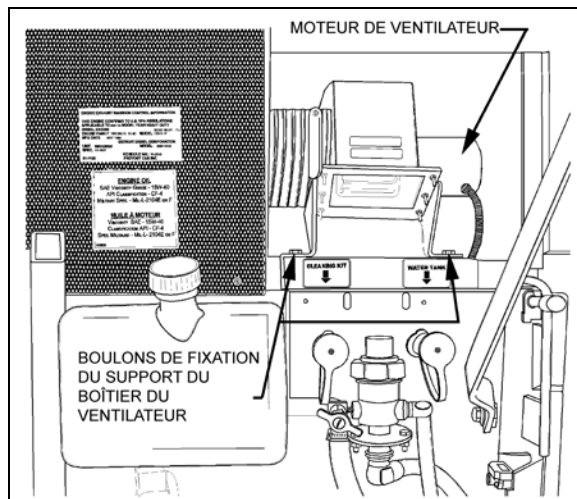

FIGURE 24 : INSTALLATION DU VENTILATEUR D'AÉRATION

6.4 SERRURE DE LA PORTE

La serrure de la porte du cabinet d'aisances possède une poignée intérieure et une poignée extérieure ainsi qu'un loquet à l'intérieur afin de pouvoir verrouiller la porte depuis l'intérieur du cabinet. Si le loquet reste bloqué, la porte peut être ouverte depuis l'extérieur à l'aide d'une clé particulière fournie au conducteur. La serrure peut être séparée de la porte puis démontée pour en remplacer des pièces, au besoin. Il est conseillé d'appliquer une fine couche de lubrifiant sur les pièces mobiles afin de garantir un fonctionnement sans-problème.

6.5 LUMIÈRE DU CABINET D'AISANCES AVEC DÉTECTEUR DE MOUVEMENT

La lumière du cabinet d'aisances s'allume dès que le commutateur d'allumage est mis en position « ON » (marche), mais elle reste estompée (et sert donc de veilleuse) tant qu'aucun mouvement n'est détecté. Le détecteur de mouvement active la pleine intensité de la lumière lorsqu'un mouvement est détecté dans le cabinet d'aisances. Le capteur de mouvement estompe à nouveau la lumière après huit secondes sans mouvement.

NOTE

Le détecteur de mouvement de la lumière du cabinet d'aisances a besoin d'un temps de réchauffement d'environ deux minutes après la mise en fonction du commutateur d'allumage. Lors de ce temps de réchauffement, le détecteur de mouvement ne détecte aucun mouvement et n'active pas la pleine intensité de la lumière.

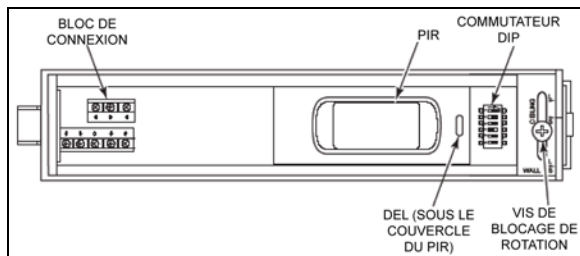

FIGURE 25 : DÉTECTEUR DE MOUVEMENT DE LA LUMIÈRE DU CABINET D'AISANCES

6.5.1 Dépose et pose

1. Ouvrir le boîtier du détecteur en appuyant sur le loquet avec un tournevis. Le loquet se trouve sur le côté du détecteur, près de la lentille. Séparer le boîtier de la base du détecteur.
2. Desserrer les vis de blocage en faisant deux tours (ne pas les enlever). Ensuite, enlever la carte de circuits imprimés de la plaque arrière du détecteur.
3. Insérer le câblage dans l'un des chemins de câbles de la plaque arrière du détecteur.
4. Fixer la plaque arrière du détecteur à la paroi avec des vis numéro #6 x 3/4.
5. Réinstaller la carte de circuits imprimés, puis serrer les vis de blocage.

6.5.2 Paramètres des commutateurs DIP

Ajuster les commutateurs DIP comme suit :

1 = arrêt	2 = arrêt	3 = arrêt
4 = marche	5 = arrêt	6 = arrêt

6.6 AVERTISSEUR SONORE

L'avertisseur sonore est monté sur la boîte de jonction dans le compartiment de service avant et retentit lorsque le bouton-poussoir d'appel d'urgence situé dans le cabinet d'aisances est activé. Pour connaître les informations de câblage précises, se référer aux schémas de câblage. Pour enlever le contact du bouton-poussoir d'appel d'urgence, procéder comme suit :

1. Retirer les vis cruciformes qui fixent la plaque contact du bouton-poussoir à la paroi.
2. Enlever la plaque d'acier située du côté gauche du contact du bouton-poussoir.
3. Enlever le contact par cette ouverture, en prenant soin de déconnecter les fils électriques.

6.7 RÉSERVOIR D'EAU DOUCE

Le réservoir d'eau douce situé derrière la paroi du cabinet d'aisances (au-dessus de l'armoire de nettoyage) fournit de l'eau au lavabo grâce à la gravité. Deux tuyaux sont connectés à la section supérieure du réservoir (Figure 28). L'un sert de trop-plein et de tube d'aération et court le long de la paroi jusqu'à la partie inférieure du cabinet d'aisances, près du boîtier du filtre à air du moteur, tandis que l'autre est connecté au robinet de remplissage d'eau douce monté à côté du réservoir d'huile du moteur.

Un troisième tuyau, connecté à la partie inférieure du réservoir d'eau douce, comprend un raccord en T et permet à l'eau douce de circuler jusqu'au robinet du lavabo et jusqu'à la soupape de sûreté d'eau à basse température pour la vidange automatique ou manuelle. Un panneau d'accès, situé derrière la dernière rangée de sièges de droite et fixé grâce à six vis cruciformes, permet d'atteindre les tuyaux de l'armoire de nettoyage et du réservoir d'eau douce, le chauffe-eau du réservoir et plusieurs connecteurs.

6.7.1 Chauffe-eau du réservoir d'eau douce (en option)

Il est possible qu'un chauffe-eau à immersion de 75 W et 110 V à courant alternatif ait été installé en bas du réservoir d'eau douce. La partie chaude de l'élément doit être immergée en tout temps pour garantir le bon fonctionnement du chauffe-eau. Le connecteur de 110 à 120 V monté sur la porte arrière du compartiment moteur alimente le chauffe-eau.

6.7.2 Vidange du réservoir d'eau douce

Le réservoir d'eau douce peut être vidangé en ouvrant le robinet de vidange d'eau douce (Figure 28). Il est important de penser à fermer le robinet une fois la vidange terminée.

Mise en garde : Si le chauffe-eau du réservoir d'eau douce ne fonctionne pas où n'est pas installé sur le véhicule, l'eau doit être vidangée du réservoir lorsqu'il fait froid, car elle pourrait geler et endommager le réservoir et les tuyaux.

6.7.3 Remplissage du réservoir d'eau douce

Connecter le tuyau d'alimentation d'eau douce au raccord de remplissage du réservoir (Figure 28), puis remplir le réservoir jusqu'à ce que le trop-plein laisse sortir de l'eau, ce qui signifie que le réservoir est plein.

Avertissement : Ne jamais ajouter de liquide antigel dans le réservoir d'eau douce. Le liquide antigel est toxique.

Avertissement : Si la vidange du réservoir n'a pas été effectuée depuis un certain temps,

vider et remplir le réservoir trois fois pour le nettoyer et éliminer l'eau contaminée.

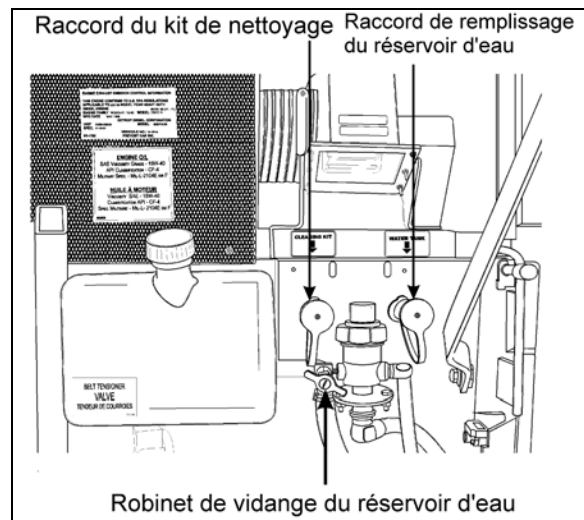

FIGURE 26 : ROBINETS DE SERVICE DU RÉSERVOIR D'EAU DOUCE

6.8 DISTRIBUTEUR DE SAVON LIQUIDE

Il est possible qu'un distributeur de savon liquide ait été installé en option. Pour remplir le distributeur, procéder comme suit :

1. Faire légèrement pivoter le capuchon dans le sens horaire, jusqu'à ce qu'il s'arrête.
2. Insérer la saillie de l'extrémité de la clé **BOBRICK** dans le trou rectangulaire du capuchon (Figure 26). La pousser à l'intérieur du trou. En tenant la clé **BOBRICK**, faire pivoter le capuchon d'environ 1/8 de tour dans le sens antihoraire.

Mise en garde : Ne pas utiliser la clé **BOBRICK** pour faire pivoter le capuchon.

3. Enlever le piston, l'embout, le capuchon et le tube.
4. Remplir le distributeur avec du savon. Ce modèle peut contenir du savon à l'huile végétale, des détergents synthétiques, et de la lotion savonneuse.

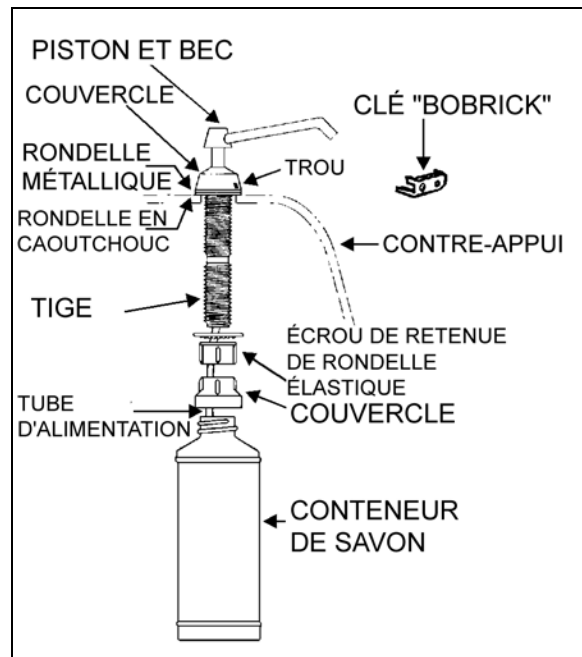

FIGURE 27 : DISTRIBUTEUR DE SAVON LIQUIDE 23039

Mise en garde : Ne jamais utiliser de produits nettoyants abrasifs.

5. Replacer le tube, le piston et l'embout en inversant les étapes ci-dessus.
6. Fixer le capuchon en le faisant pivoter dans le sens horaire jusqu'à ce qu'il s'encliquette dans la bonne position.

Note : Le distributeur doit être apprêté lorsque des lotions savonneuses très visqueuses sont utilisées. Enlever le piston, l'embout, le capuchon et le tube. Injecter de l'eau, puis replacer les éléments du distributeur.

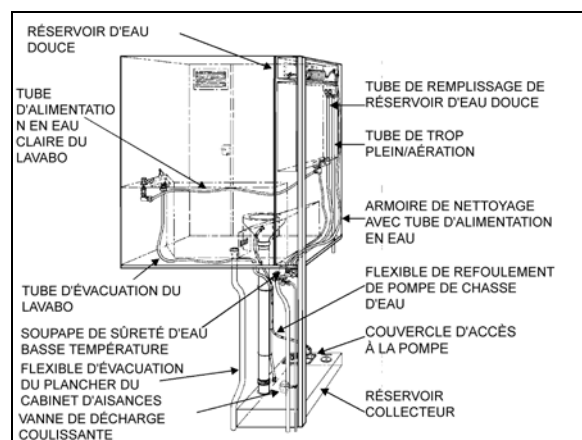

FIGURE 28 : FONCTIONNEMENT DU CABINET D'AISANCES

23038

6.9 BOUTON-POUSOIR DE LA CHASSE

Le bouton-poussoir de la chasse est vert et se trouve près de la toilette. Appuyer sur le bouton-poussoir vert pour activer un temporisateur

pneumatique situé de l'autre côté de la paroi. Ce temporisateur déclenche un flux électrique qui, pendant une durée prédéterminée, se dirige vers une pompe dans le réservoir collecteur.

6.9.1 Démontage et installation du temporisateur pneumatique

1. Dévisser et enlever la bague de verrouillage du bouton-poussoir de la chasse.
2. Enlever la plaque d'acier située du côté gauche du contact du bouton-poussoir.
3. Enlever le temporisateur pneumatique par cette ouverture, en prenant soin de déconnecter les fils électriques.

Note : Éviter de desserrer les entretoises installées sur le manchon de montage.

4. Inverser la procédure ci-dessus pour réinstaller le temporisateur. Le couple conseillé pour le contre-écrou est de 15 lb-pi (21 N.m).

6.9.2 Ajustement du temporisateur

Le temporisateur peut être réglé de 0,2 seconde à trois minutes en tournant la vis d'ajustement dans le sens horaire pour augmenter la durée et dans le sens antihoraire pour la diminuer. Pour accéder à la vis d'ajustement, répéter les étapes 1, 2 et 3 du paragraphe 6.10.1 « Démontage et installation du temporisateur pneumatique ».

6.10 POMPE DE LA CHASSE D'EAU

La pompe submersible de la chasse d'eau est montée dans un boîtier dans le réservoir collecteur (Figure 29). Ce boîtier comprend un côté tramé qui sert de crépine et évite que des corps solides entrent dans la pompe.

La pompe n'a besoin d'aucun entretien périodique en dehors du nettoyage de la crépine avec un jet d'eau passant par l'ouverture circulaire une fois que le réservoir collecteur est complètement vidangé. La pompe peut fonctionner à sec de façon périodique sans subir de dommages. Cependant, pour une durée de vie maximale du joint, les périodes de fonctionnement à sec doivent être évitées.

Mise en garde : Si le véhicule est entreposé pendant une période prolongée, veiller à nettoyer la crépine, car des corps peuvent s'accumuler et entraîner le remplacement de la crépine.

6.10.1 Ajustement de la pression de la pompe de la chasse d'eau

La pompe de la chasse d'eau comprend une soupape de commande à ajustement manuel montée sur le couvercle du boîtier de la pompe

qui permet de limiter la pression de sortie de la pompe. Pour ajuster la soupape de commande, une personne doit appuyer sur le bouton-poussoir de la chasse d'eau et observer la projection de liquide pendant qu'une autre personne ajuste manuellement la soupape.

6.11 RÉSERVOIR COLLECTEUR

6.11.1 Vidange du réservoir collecteur

Pour vidanger le réservoir collecteur, dévisser le couvercle de quelques tours puis faire pivoter la poignée du robinet de vidange dans le sens antihoraire. Rincer le réservoir et la cage de la pompe avec de l'eau propre. Fermer le robinet de vidange en tournant la poignée dans le sens horaire.

Mise en garde : Le cabinet d'aisances doit être entretenu par le personnel d'entretien après une vidange d'urgence. L'entretien des réservoirs septiques ne doit être effectué qu'aux ateliers équipés pour accomplir cette tâche.

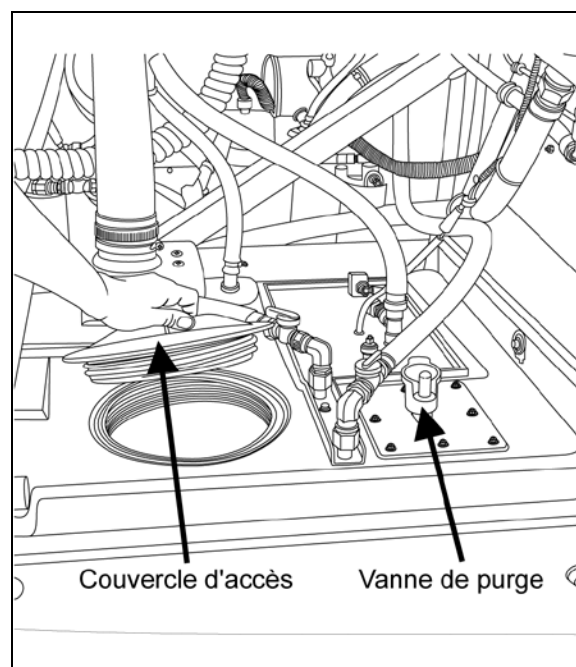

FIGURE 29 : RÉSERVOIR COLLECTEUR

23294

6.11.2 Remplissage du réservoir collecteur

Enlever le couvercle du réservoir collecteur. Remplir le réservoir avec 2 gallons (9 litres) de liquide antigel et 2 gallons d'eau.

Mise en garde : Ne pas trop remplir le réservoir collecteur.

Note : Le liquide antigel ajouté dans le réservoir collecteur doit être dilué avec de l'eau douce provenant du lavabo du cabinet d'aisances. Un entretien régulier du réservoir collecteur est nécessaire pour prévenir le gel.

6.12 ARMOIRE DE NETTOYAGE

Un flexible rétractable situé dans l'armoire de nettoyage peut être utilisé lors du nettoyage du cabinet d'aisances. Pour utiliser le flexible, connecter un tuyau d'alimentation d'eau douce au raccord rapide Hansen, nommé « trousse de nettoyage », situé sous le réservoir d'huile du moteur (Figure 28). Pour prévenir le gel par temps froid, vidanger le flexible après chaque utilisation. Pour vidanger le flexible, le dérouler et ouvrir la buse située près du siphon de sol du cabinet d'aisances. Une autre personne doit pousser sur la bille du ressort du raccord rapide pour laisser l'air pénétrer dans le système.

7. SOUPE D'AVERTISSEUR PNEUMATIQUE

Le robinet de l'avertisseur pneumatique se trouve dans le compartiment de service avant, et le bouton du robinet est situé au centre du volant.

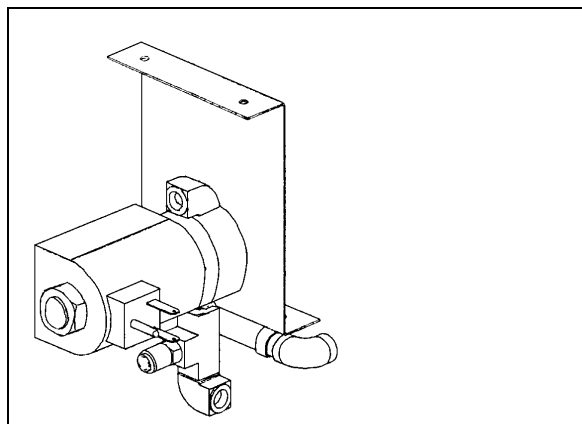

FIGURE 30: SOUPE D'AVERTISSEUR PNEUMATIQUE
23230

7.1 ENTRETIEN DE LA SOUPE D'AVERTISSEUR PNEUMATIQUE

Au besoin, le robinet de l'avertisseur pneumatique peut être entretenu ou remplacé selon la procédure suivante :

1. Déconnecter le connecteur du câble.
2. Débrancher les tubes d'air.
3. Desserrer les boulons de retenue.
4. Procéder à l'entretien ou au remplacement du robinet de l'avertisseur pneumatique.
5. Effectuer l'installation dans le sens inverse de l'enlèvement.

8. SYSTÈME DE NETTOYAGE DES PHARES

8.1 DESCRIPTION GÉNÉRALE

Note : Lors de l'inspection du système de nettoyage des phares, vérifier que les connecteurs, les raccords et les tuyaux du liquide lave-glace sont bien connectés, que les joints sont

étanches et qu'aucun blocage ne gêne le flux de liquide lave-glace. Vérifier que les gicleurs du lave-glace sont bien orientés.

Le système de nettoyage des phares est indépendant du système de lave-glace du pare-brise et possède son propre réservoir de liquide lave-glace, qui se trouve dans le compartiment électrique et de service avant. Cependant, ce système partage le même commutateur que le système de lave-glace du pare-brise (se référer au manuel de l'utilisateur ou au manuel de l'opérateur pour en connaître le fonctionnement). Chaque pression sur ce commutateur produit deux jets successifs de 0,7 seconde.



Ne pas faire fonctionner le système de nettoyage des phares lorsque le réservoir du liquide lave-glace est vide. Cela pourrait endommager la pompe du liquide lave-glace.

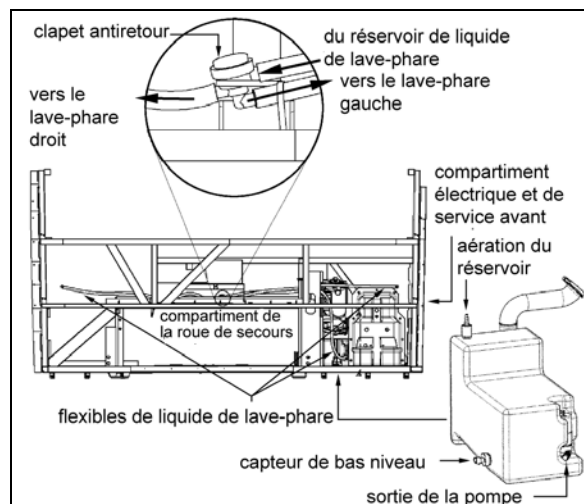

FIGURE 31 : SYSTÈME DE NETTOYAGE DES PHARES
23361

8.2 REMPLISSAGE DU RÉSERVOIR DU LIQUIDE LAVE-GLACE

Ouvrir le couvercle du col de remplissage et ajouter régulièrement du liquide lave-glace, au besoin. Le réservoir a une capacité de 10 litres (2,6 gallons américains). Il est possible d'utiliser de l'eau aussi bien que du liquide lave-glace, mais par temps froid il est essentiel d'utiliser un liquide lave-glace qui ne gèle pas.

8.3 AJUSTEMENT DES GICLEURS DE LAVE-GLACE

Pour éviter de gaspiller du liquide lave-glace, s'assurer que les jets du liquide sont bien orientés. Ajuster les gicleurs pour qu'ils visent comme indiqué à la figure 31. Aligner l'outil d'ajustement de jet numéro 800377 sur la ligne de référence illustrée sur la vue de face. Positionner l'outil d'ajustement verticalement pour que l'orientation soit adaptée, comme illustré sur la vue latérale.

⚠ ATTENTION ⚠

Comme les gicleurs et les raccords de traversée sont en plastique, les serrer à la main uniquement.

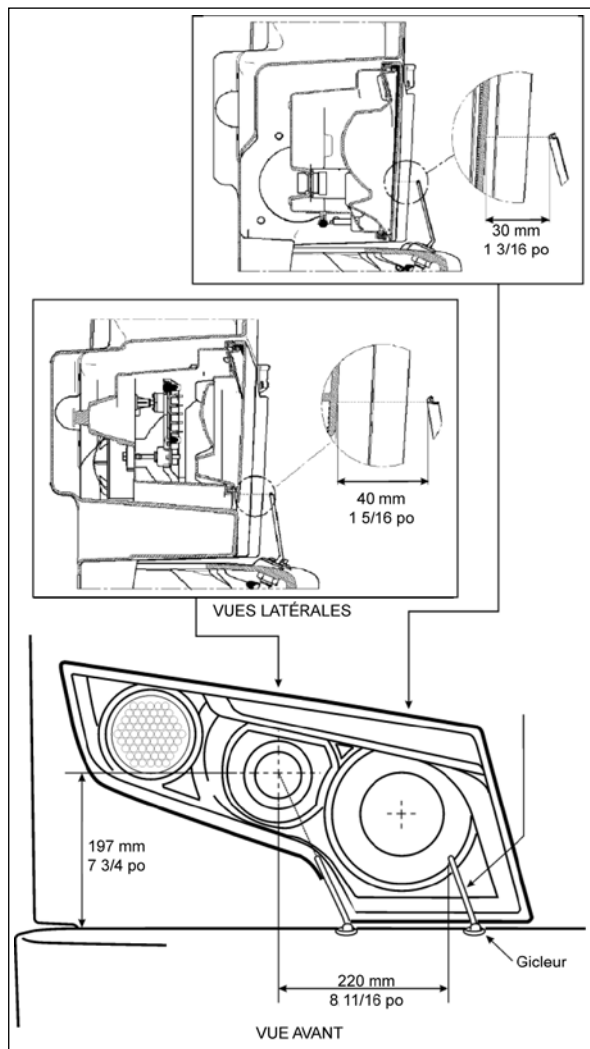

FIGURE 32 : AJUSTEMENT DES GICLERS DE LAVE-GLACE

23386

9. ESSUIE-GLACES ET DISPOSITIFS DE LAVE-GLACE

9.1 DESCRIPTION GÉNÉRALE

Note : Lors de l'installation d'un moteur, d'un bras ou d'un balai d'essuie-glace, suivre les procédures recommandées afin d'éviter tout défaut d'alignement, tout blocage et tout dysfonctionnement. Vérifier que les connecteurs, les raccords et les tuyaux du liquide lave-glace sont bien connectés, que les joints sont étanches et qu'aucun blocage ne gêne le flux du liquide lave-glace. Vérifier que les bras d'essuie-glace ont la position de balayage appropriée et que les

gicleurs de lave-glace sont orientés de façon à ce que le jet se trouve sur le chemin des essuie-glaces.

Les essuie-glaces du pare-brise sont commandés par deux moteurs électriques qui sont accessibles, pour l'entretien, en soulevant le panneau d'accès adéquat à l'avant de l'autocar (voir la figure 32).

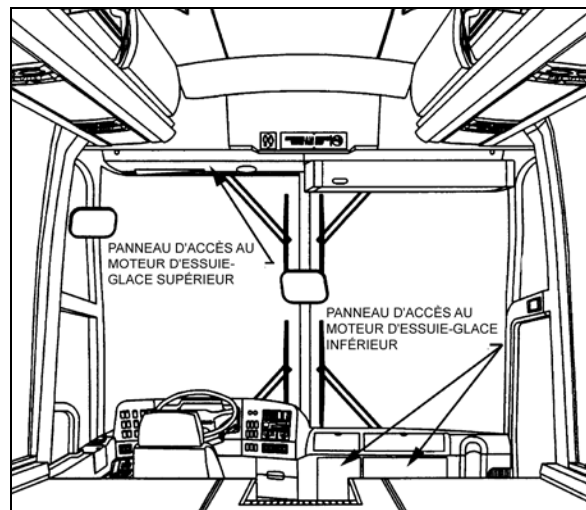

FIGURE 33 : EMPLACEMENT DES MOTEURS DES ESSUIE-GLACES

23319

Chaque moteur d'essuie-glace est indépendant :
Abaisser le commutateur de l'essuie-glace supérieur situé du côté gauche de la planche de bord à la première position pour un balayage intermittent, et à la deuxième position pour un balayage continu (Figure 34).

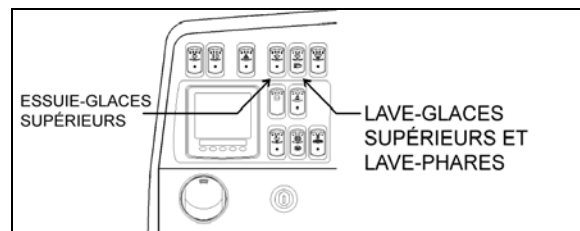

FIGURE 34 : PLANCHE DE BORD

Faire pivoter le levier multifonction vers le haut pour activer les essuie-glaces inférieurs (flèches 2, Figure 35). La première position correspond à un balayage à basse vitesse, et la deuxième à un balayage à haute vitesse. Faire pivoter le levier vers l'arrière enclenche le mode de balayage intermittent.

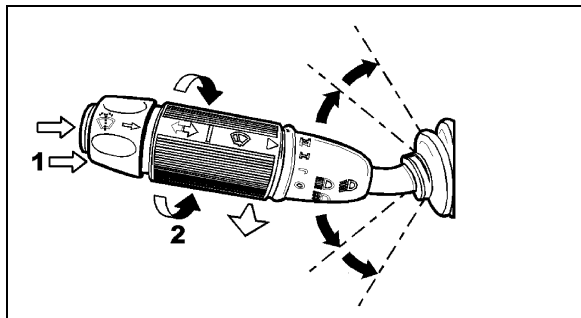

FIGURE 35 : LEVIER MULTIFONCTION

23133

Chaque pompe du liquide lave-glace est indépendante :

Pour activer la pompe du liquide lave-glace supérieure, abaisser et maintenir le haut de l'interrupteur à bascule qui se trouve du côté gauche de la planche de bord (Figure 34). Les essuie-glaces supérieurs se mettent immédiatement en fonction et s'éteignent quelques secondes après que l'interrupteur a été relâché.

La pompe du liquide lave-glace inférieure est commandée électroniquement par un anneau situé sur le levier multifonction (élément 1, Figure 35).

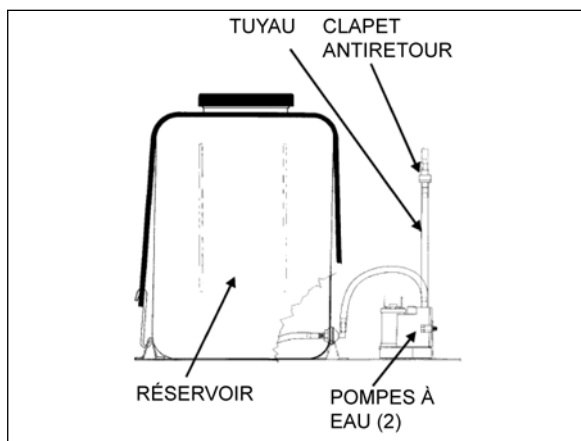

FIGURE 36 : RÉSERVOIR DU LIQUIDE LAVE-GLACE

23085

Le réservoir du liquide lave-glace se trouve dans le compartiment de service avant (Figure 36). Il envoie le liquide lave-glace vers les gicleurs, qui projettent le liquide sur le pare-brise. Ajuster les gicleurs avec un tournevis à pointe plate pour que les jets couvrent toute la zone souhaitée.

9.2 BRAS D'ESSUIE-GLACE

Vérifier que le balayage et l'angle des essuie-glaces sont adéquats.

Mise en garde : Ne pas essayer de déplacer manuellement les bras d'essuie-glace pour procéder à l'ajustement du balayage, car cela pourrait endommager la timonerie ou le moteur des essuie-glaces. S'il est nécessaire d'ajuster le

balayage, démonter les bras et procéder aux ajustements en positionnant correctement les bras avec une denture sur les axes du pivot du bras d'essuie-glace.

9.2.1 Ajustement du balayage

Sur un pare-brise sec, afin d'éviter tout dommage sur l'ensemble de tringlerie ou les moteurs d'essuie-glaces, éloigner les bras d'essuie-glace du pare-brise en insérant un petit clou, ou un autre objet fin, dans les trous situés à la base de chaque bras d'essuie-glace qui ont été percés à cette fin.

L'ajustement du balayage est une tâche difficile. Il doit être suivi d'un ajustement des timoneries inférieure et supérieure. Voir les paragraphes 10.3 et 10.4.

Pour procéder à l'ajustement du balayage, il peut être nécessaire de démonter et de réinstaller les bras d'essuie-glace. Le cas échéant, procéder comme suit :

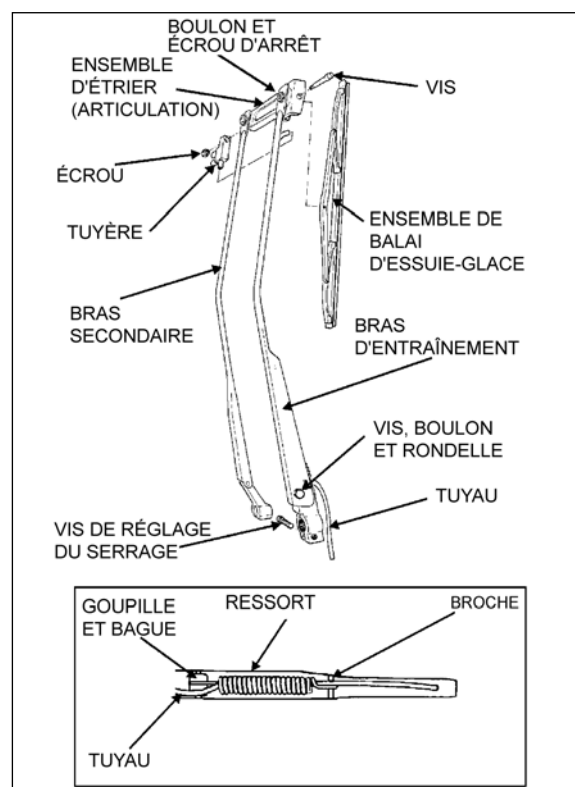

FIGURE 37 : ESSUIE-GLACE INFÉRIEUR

23086

1. Enlever les écrous à coupole des axes du pivot du bras d'essuie-glace (Figure 37 et Figure 38).
2. Déconnecter le tuyau du lave-glace à la base du bras d'essuie-glace.
3. Essuie-glace inférieur : Desserrer la vis butée qui fixe le bras d'entraînement à l'axe du pivot moleté du bras.

4. Enlever le bras d'entraînement et le bras de renvoi ou l'ensemble de tringlerie.
5. Repositionner le bras d'entraînement ou l'ensemble de tringlerie sur l'axe du pivot moleté afin d'obtenir la position adéquate.
6. Essuie-glace inférieur. Serrer la vis butée pour fixer le bras d'entraînement à l'axe moleté. Positionner le bras de renvoi sur son axe du pivot.
7. Installer les écrous à coupole sur les axes du pivot.
8. Connecter le tuyau du lave-glace à la base du bras d'essuie-glace.
9. Vérifier l'ajustement sur un pare-brise mouillé.

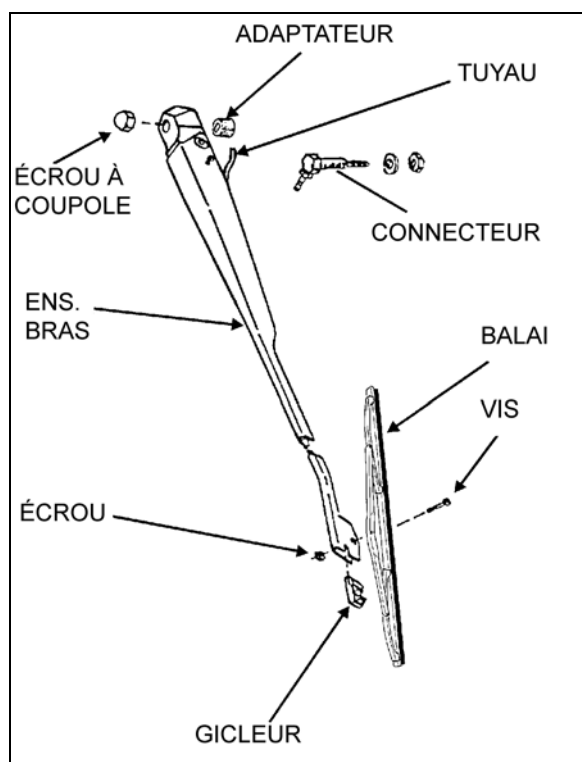

FIGURE 38 : ESSUIE-GLACE SUPÉRIEUR

23087

9.2.2 Démontage

1. Enlever les écrous à coupole.
2. Déconnecter le tuyau du lave-glace à la base du bras d'essuie-glace.
3. Marquer l'emplacement de la tête du bras par rapport à l'extrémité de l'axe d'entraînement moleté pour garantir le bon positionnement du bras s'il doit être réinstallé.
4. Essuie-glace inférieur : Desserrer la vis butée sur la base du bras d'entraînement.
5. Enlever le bras d'essuie-glace.

9.2.3 Installation

1. Vérifier que le moteur d'essuie-glace est en position d'arrêt. Essuie-glace inférieur : Positionner le bras d'essuie-glace sur l'axe d'entraînement moleté et le bras de renvoi sur les axes du pivot. Essuie-glace supérieur : Positionner le bras d'essuie-glace sur l'axe d'entraînement moleté.
2. Si le bras d'origine est réinstallé, l'aligner sur les marques faites au démontage.
3. Faire fonctionner les essuie-glaces sur un pare-brise mouillé pour vérifier le balayage et l'angle. Réajuster au besoin.
4. Essuie-glace inférieur : Serrer l'écrou de serrage sur le bras d'entraînement. Installer les écrous à coupole sur les axes du bras.
5. Connecter le tuyau du lave-glace à la base du bras d'essuie-glace.
6. Vérifier l'ajustement sur un pare-brise mouillé.

9.3 AJUSTEMENT DE LA TIMONERIE INFÉRIEURE

1. Vérifier que le moteur d'essuie-glace est en position d'arrêt avant de travailler sur la timonerie.
2. Ajuster les deux axes du pivot à la verticale.
3. Ajuster la longueur de la tige des axes du pivot de couplage. Au cours de l'ajustement de la longueur de la tige, maintenir les axes du pivot à la verticale.
4. Positionner la tige située entre l'axe du pivot droit et le moteur à un angle de $40,5^\circ$ (Figure 39). La tige doit être sur le même axe que le levier du moteur.
5. Placer le bras d'essuie-glace droit dans sa position normale (au milieu du pare-brise). Voir le paragraphe « Ajustement du balayage ».
6. L'ajustement du bras d'essuie-glace de droite se fait en ajustant la longueur de la plus petite tige.
7. Placer le bras d'essuie-glace gauche dans sa position normale (au milieu du pare-brise). Voir le paragraphe « Ajustement du balayage ».
8. L'ajustement du bras d'essuie-glace de gauche se fait en ajustant la longueur de la plus grande tige.
9. Vérifier l'ajustement sur un pare-brise mouillé.

9.4 AJUSTEMENT DE LA TIMONERIE SUPÉRIEURE

1. Vérifier que le moteur d'essuie-glace est en position d'arrêt avant de travailler sur la timonerie.

2. Ajuster la longueur des tiges.
3. Placer le bras d'essuie-glace gauche dans sa position normale (au milieu du pare-brise). Voir le paragraphe « Ajustement du balayage ».
4. L'ajustement du bras d'essuie-glace de gauche se fait en ajustant la longueur de la tige à 8,46 po (215 mm).
5. Placer le bras d'essuie-glace droit dans sa position normale (au milieu du pare-brise). Voir le paragraphe « Ajustement du balayage ».
6. L'ajustement du bras d'essuie-glace de droite se fait en ajustant la longueur de la tige à 23,54 po (598 mm).
7. Vérifier l'ajustement sur un pare-brise mouillé.

9.5 MOTEURS DES ESSUIE-GLACES

9.5.1 Remplacement du moteur de l'essuie-glace inférieur

Le moteur de l'essuie-glace inférieur se trouve à l'avant du véhicule, en bas, derrière le panneau du dégivreur. Se référer à la figure 32 pour voir l'emplacement du moteur.

Avertissement : *Garer le véhicule de façon sécuritaire, serrer le frein de stationnement, arrêter le moteur et mettre l'interrupteur principal d'alimentation à la position « OFF » avant d'effectuer des travaux sur le véhicule.*

1. Enlever les deux vis cruciformes qui fixent le panneau du dégivreur, puis enlever le panneau.
2. Déconnecter le connecteur du moteur de l'essuie-glace.
3. Desserrer la vis de serrage qui fixe le levier à l'extrémité de l'arbre d'entraînement du moteur.
4. Retirer les trois boulons qui fixent le moteur à la plaque d'acier.
5. Démontez le moteur de l'essuie-glace (Prevost numéro 800304). Inverser la procédure pour le réinstaller.

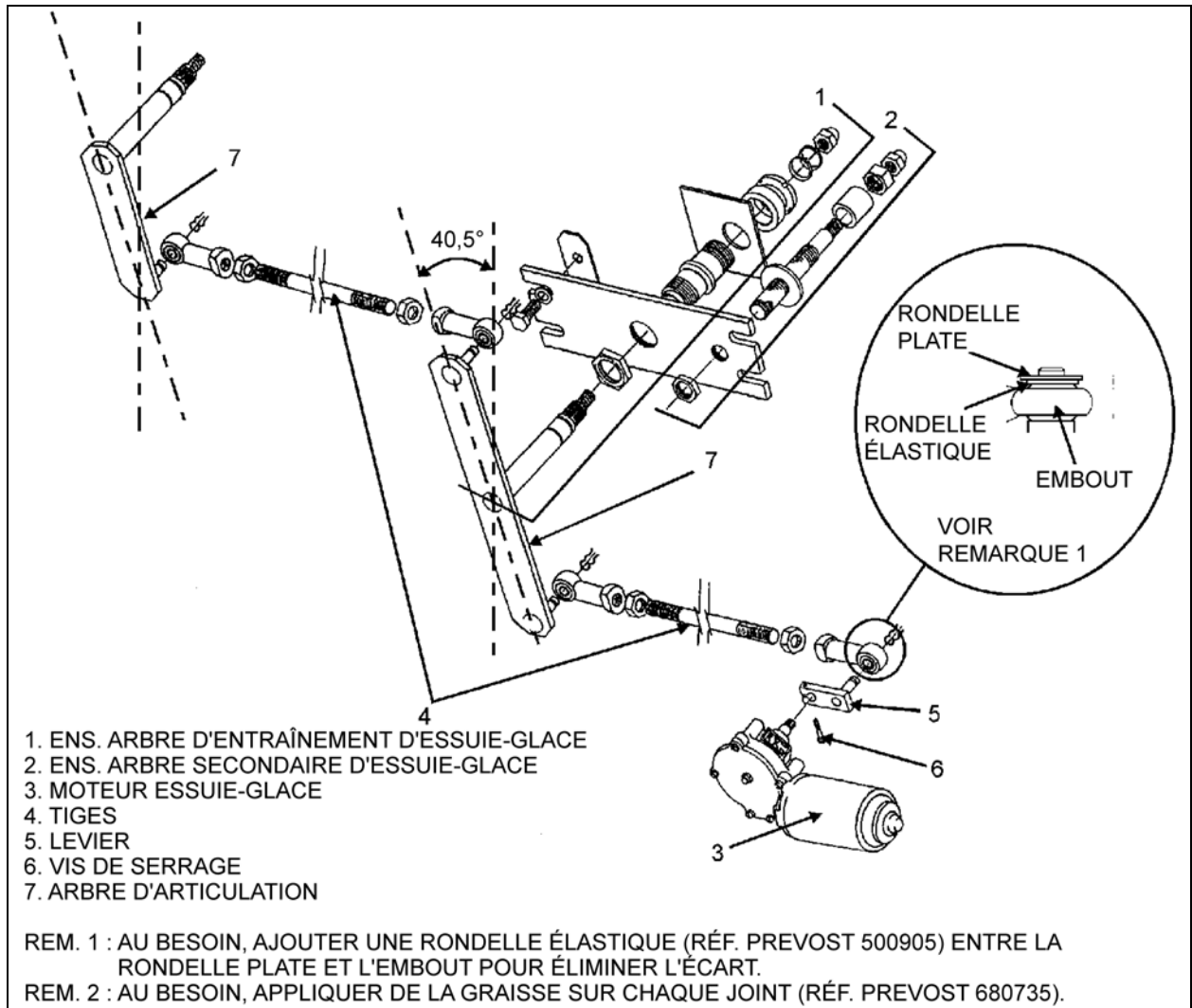

FIGURE 39 : INSTALLATION DE L'ESSUIE-GLACE INFÉRIEUR

23088

9.5.2 Remplacement du moteur de l'essuie-glace supérieur

Le moteur de l'essuie-glace supérieur se trouve au-dessus du panneau du pare-brise supérieur gauche. Pour enlever le moteur, il est nécessaire d'enlever le pare-soleil gauche et le panneau du pare-brise supérieur.

Avertissement : *Garer le véhicule de façon sécuritaire, serrer le frein de stationnement, arrêter le moteur et mettre l'interrupteur principal d'alimentation à la position « OFF » avant d'effectuer des travaux sur le véhicule.*

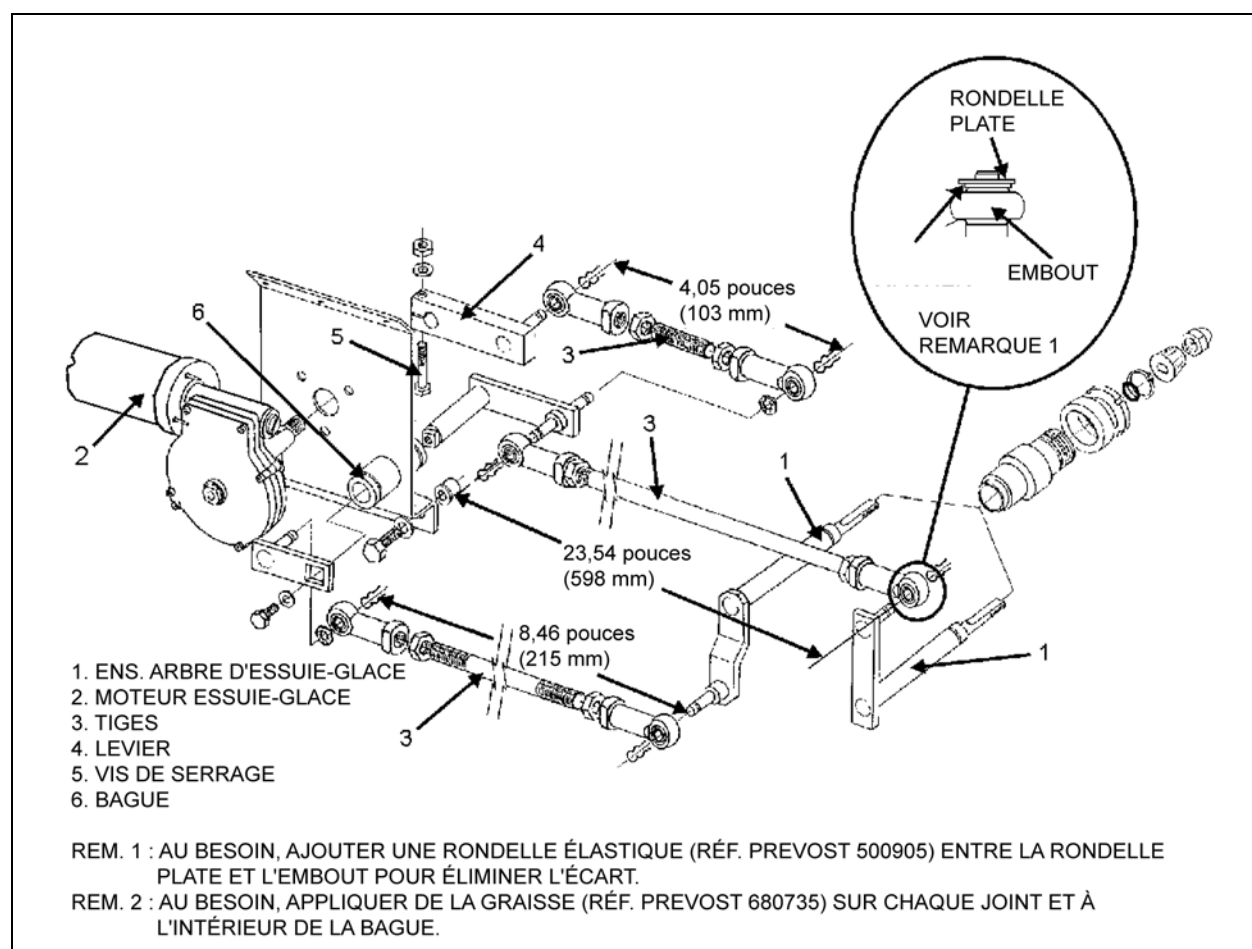

FIGURE 40 : ESSUIE-GLACE SUPÉRIEUR

23089

1. Retirer le connecteur (fils noir et rouge) situé sur le côté gauche du pare-soleil et le déconnecter.
2. Enlever les deux vis cruciformes en bas des bras du pare-soleil.
3. Retirer les deux vis cruciformes de chaque côté du rouleau, puis enlever le pare-soleil.
4. Retirer les vis cruciformes qui fixent le panneau du pare-brise supérieur.
5. Si le véhicule comprend un dégivreur soufflant, desserrer le collier de serrage pour enlever la conduite d'air du flexible.
6. Déconnecter le connecteur du moteur de l'essuie-glace.
7. Desserrer le boulon qui fixe le levier à l'extrémité de l'arbre d'entraînement du moteur (Figure 40).
8. Retirer les trois boulons qui fixent le moteur à la plaque d'acier.
9. Démontez le moteur de l'essuie-glace (Prevost numéro 800304). Inverser la procédure pour le réinstaller.

10. SYSTÈME AUTOMATIQUE D'EXTINCTION D'INCENDIE (EN OPTION)

Ce système en option est utilisé pour éteindre le moteur et pour mettre fin à un feu déclenché dans le compartiment moteur ou à proximité du système de préchauffage, si le véhicule en possède un.

Le système est entièrement automatique et ne demande pas d'action de la part de l'opérateur, même s'il peut être activé manuellement en tout temps.

Se référer au manuel de l'opérateur ou au manuel de l'utilisateur de Prevost pour connaître le fonctionnement du système et sa séquence opérationnelle (feu).

Si d'autres renseignements sur le système sont nécessaires, se référer au manuel d'utilisation et d'entretien du Dual Spectrum de Kidde, qui est annexé à la fin de cette section.

10.1 DÉMARRAGE DU VÉHICULE APRÈS LE DÉCLENCHEMENT D'UNE ALARME-INCENDIE

Le véhicule peut démarrer après une alarme-incendie sans qu'il soit nécessaire de réinitialiser le système. Voir la séquence du commutateur d'allumage ci-dessous. Cette procédure ne réinitialise pas le système, mais demande au système multiplex du véhicule d'ignorer les données de sortie de l'interface du véhicule provenant du panneau de protection. Cette fonction doit être utilisée uniquement dans des

situations d'urgence qui nécessitent le redémarrage et le déplacement du véhicule sur une courte distance avant la réinitialisation du système. Elle ne doit pas être utilisée si la cause du feu n'a pas été clairement définie et corrigée.

Pour démarrer le véhicule, suivre la séquence suivante avec le commutateur d'allumage :

1. Partir de la position « ON » (marche).
2. Mettre en position « **OFF** » (arrêt), remettre en position « **ON** » (marche) et **DÉMARRER** le véhicule dans les deux secondes qui suivent.

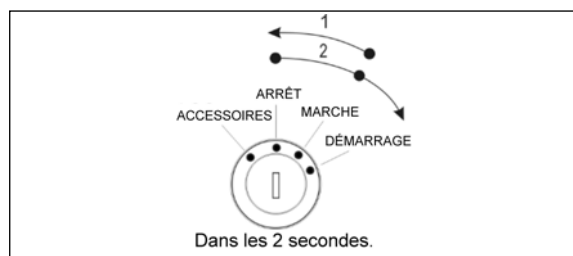

FIGURE 41 : SÉQUENCE DU COMMUTATEUR D'ALLUMAGE

10.2 ENTRETIEN PÉRIODIQUE

AVANT LE TRAJET

- Vérifier que le voyant « SYSTÈME OK » du panneau de protection est vert.

TOUS LES 3 000 MILES OU MENSUELLEMENT (selon la première éventualité)

Général

- Vérifier que l'équipement de protection n'a pas subi de modifications et qu'aucun danger n'est apparu.
- Vérifier qu'aucun dommage ou problème qui pourrait empêcher le fonctionnement du système n'existe.

PANNEAU DE COMMANDE

- Vérifier que les témoins lumineux et l'alarme sonore fonctionnent en appuyant sur le bouton « TEST/RESET » (essai/réinitialisation).

BOUTON DU DÉCLENCHEMENT MANUEL

- Vérifier que le joint d'inviolabilité est intact et que l'accès au commutateur n'est pas obstrué.

Détecteurs d'incendie

- Détecteur optique
 - Vérifier que le voyant d'état sur la façade du détecteur est vert.

- Vérifier que rien ne bloque le champ de vision du détecteur.
 - Vérifier que les fenêtres sur la façade du détecteur ne présentent pas de contamination excessive (saleté, huile, graisse, etc.). Au besoin, nettoyer avec une éponge non abrasive imbibée d'eau.
- Détecteur linéaire thermique
- Vérifier qu'il n'a subi aucun dommage et qu'il ne présente pas de contamination excessive (saleté, huile, graisse, etc.). Au besoin, nettoyer avec une éponge non abrasive imbibée d'eau.
 - Vérifier que la fixation est solidement installée.

Électrique Couette

- Vérifier que les connecteurs et les câbles électriques n'ont pas subi de dommages et que tous les connecteurs sont solidement fixés.

Extincteur et système de distribution

- Vérifier que l'aiguille du manomètre de l'extincteur se trouve dans la partie verte à température ambiante.
- Vérifier que les tuyaux et les buses de distribution sont intacts et non obstrués et que les bouchons d'évacuation des buses sont en place.

TOUS LES 18 000 MILES OU SEMESTRIELLEMENT (selon la première éventualité)

- Procéder à un essai complet du réseau d'incendie avec la trousse d'essai du système Dual Spectrum de Kidde (trousse d'essai en option P/N 420871-2).
- Entretien de l'extincteur selon le document 160296 du Dual Spectrum de Kidde : manuel d'installation, de fonctionnement et d'entretien du système d'extinction des incendies prêt à assembler Dual Spectrum de Kidde (« KDS Pre-Engineered Fire Suppression System: Installation, Operation and Maintenance Manual »).

d'équipement de protection contre les incendies qualifiée familière au système Dual Spectrum de Kidde et conformément au document 160296 : manuel d'installation, de fonctionnement et d'entretien du système d'extinction des incendies prêt à assembler Dual Spectrum de Kidde. La révision doit comprendre l'actionneur, les joints toriques et le remplacement de la poudre extinctrice.



ENTRETIEN

TOUS LES DOUZE ANS

Passer par une entreprise d'équipement de protection contre les incendies qualifiée familière au système Dual Spectrum de Kidde pour procéder à l'essai hydrostatique du cylindre de l'extincteur conformément au document 160296 : manuel d'installation, de fonctionnement et d'entretien du système d'extinction des incendies prêt à assembler Dual Spectrum de Kidde.



ENTRETIEN

TOUS LES SIX ANS





Faire réviser l'extincteur par une entreprise





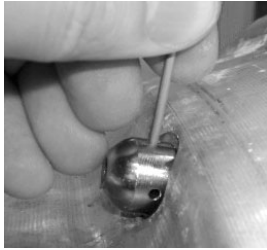

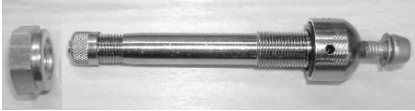
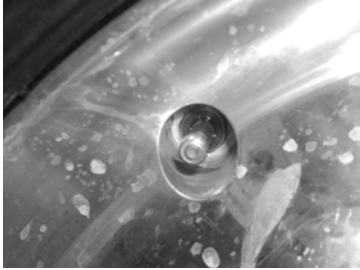
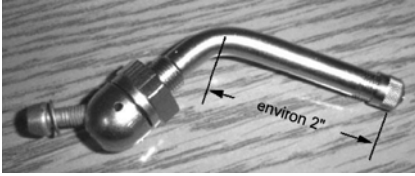
11. SYSTÈME DE SURVEILLANCE DE LA PRESSION DES PNEUS

Le système de surveillance de la pression des pneus et de la température en option est un système de détection qui définit et affiche les paramètres des pneus lorsque le véhicule est en marche et active une alarme si des anomalies quant à la pression ou la température sont détectées.

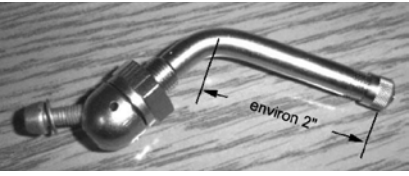
Pour obtenir plus de renseignements sur le fonctionnement et le dépannage du système, se référer aux chapitres « Commandes et instruments » et « Équipement de sécurité et situations d'urgence » ainsi qu'à l'annexe G du manuel de l'opérateur.

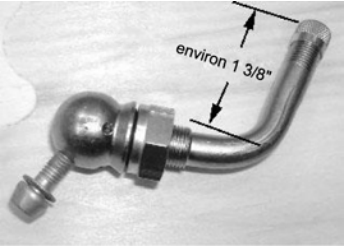
11.1 INSTALLATION D'UNE VALVE DE PNEU

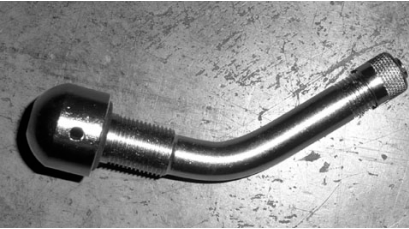
Au besoin, utiliser une petite tige pour maintenir la valve en place pendant le serrage.			
Roues d'acier	<p><u>Toutes les roues</u></p> <p>a) Installer la valve Beru. Serrer la valve à un couple de 44,5 lb-po +/- 9,5.</p> <p>b) Pas de rallonge.</p>		
		#Prévost 681083	
Roues en aluminium (nouvelles roues montées sur moyeu)	<p><u>Roues de l'essieu avant et de l'essieu auxiliaire avec pneus 365</u></p> <p>a) Enlever la valve Alcoa. b) Installer la valve Beru. Serrer la valve à un couple de 102 lb-po +/- 22.</p> <p>c) Pas de rallonge.</p>		
		#Prévost 651080	
	<p><u>Roues de l'essieu avant et de l'essieu auxiliaire avec pneus 315</u></p> <p>a) Enlever la valve Alcoa. b) Installer la valve Beru. Serrer la valve à un couple de 102 lb-po +/- 22.</p> <p>c) Petite rallonge (environ 50 mm).</p>		
		#Prévost 651081	

Roues en aluminium (nouvelles roues montées sur moyeu)	<p><u>Roues intérieure et extérieure de l'essieu moteur avec pneus 315</u></p> <p>a) Enlever la valve Alco.</p> <p>b) Installer la valve Beru.</p> <p>Serrer la valve à un couple de 102 lb-po +/- 22.</p> <p>c) Pas de rallonge.</p>	 <p>#PrévoSt 651081</p>	
	<p><u>Pneus en monte simple</u></p> <p>a) Enlever la valve Alcoa.</p> <p>b) Installer la valve Beru.</p> <p>Serrer la valve à un couple de 102 lb-po +/- 22.</p> <p>c) Pas de rallonge.</p>	 <p>#PrévoSt 651079</p>	
Roues en aluminium (anciennes roues montées sur goujon)	<p><u>Toutes les roues</u></p> <p>a) Enlever la valve Alcoa.</p> <p>b) Installer la valve Beru.</p> <p>Serrer la valve à un couple de 102 lb-po +/- 22.</p> <p>c) Pas de rallonge.</p>	 <p>#PrévoSt 651082</p>	



ATTENTION

Lors du remplacement des corps de valve, il est conseillé de lubrifier le filetage et le joint torique avec de la graisse diélectrique de mise au point Permatex.

Avec les rallonges du corps de valve, il est conseillé d'utiliser des stabilisateurs du corps de valve.

11.2 INSTALLATION DE CAPTEURS BERU

REMARQUE IMPORTANTE

Les capteurs Beru ont une durée de vie limitée (cinq ans en moyenne).

S'assurer du bon positionnement de la valve avant d'installer le capteur sur la valve (risque de dommages sur le capteur ou de fuites d'air).

Capteur de pression Beru **564078**

Enlever le code à barres avec l'attache à tête d'équerre fournie.

Veiller à ne pas mélanger les codes à barres entre les roues (chaque code à barres est lié à un capteur).

Positionner le capteur sur la roue.
Installer la rondelle-frein ondulée ovale.

Serrer la vis Torx T-20 à un couple de 35 lb-po (4 N.m) (il s'agit des spécifications du fournisseur pour la vis).

Important

N'utiliser la vis qu'une seule fois. Cette vis se sert d'un adhésif frein-filet. **Ne jamais utiliser de Loctite (car ce produit est incompatible avec l'adhésif frein-filet). Vis de remplacement numéro 651084.**

Installer le code à barres et l'attacher en passant par les trous de la roue. Utiliser les attaches à tête d'équerre fournies.



Décalque

Coller le décalque face à la valve.



NUMÉRO 651091 ANGLAIS NUMÉRO 651090 BILINGUE



**ROUE EXTÉRIEURE DE
L'ESSIEU MOTEUR**